

Bestway®

65157/65160

www.bestwaycorp.com

EN

FR

DE

IT

NL

ES

DA

PT

EL

RU

CS

NO

SV

FI

SK

PL

HU

LV

LT

SL

TR

RO

BG

HR

ET

SR

AR

©2023 Bestway Inflatables & Material Corp.

All rights reserved/Tous droits réservés/Todos los derechos reservados/Alle Rechte vorbehalten/Tutti i diritti riservati

Trademarks used in some countries under license from/

Marques utilisées dans certains pays sous la licence de/

Marcas comerciales utilizadas en algunos países bajo la licencia de/

Die Warenzeichen werden in einigen Ländern verwendet unter Lizenz der/

Marchi utilizzati in alcuni paesi concessi in licenza a

Bestway Inflatables & Material Corp., Shanghai, China

Manufactured, distributed and represented in the European Union by/

Fabriqué, distribué et représenté dans l'Union Européenne par/Fabricado, distribuido y representado en la Unión Europea por/

Hergestellt, vertrieben und in der Europäischen Union vertreten von/Prodotto, distribuito e rappresentato nell'Unione Europea da

Bestway Europe S.p.a., Via Resistenza, 5, 20098 San Giuliano Milanese (Milano), Italy

Distributed in Latin America by/Distribué en Amérique latine par/Distribuido en Latinoamérica por/Distribuído na América Latina por

Bestway Central & South America Ltda, Salar Ascotan 1282, Parque Enea, Pudahuel, Santiago, Chile

Distributed in Australia & New Zealand by **Bestway Australia Pty Ltd, Unit 2/98-104 Carnarvon St Silverwater, NSW 2128, Australia**

Tel: Australia: +61 2 9037 1388; New Zealand: 0800 142 101

Distributed in United Kingdom by **Bestway Corp UK Ltd, 8 Wentworth Road, Heathfield Industrial Estate, Newton Abbot, Devon, TQ12 6TL**

Exported by/Exporté par/Exportado por/Exportiert von/Esportato da

Bestway (Hong Kong) International Ltd./Bestway Enterprise Company Limited

Suite 713, 7/Floor, East Wing, Tsim Sha Tsui Centre, 66 Mody Road, Kowloon, Hong Kong

www.bestwaycorp.com

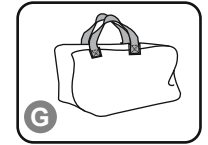
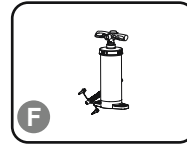
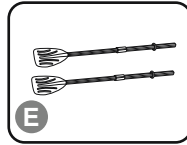
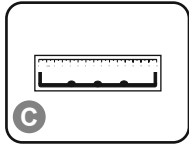
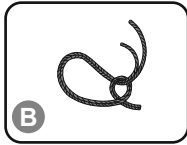
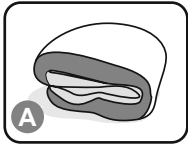

	A	B	C	D	E	F	G
65157	x1	x1	x1	x1	x1	x1	x1
65160	x1	x1	x1	x1	x1	x1	x1

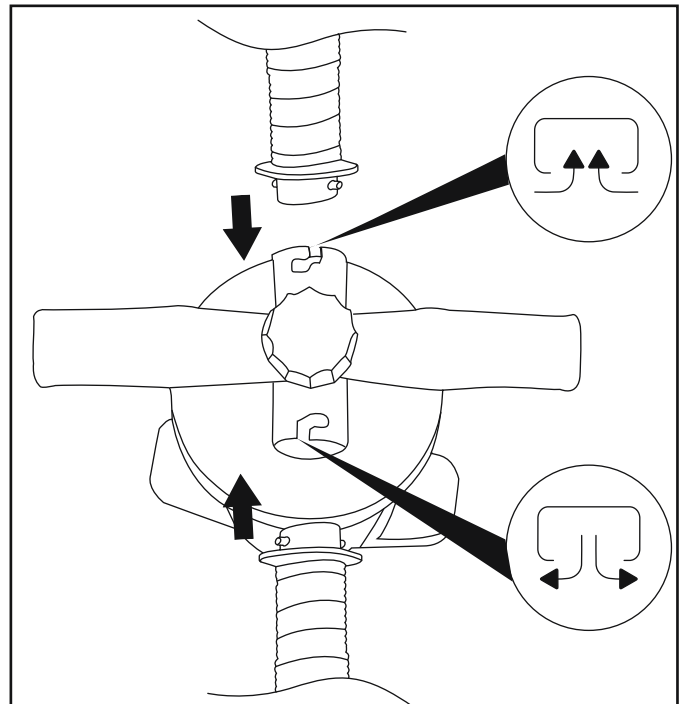
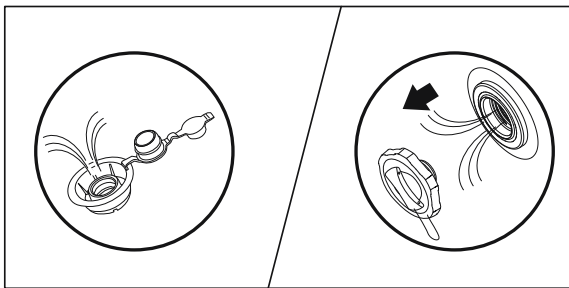
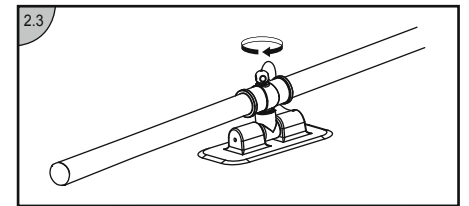
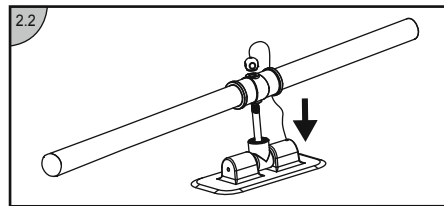
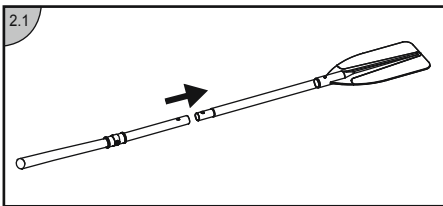
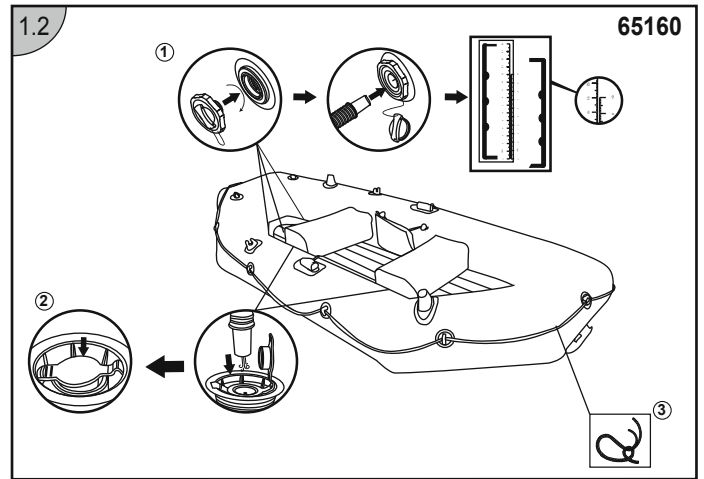
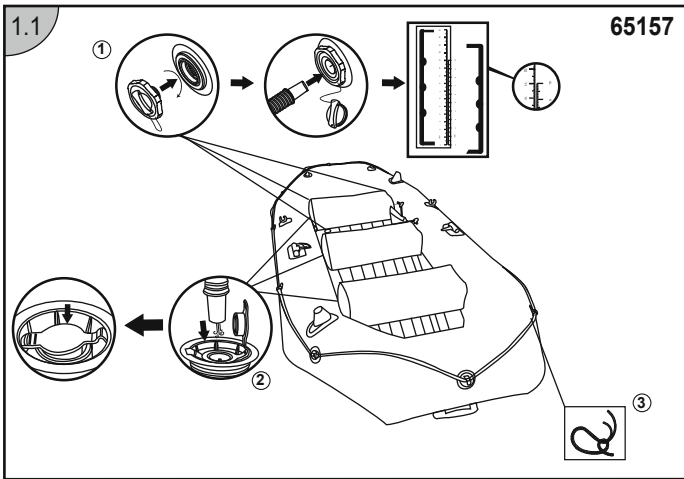

OWNER'S MANUAL

IMPORTANT SAFETY INSTRUCTIONS

WARNING

Follow all the Safety and Operating Instructions. If you don't follow these instructions, it may cause overturn, explode the boat and cause to drowning.

- Before every use, carefully inspect all boat components including air-chambers, grab ropes, oars, and air valves, to ensure everything is in good condition and tightly secured. Please stop to repair if you find any damage.
- Passenger numbers and load weights shall by no means exceed specified capacities. Refer to the Technical Specifications section of this manual to determine passenger numbers and load weights for your boat. Overweight will cause overturn and drowning.
- Inflate according to the numbered air chamber and rated pressure on the boat, or it will cause overinflation and boat explosion. Exceeding the data given on the capacity plate may cause the craft to damage, overturn and lead to drowning.
- Keep the boat balanced. Uneven distribution of persons or load in the boat may cause overturn the boat and drowning.
- **BE AWARE OF OFFSHORE WINDS AND CURRENTS.**
- Don't leave the boat exposed to sun for long periods of time, as high temperatures can increase air expansion, which can cause irreparable damage.
- Never transport the boat in inflated condition on the car. Be aware of the potential harmful effects of liquids such as battery acid, oil, petrol. The liquids may damage your boat.

TECHNICAL SAFETY INSTRUCTIONS

- Follow these instructions to avoid drowning, paralysis or other serious injuries.
- Do not exceed the maximum recommended number of people. Regardless of the number of people on board, the total weight of people and equipment must never exceed the maximum recommended load. Always use the seats/seating spaces provided.
- When loading the craft, never exceed the maximum recommended load. Carefully distribute the weight appropriately to ensure the craft remains level. Avoid placing heavy items in the front.
- The maximum recommended load includes the weight of all people on board, all provisions and personal effects, any equipment not attached to the craft, cargo (if any) and all consumable liquids (water, fuel, etc.).
- When using the boat, life-saving devices such as life jackets and buoys should be inspected beforehand and used at all times.
- Buckets, water scoops and air pumps should always be available in case of air leakage or if the boat takes on water.
- When the boat is in motion, all passengers must remain seated at all times to avoid falling overboard.
- Use the boat in protected shore-zones, up to 300 m (984 ft.). Be aware of natural factors such as wind, tides, waves and tidal waves.
- Be careful when landing on the shore. Sharp and rough objects such as rocks, cement, shells, glass, etc. may puncture the boat.
- If one chamber is punctured when the boat is in the water, it may be necessary to fully inflate the other air chamber to prevent the boat from sinking.
- To avoid damage, do not drag the boat on rough surfaces.
- It is the responsibility of the owner/operator to have at least a bucket/bailer on board, secured against accidental loss.
- Be responsible, and do not neglect the safety rules as this could jeopardize your life and the lives of others.
- Know how to operate a boat. Check in your local area for information and/or training as needed. Inform yourself about local regulations and dangers related to boating and/or other water activities.
- Drawings are for illustration purposes only. May not reflect actual product. Not to scale.

SAVE THESE INSTRUCTIONS

TECHNICAL SPECIFICATIONS

Item	Maximum Weight	Passenger Capacity	Inflation Pressure
65157	500kg (1103 lbs)	4 adults	0.07bar (1psi)
65160	400kg (880 lbs)	3 adults	0.07bar (1psi)

INFLATE & ASSEMBLE

NEVER USE HIGH PRESSURE AIR TO INFLATE INFLATABLES. THIS CAN DAMAGE YOUR PRODUCT.

- Inflate only as far that after inflating one can see some folding at the welding seams. After inflation compare the height of the printed scale on the product with the following table to make sure the height of each chamber is reached. Inflate other accessories such as seat cushion until it is stiff to the touch but NOT hard. DO NOT OVER INFLATE.
- Take care that the boat has gotten to the correct pressure. Pay attention to both pressure scales on the type-plate and check the pressure from time to time, because in the sun the pressure can grow and it must be balanced then to the correct one.
- Extended exposure to sun can shorten the lifespan of your boat. We suggest to not leave boats in direct sunlight for more than 1 hour after use.
- When the oars(if included) are not in use, lock the oars into the oar clasps to avoid damage.

Item	Product Inflated Size	Printed Scale			
		Deflated Size	Inflated Size Chamber 1	Inflated Size Chamber 2	Inflated Size Chamber 3
65157	3.2m x 1.48m x 47cm (10'6" x 58" x 19")	5cm / 10cm	5.2cm	10.4cm	10.1cm
65160	2.95m x 1.3m x 46cm (9'8" x 51" x 18")	5cm / 10cm	5.2cm	10.4cm	10.1cm

SAFETY ROPE

- Please carefully check whether safety rope is in perfect condition and fastened tightly prior to each use.

STORAGE

- Remove the oars(if included) from the oarlocks. Keep all accessories for future use.
- Carefully clean the boat using a mild soap with clean water. Do not use acetone, acid, and/or alkaline solutions.
- Use a cloth to gently dry all surfaces. The product can be dry under direct sunlight for not more than 1 hour, extended exposure to sun can shorten the lifespan of the boat.
- Deflate the hull chambers. Deflate all the hull chambers at the same time so the air-pressure drops simultaneously.
- This will prevent damage from occurring to the boat's inner structures. Next, deflate the floor.
- Fold the boat from front to back to remove additional air. You can also use a pump to drain any remaining air.

REPAIR

- If there is a small puncture, repair it according to the instructions on the repair patch.
- If the hole is too big to be repaired with the provided patch, purchase a Bestway repair kit or send the boat to a specialty shop to make the repair.

PLEASE KEEP THIS MANUAL IN A SECURE PLACE, AND HAND IT OVER TO THE NEW OWNER WHEN YOU SELL THE CRAFT.

MANUEL DE L'UTILISATEUR

CONSIGNES DE SÉCURITÉ IMPORTANTES

ATTENTION

Suivez toutes les instructions de sécurité et d'utilisation. La négligence de ces instructions peut provoquer le chavirement, l'explosion du bateau et provoquer une noyade.

- Avant chaque utilisation, inspectez soigneusement tous les composants du bateau, y compris les chambres à air, les cordages, les rames et les valves d'air, pour vous assurer que tout est en bon état et bien fixé. Veuillez vous arrêter pour réparer si vous constatez des dommages.
- Le nombre de passagers et le poids du chargement ne doivent en aucun cas dépasser les capacités spécifiées. Reportez-vous à la section Spécifications techniques de ce manuel pour déterminer le nombre de passagers et le poids du chargement de votre bateau. Un surpoids entraînera le chavirement et la noyade.
- Gonflez en respectant les indications pour chaque chambre à air numérotée et la pression nominale du bateau, sinon vous risquez un surgonflage et une explosion du bateau. Si vous dépassez les données indiquées sur la plaque de capacité, vous risquez d'endommager l'embarcation, de la faire chavirer et de provoquer la noyade.
- Maintenez le bateau équilibré. Une répartition inégale des personnes ou de la charge dans le bateau peut provoquer le chavirement du bateau et la noyade.
- **ATTENTION AUX VENTS ET AUX COURANTS EN MER.**
- Ne laissez pas le bateau exposé au soleil pendant de longues périodes, car les températures élevées peuvent augmenter la dilatation de l'air, ce qui peut causer des dommages irréparables.
- Ne transportez jamais le bateau gonflé sur une voiture. Soyez conscient des effets nocifs potentiels des liquides tels que l'acide de batterie, l'huile, l'essence. Les liquides peuvent endommager votre bateau.

INSTRUCTIONS TECHNIQUES DE SÉCURITÉ

- Suivez ces instructions pour éviter la noyade, la paralysie ou d'autres blessures graves.
- Ne dépassez pas le nombre maximal de personnes recommandé. Quel que soit le nombre de personnes à bord, le poids total des personnes et des équipements ne doit jamais dépasser la charge maximale recommandée. Utilisez toujours les sièges/places assises prévus à cet effet.
- Lorsque vous chargez l'embarcation, ne dépassez jamais la charge maximale recommandée. Répartissez soigneusement le poids de manière à ce que l'embarcation reste de niveau. Évitez de placer des objets lourds à l'avant.
- La charge maximale recommandée comprend le poids de toutes les personnes à bord, toutes les provisions et les effets personnels, tout équipement non fixé à l'embarcation, la cargaison (le cas échéant) et tous les liquides consommables (eau, carburant, etc.).
- Lors de l'utilisation du bateau, les dispositifs de sauvetage tels que les gilets de sauvetage et les bouées doivent être inspectés au préalable et utilisés à tout moment.
- Des seaux, des écopés d'eau et des pompes à air doivent toujours être disponibles en cas de fuite d'air ou si le bateau prend l'eau.
- Lorsque le bateau est en mouvement, tous les passagers doivent rester assis à tout moment pour éviter de tomber par-dessus bord.
- Utilisez le bateau dans des zones côtières protégées, jusqu'à 300 m. Tenez compte des facteurs naturels tels que le vent, les marées et les vagues déferlantes.
- Faites attention en arrivant à terre. Les objets pointus et rugueux tels que les pierres, le ciment, les coquillages, le verre, etc. peuvent perforer le produit.
- Si une chambre est perforée lorsque le bateau est dans l'eau, il peut être nécessaire de gonfler complètement l'autre chambre à air pour éviter que le bateau ne coule.
- Pour éviter tout dommage, ne traînez pas le bateau sur des surfaces rugueuses.
- Il est de la responsabilité du propriétaire/exploitant d'avoir à bord au moins une écope/un seaux, protégé contre la perte accidentelle.
- Soyez responsable et ne négligez pas les règles de sécurité, car cela pourrait mettre votre vie et celle des autres en danger.
- Sachez comment manœuvrer un bateau. Renseignez-vous dans votre pays ou région pour connaître les règles et/ou obtenir une formation si nécessaire. Informez-vous sur des réglementations locales et des dangers liés à la navigation de plaisance et/ou à d'autres activités nautiques.
- Les dessins ne sont donnés qu'à titre d'illustration. Ils sont susceptibles de ne pas refléter le produit réel. Pas à l'échelle.

CONSERVEZ CES INSTRUCTIONS

SPÉCIFICATIONS TECHNIQUES

Article	Poids maximum	Nombre de passagers	Pression de gonflage
65157	500kg (1103 lbs)	4 adultes	0.07bar (1psi)
65160	400kg (880 lbs)	3 adultes	0.07bar (1psi)

GONFLER & ASSEMBLER

N'UTILISEZ JAMAIS D'AIR À HAUTE PRESSION POUR GONFLER LES STRUCTURES GONFLABLES. CE CI PEUT ENDOMMAGER VOTRE PRODUIT.

- Ne pas trop gonfler : après le gonflage, quelques plis doivent être visibles au niveau des soudures. Après le gonflage, comparez la hauteur de la gonflage sur le produit avec le tableau suivant pour vous assurer que la hauteur de chaque chambre est atteinte. Gonflez les autres accessoires tels que le coussin du siège jusqu'à ce qu'il soit rigide au toucher, mais PAS dur. NE PAS TROP GONFLER.
- Veillez à ce que le bateau atteigne la bonne pression. Faites attention aux deux échelles de pression sur la plaque signalétique et vérifiez la pression de temps en temps, parce qu'au soleil la pression peut augmenter et elle doit être alors ajustée pour être correcte.
- Une exposition prolongée au soleil peut réduire la durée de vie de votre bateau. Nous suggérons de ne pas laisser les bateaux à la lumière directe du soleil pendant plus d'une heure après leur utilisation.
- Lorsque les rames (si elles sont incluses) ne sont pas utilisées, verrouillez-les dans leurs attaches pour éviter de les endommager.

Article	Taille du produit gonflé	Échelle imprimée			
		Taille dégonflé	Taille gonflée de la chambre à air 1	Taille gonflée de la chambre à air 2	Taille gonflée de la chambre à air 3
65157	3.2m x 1.48m x 47cm (10'6" x 58" x 19")	5cm / 10cm	5.2cm	10.4cm	10.1cm
65160	2.95m x 1.3m x 46cm (9'8" x 51" x 18")	5cm / 10cm	5.2cm	10.4cm	10.1cm

CORDE DE SÉCURITÉ

- Avant chaque utilisation, veuillez vérifier soigneusement si la corde de sécurité est en parfait état et bien fixée.

STOCKAGE

- Retirez les pagaies (s'ils sont inclus) de leurs fixations. Conservez tous les accessoires pour une utilisation ultérieure.
- Nettoyez soigneusement le bateau en utilisant un savon doux avec de l'eau propre. Ne pas utiliser d'acétone, d'acide et/ou de solutions alcalines.
- Utilisez un chiffon pour sécher délicatement toutes les surfaces. Le produit peut être séché à la lumière directe du soleil pendant une heure maximum. Une exposition prolongée au soleil peut réduire la durée de vie du bateau.
- Dégonflez les chambres de la coque. Dégonflez toutes les chambres de la coque en même temps pour que la pression d'air diminue simultanément.
- Cela permettra d'éviter d'endommager les structures internes du bateau. Ensuite, dégonflez le fond du bateau.
- Pliez le bateau d'avant en arrière pour évacuer l'air restant. Vous pouvez également utiliser une pompe pour évacuer l'air restant.

RÉPARATION

- S'il y a une petite perforation, réparez-la en suivant les instructions figurant sur le patch de réparation.
- Si le trou est trop grand pour être réparé avec la pièce fournie, achetez un kit de réparation Bestway ou envoyez le bateau à un atelier spécialisé pour qu'il effectue la réparation.

VEUILLEZ CONSERVER CE MANUEL DANS UN ENDROIT SÛR ET LE REMETTRE AU NOUVEAU PROPRIÉTAIRE SI VOUS REVENEZ LE BATEAU.



GEBRAUCHSANWEISUNG

WICHTIGE SICHERHEITSHINWEISE

ACHTUNG

Befolgen Sie alle Sicherheits- sowie Betriebsanweisungen. Bei Nichtbeachtung kann dies zur Beschädigung über Kernern des Bootes und so im schlimmsten Fall bis zum Ertrinken führen.

- Überprüfen Sie zu Ihrer eigenen Sicherheit vor jeder Benutzung sorgfältig alle Bestandteile des Bootes, einschließlich Luftkammern, Halteselle, Paddel und Luftventile. Jeder entdeckte Schaden muss – wenn möglich – unverzüglich repariert werden.
- Die Anzahl der Fahrgäste sowie das Gewicht der Ladung dürfen auf keinen Fall die angegebenen Kapazitäten überschreiten. Die maximale Personenanzahl und Belastbarkeit Ihres Bootes finden Sie im Abschnitt Technische Daten. Übergewicht kann zum Kentern und im schlimmsten Fall zum Ertrinken führen.
- Pumpen Sie die Luft entsprechend der Anzahl der Luftkammern und dem Nenndruck auf dem Boot auf, da es sonst zu einem Überdruck und einer Explosion des Bootes kommen kann. Explosion. Ein Überschreiten der auf dem Typenschild angegebenen Werte kann zur Beschädigung über Kernern des Bootes und so im schlimmsten Fall bis zum Ertrinken führen.
- Sorgen Sie für eine gleichmäßige Verteilung des Gewichtes, um ein Kentern des Bootes zu verhindern.
- ACHTEN SIE AUF SEEWINDE SOWIE STRÖMUNGEN.**
- Setzen Sie das Boot nicht für längere Zeit starker Sonneneinstrahlung aus, da hohe Temperaturen die Luftausdehnung erhöhen können, was zu irreparablen Schäden führen kann.
- Das Boot darf nicht im aufgeblasenen Zustand transportiert werden. Außerdem können Flüssigkeiten wie Batteriesäure, Öl, Benzin zu Schäden an Ihrem Boot führen.

TECHNISCHE SICHERHEITSHINWEISE

- Sämtliche dieser Anweisungen müssen genauso befolgt werden. Bei Nichtbeachtung besteht das Risiko von schweren bis lebensgefährlichen Verletzungen.
- Die maximale Personenanzahl einschließlich des zusätzlichen Gewichtes durch Ausrüstung etc. darf nicht überschritten werden. Bitte nutzen Sie ausschließlich die vorhandenen Sitzmöglichkeiten.
- Überschreiten Sie beim Beladen des Bootes niemals die empfohlene Höchstlast. Achten Sie dabei in jedem Fall auf eine gleichmäßige Gewichtsverteilung. Vermeiden Sie es, schwere Gegenstände im vorderen Bereich zu platzieren.
- Die empfohlene Höchstlast umfasst das Gewicht sich aller an Bord befindlichen Personen, Vorräte, zusätzlichen Ausrüstungsgegenstände, Verbrauchsflüssigkeiten sowie persönlichen Gegenständen.
- Rettungsmittel wie Schwimmwesten und Bojen müssen vorab stets auf ihren ordnungsgemäßen Zustand überprüft und jederzeit griffbereit sein bzw. getragen werden.
- Luftpumpen, Wasserschlaufen oder andere Behältnisse sollten sich immer mit an Bord befindenden. So können Sie im Ernstfall schnellstmöglich auf einen Luftverlust sowie eintretendes Wasser reagieren.
- Wenn das Boot in Bewegung ist, müssen alle sich an Bord befindlichen Passagiere zu jedem Zeitpunkt sitzen bleiben.
- Das Boot sollte ausschließlich in geschützten Uferzonen mit einer Entfernung von maximal 300 Metern verwendet werden.
- Achten Sie in Ufernähe auf scharfe Gegenstände wie Felsen, Muscheln etc.
- Wenn eine der Luftkammern im Wasser beschädigt wird, muss der daraus resultierende Luftdruckverlust ggf. durch andere Kammern ausgeglichen werden.
- Das Boot darf nicht über raue Oberflächen gezogen werden.
- Es liegt in der Verantwortung des Eigentümers, sämtliche Sicherheitsvorkehrungen wie Eimer etc. gegen Verlust zu sichern.
- Handeln Sie zu jeder Zeit verantwortungsbewusst sowie vorausschauend.
- Machen Sie sich mit der Handhabung eines Bootes sowie mit den örtlichen Gewässern vertraut. Weitere Informationen erfragen Sie bitte Ihrer lokal zuständigen Behörde.
- Die Zeichnungen dienen lediglich zur Veranschaulichung und spiegeln möglicherweise nicht das tatsächliche Produkt wider. Nicht maßstabsgetreu.

BEWAHREN SIE DIESE GEBRAUCHSANWEISUNGEN SORGFÄLTIG AUF

TECHNISCHE DATEN

Artikel	Maximale Belastbarkeit	Maximale Personenanzahl	Luftdruck
65157	500kg (1103 lbs)	4 Erwachsene	0.07bar (1psi)
65160	400kg (880 lbs)	3 Erwachsene	0.07bar (1psi)

AUFBAU

VERWENDEN SIE ZUM AUFPUMPEN VON SCHLAUCHBOOTEN NIEMALS HOCHDRUCKLUFT, DA DIES ZU SCHÄDEN AM PRODUKT FÜHREN KANN.

- Pumpen Sie das Produkt nur so weit auf, dass im Anschluss noch eine Faltung an den Schweißnähten zu sehen ist. Vergleichen Sie die Höhe der aufgedruckten Skala auf dem Produkt mit der folgenden Tabelle, um sicherzustellen, dass die Höhe jeder Kammer erreicht ist. NICHT ÜBERMÄSSIG AUFPUMPEN.
- Achten Sie darauf, dass das Boot auf den richtigen Luftdruck erreicht. Achten Sie auf die beiden Skalen auf dem Typenschild und überprüfen Sie den Druck regelmäßig. Durch die Sonneneinstrahlung kann der Druck steigen und muss angepasst werden.
- Längere Sonneneinstrahlung kann die Lebensdauer Ihres Bootes verkürzen. Wir empfehlen, das Boot nach dem Gebrauch nicht länger als 1 Stunde in der Sonne liegen lassen.
- Wenn die Ruder (falls im Lieferumfang enthalten) nicht in Gebrauch sind, verwenden Sie Klammern ein, um die Ruder zu verstauen, um so Schäden zu vermeiden.

Artikel	Größe aufgeblasen	Gedruckter Maßstab			
		Größe unaufgeblasen	Aufgeblasene Größe Luftkammer 1	Aufgeblasene Größe Luftkammer 2	Aufgeblasene Größe Luftkammer 3
65157	3.2m x 1.48m x 47cm (10'6" x 58" x 19")	5cm / 10cm	5.2cm	10.4cm	10.1cm
65160	2.95m x 1.3m x 46cm (9'8" x 51" x 18")	5cm / 10cm	5.2cm	10.4cm	10.1cm

SICHERHEITSEIENE

- Bitte überprüfen Sie vor jeder Benutzung sorgfältig, ob das Sicherheitsseil in einwandfreiem Zustand und fest verankert ist.

LAGERUNG

- Entfernen Sie die Ruder (falls vorhanden) aus den Klammern. Bewahren Sie sämtliches Zubehör für die spätere Verwendung auf.
- Reinigen Sie das Boot vorsichtig mit einer milden Seife sowie klarem Wasser. Verwenden Sie kein Aceton, sowie Säuren und/oder Laugen.
- Verwenden Sie ein Tuch, um alle Oberflächen vorsichtig zu trocknen. Lassen Sie das Produkt nicht länger als 1 Stunde unter direkter Sonneneinstrahlung trocknen. Dies kann die Lebensdauer des Bootes verkürzen.
- Lassen Sie die Luft aus allen Rumpfkammern ab. Achten Sie darauf, dass der Luftdruck in allen Kammern gleichzeitig abnimmt.
- Dadurch wird verhindert, dass die innere Konstruktion des Bootes beschädigt wird. Lassen Sie im Anschluss die Luft aus dem Boden ab.
- Falten Sie das Boot von vorne nach hinten zusammen, um die restliche Luft aus dem Boot abzulassen. Alternativ können Sie hierfür auch eine Pumpe verwenden.

REPARATUR

- Reparieren Sie kleine Löcher gemäß den Anweisungen auf dem Reparaturflicken.
- Wenn das Loch zu groß ist, um mithilfe des mitgelieferten Flickens repariert zu werden, kaufen Sie ein entsprechendes Bestway® Reparatur-Set oder wenden Sie sich an ein entsprechendes Fachgeschäft.

BITTE BEWAHREN SIE DIESES GEBRAUCHSANWEISUNG SORGFÄLTIG AUF UND ÜBERGEBEN SIE DIESE BEI EINEM MÖGLICHEN VERKAUF AN DEN NEUEN BESITZER WEITER.

MANUALE D'USO

IMPORTANTI ISTRUZIONI DI SICUREZZA

AVVERTENZA

- Seguire tutte le istruzioni di sicurezza e di funzionamento. La mancata osservanza delle seguenti istruzioni può portare al ribaltamento o l'esplosione dell'imbarcazione e annegamento dei suoi passeggeri.
- Prima di ogni utilizzo, ispezionare attentamente tutti le componenti dell'imbarcazione, incluse camere d'aria, funi di presa, remi e valvole dell'aria al fine di accertarsi che tutto sia in buone condizioni e ben fissato. Qualora si rilevi un danno, fermarsi per effettuare le necessarie riparazioni.
 - Il numero di passeggeri e il carico complessivo non devono assolutamente superare la capacità specificata. Fare riferimento alla sezione sulle specifiche tecniche del presente manuale per determinare il numero di passeggeri e il carico adeguato alla capacità dell'imbarcazione. Un carico eccessivo potrebbe causare il ribaltamento del gommone e l'annegamento dei passeggeri.
 - In fase di gonfiaggio, attenersi alla numerazione sulle camere d'aria e rispettare la pressione nominale indicata per l'imbarcazione, al fine di evitare un gonfiaggio eccessivo con conseguente scoppio delle pareti. Il mancato rispetto dei limiti di capacità indicati sulla targhetta potrebbe causare gravi danni all'imbarcazione, il suo capovolgimento e portare all'annegamento dei passeggeri.
 - Mantenere l'imbarcazione in equilibrio. Una distribuzione irregolare delle persone o del carico potrebbe causarne il ribaltamento e l'annegamento dei suoi passeggeri.
 - PRESTARE ATTENZIONE AI VENTI E ALLE CORRENTI IN MARE APERTO.**
 - Si raccomanda di non lasciare l'imbarcazione esposta al sole per lunghi periodi di tempo: le alte temperature possono aumentare l'espansione dell'aria, che può causare danni irreparabili.
 - Non trasportare mai il gommone gonfiato sull'auto. È necessario tenere in considerazione i potenziali effetti nocivi di liquidi come acido della batteria, olio, benzina. Questa tipologia di liquidi può danneggiare l'imbarcazione.

ISTRUZIONI TECNICHE DI SICUREZZA

- Attenersi a queste istruzioni per evitare l'annegamento, la paralisi o altre lesioni gravi.
- Non superare il numero massimo di persone raccomandato. Indipendentemente dal numero di persone a bordo, il peso totale combinato di persone e attrezzature non deve mai superare il carico massimo raccomandato. Utilizzare sempre i sedili/posti a sedere predisposti.
- Non superare mai il carico massimo consigliato durante le fasi di carico del gommone. Prestare attenzione a distribuire il peso in modo che l'imbarcazione rimanga stabile e in assetto orizzontale. Evitare di posizionare oggetti pesanti a prua.
- Il carico massimo raccomandato comprende il peso di tutte le persone a bordo, tutte le provviste e gli effetti personali, le attrezzature non fissate all'imbarcazione, il carico (se presente) e tutti i liquidi di consumo (acqua, carburante, ecc.).
- I dispositivi di salvataggio quali giubbotti e boe, devono essere controllati prima di salire a bordo del gommone e utilizzati in ogni momento.
- Secchi, gottazze e pompe d'aria devono essere sempre disponibili in caso di perdite d'aria o qualora il gommone cominciasse a imbarcare acqua.
- Quando il gommone è in movimento, tutti i passeggeri devono rimanere seduti in ogni momento per evitare cadute in mare.
- Utilizzare l'imbarcazione unicamente in zone costiere protette, fino a 300 m dalla riva. Prestare attenzione a fattori naturali quali venti, maree e onde di marea.
- Prestare attenzione in fase di approdo. Oggetti appuntiti e ruvidi quali rocce, cemento, conchiglie, vetro, ecc. possono danneggiare o forare il gommone.
- In caso di foratura di una delle camere d'aria mentre il gommone è in acqua, potrebbe essere necessario gonfiare completamente la camera d'aria rimanente per evitare che l'imbarcazione affondi.
- Non trascinare il gommone su terreni accidentati onde evitare danni.
- Il proprietario del gommone o chi lo pilota è tenuto ad assicurarsi che a bordo sia presente almeno un secchio o gottazza, e che questo sia fissato al gommone per evitare che vada perso.
- Siate responsabili e non trascurate le regole di sicurezza, ciò potrebbe mettere a repentaglio la vostra vita e quella degli altri.
- È indispensabile sapere come utilizzare e manovrare correttamente una imbarcazione. Se necessario, controllare nella propria zona di residenza per ulteriori informazioni e/o corsi di formazione. È essenziale tenersi informati riguardo ai regolamenti locali e i pericoli legati alla navigazione e/o ad altre attività acquatiche.
- Le immagini sono unicamente a scopo illustrativo e potrebbero differire dal prodotto originale. Non in scala.

CONSERVARE QUESTE ISTRUZIONI

SPECIFICHE TECNICHE

Articolo	Peso massimo	Capacità passeggeri	Pressione di gonfiaggio
65157	500kg (1103 lbs)	4 adulti	0.07bar (1psi)
65160	400kg (880 lbs)	3 adulti	0.07bar (1psi)

GONFIAGGIO E ASSEMBLAGGIO

NON UTILIZZARE MAI COMPRESSORI/POMPE AD ALTA PRESSIONE PER IL GONFIAGGIO, IN QUANTO POTREBBERO DANNEGGIARE IL VOSTRO PRODOTTO.

- Gonfiare solo fino al punto in cui, a gonfiaggio ultimato, è ancora possibile vedere qualche piega in corrispondenza dei punti di saldatura. A gonfiaggio ultimato, confrontare l'altezza della scala stampata sul prodotto con la tabella sottostante per accertarsi che l'altezza prevista per ogni camera d'aria sia stata effettivamente raggiunta. Gonfiare altri accessori quali il cuscino per seduta fino quando risultano rigidi al tatto ma NON duri. EVITARE DI GONFIARE ECCESSIVAMENTE.
- Controllare che la pressione interna dell'imbarcazione abbia raggiunto il livello corretto. Prestare attenzione a entrambi gli indici di pressione sulla targhetta e verificare regolarmente il livello della pressione; l'esposizione prolungata al sole può causare l'aumento della pressione interna, che deve essere pertanto compensata.
- L'esposizione prolungata al sole può ridurre la longevità dell'imbarcazione. Si raccomanda di non lasciarla esposta alla luce diretta del sole per più di 1 ora dopo il suo utilizzo.
- Al fine di evitare qualsiasi danno si consiglia di bloccare i remi (se inclusi) utilizzando gli appositi fermi quando non sono in uso.

Articolo	Dimensioni prodotto gonfiato	Dimensioni in scala			
		Gonfiato	Dimensioni camera d'aria 1 (gonfiata)	Dimensioni camera d'aria 2 (gonfiata)	Dimensioni camera d'aria 3 (gonfiata)
65157	3.2m x 1.48m x 47cm (10'6" x 58" x 19")	5cm / 10cm	5.2cm	10.4cm	10.1cm
65160	2.95m x 1.3m x 46cm (9'8" x 51" x 18")	5cm / 10cm	5.2cm	10.4cm	10.1cm

FUNDE DI SICUREZZA

- Si prega di controllare attentamente che la fune di sicurezza sia in perfette condizioni e fissata saldamente prima di ogni utilizzo.

CONSERVAZIONE

- Rimuovere i remi (se presenti) dagli scalmi. Conservare tutti gli accessori per l'uso futuro.
- Pulire accuratamente l'imbarcazione utilizzando un sapone neutro e acqua pulita. Non utilizzare acetone, soluzioni acide e/o alcaline.
- Utilizzare un panno per asciugare delicatamente tutte le superfici. Il prodotto può essere asciugato alla luce diretta del sole per non più di 1 ora. L'esposizione prolungata può ridurre la longevità.
- Sgonfiare le camere dello scafo. Sgonfiare tutte le camere d'aria dello scafo simultaneamente, per far sì che la pressione scenda in modo uniforme.
- Così facendo si eviteranno potenziali danni alle strutture interne dell'imbarcazione. Successivamente, sgonfiare il piano di calpestio.
- Ripiegar l'imbarcazione procedendo dalla parte anteriore a quella posteriore per rimuovere l'aria in eccesso. E' anche possibile usare una pompa per eliminare l'aria rimanente.

RIPARAZIONE

- Qualora si noti una piccola foratura, ripararla secondo le istruzioni presenti sulla toppa di riparazione.
- Qualora la foratura o strappo sia troppo largo per essere riparato con la toppa inclusa nel set, sarà necessario acquistare un kit di riparazione Bestway o rivolgersi a un rivenditore specializzato per effettuare la riparazione.

SI PREGA DI CONSERVARE QUESTO MANUALE IN UN LUOGO SICURO E DI CONSEGNALO AL NUOVO PROPRIETARIO AL MOMENTO DI RIVENDERE L'IMBARCAZIONE.

GEBRUIKERSHANDLEIDING

BELANGRIJKE VEILIGHEIDSLINSTRUCTIES

WAARSCHUWING

Volg alle veiligheids- en bedieningsinstructies. Als u deze instructies niet opvolgt, kan dit leiden tot kantelen, explosieren van de boot en verdrinking veroorzaken.

- Inspecteer voor elk gebruik zorgvuldig alle onderdelen van de boot, inclusief luchtkamers, grijpkabels, roeiriemen en lichteelpeppen, om er zeker van te zijn dat alles in goede staat is en stevig vastzit. Stop alstublieft voor reparatie indien u schade aantreft.
- Het aantal passagiers en het gewicht van de lading mogen in geen geval de gespecificeerde capaciteiten overschrijden. Raadpleeg het gedeelte Technische specificaties van deze handleiding om het aantal passagiers en het gewicht van de lading voor uw boot te bepalen. Overgewicht zal leiden tot kantelen en verdrinking.
- Blaas op volgens de genummerde luchtkamer en de nominale druk op de boot, of het zal overmatige inflatie evenals een explosie van de boot veroorzaken. Als de gegevens op het capaciteitsplaatje worden overschreden, kan het vaartuig beschadigd worden, kantelen en kan leiden tot verdrinking.
- Houd de boot in evenwicht. Ongelijkmatige verdeling van personen of lading in de boot kan leiden tot het omslaan van de boot en verdrinking.
- **LET OP OFFSHORE WIND EN STROMINGEN.**
- Leg de boot niet voor langere tijd aan de zon bloot, aangezien hoge temperaturen de luchtuitzetting kunnen vergroten, wat onherstelbare schade kan veroorzaken.
- Vervoer de boot nooit in opgeblazen toestand op de auto. Wees zich bewust van de mogelijke schadelijke effecten van vloeistoffen zoals accuzuur, olie, benzine. De vloeistoffen kunnen uw boot beschadigen.

TECHNISCHE VEILIGHEIDSLINSTRUCTIES

- Volg deze instructies om verdrinkingen te voorkomen.
- Overschrijd het maximaal aanbevolen aantal personen niet. Ongeacht het aantal mensen aan boord, mag het totale gewicht van mensen en uitrusting nooit de maximaal aanbevolen belasting overschrijden. Gebruik altijd de voorziene stoelen/zitplaatsen.
- Overschrijd bij het laden van het vaartuig nooit de aanbevolen maximale belasting. Verdeel het gewicht voorzichtig op de juiste wijze om ervoor te zorgen dat de boot waterpas blijft. Vermijd het plaatsen van zware producten aan de voorkant.
- De aanbevolen maximale belasting is inclusief het gewicht van alle personen aan boord, alle benodigdheden en persoonlijke items, enig gereedschap dat niet vastzit aan de boot, enige lading en verbruiksvoorwerpen (water, brandstof, enz.).
- Bij gebruik van de boot moeten reddingsmiddelen zoals zwemvesten en boeien altijd vooraf worden gecontroleerd en altijd gebruikt worden.
- Emmers, waterscheppen en luchtpompen moeten altijd beschikbaar zijn in geval van lucht lekkage of als de boot water opneemt.
- Wanneer de boot in beweging is, moeten alle passagiers te allen tijde zittende blijven om te voorkomen dat iemand overboord valt.
- Gebruik de boot in beschermde kustgebieden, tot 300 m (984 ft.). Houd rekening met natuurlijke factoren zoals wind, getijdenwater en getijdengolven.
- Wees voorzichtig bij het aanmeren aan de kust. Scherpe en ruwe voorwerpen zoals stenen, cement, schelpen, glas, enz. kunnen de boot doorboren.
- Indien een luchtkamer wordt doordoor terwyl de boot in het water ligt, kan het nodig zijn om de andere luchtkamer volledig op te blazen om te voorkomen dat de boot zinkt.
- Sleep de boot nooit over ruwe oppervlakten om schade te voorkomen.
- Het is de verantwoordelijkheid van de eigenaar/gebruiker om ten minste een emmer aan boord te hebben die beveiligd is tegen onopzettelijk verlies.
- Wees verantwoordelijk en negeer nooit de veiligheidsvoorschriften omdat dit uw leven en het leven van anderen in gevaar kan brengen.
- Weet hoe een boot te besturen. Verkrijg zo nodig informatie en/of training in uw omgeving. Informeer u over lokale regelgevingen en gevaren met betrekking tot varen en/of andere wateractiviteiten.
- Tekeningen zijn enkel ter illustratie. Ze geven mogelijk niet het werkelijke product weer. Niet op schaal.

BEWAAR DEZE INSTRUCTIES

TECHNISCHE SPECIFICATIES

Artikel	Maximaal gewicht	Passagierscapaciteit	Inflatedruk
65157	500kg (1103 lbs)	4 volwassenen	0.07bar (1psi)
65160	400kg (880 lbs)	3 volwassenen	0.07bar (1psi)

OPBLAZEN & MONTEREN

GEBRUIK NOOIT HOGE DRUK LUCHT OM OPBLAASBARE PRODUCTEN OP TE BLAZEN. DIT KAN UW PRODUCT BESCHADIGEN.

- Blaas slechts zo ver op dat men na het opblazen wat plooiën bij de lasnaden kan zien. Vergelijk na het opblazen de hoogte van de afgedrukte schaal op het product met de volgende tabel om er zeker van te zijn dat de hoogte van elke kamer is bereikt. Blaas andere accessoires zoals het zitkussen op totdat het stijf aanvoelt maar NIET hard. NIET TE HARD OPBLAZEN.
- Zorg ervoor dat de boot de juiste druk heeft. Let op beide drukschalen op het typeplaatje en controleer af en toe de druk, want in de zon kan de druk oplopen en dan moet deze naar de juiste druk worden gebracht.
- Langdurige blootstelling aan de zon kan de levensduur van uw boot verkorten. We raden aan om boten na gebruik niet langer dan 1 uur in direct zonlicht te laten staan.
- Wanneer de roeispanen (indien meegeleverd) niet in gebruik zijn, vergrendel deze dan in de roeidollen om schade te voorkomen.

Artikel	Opgepompte afmetingen product	Afgebeelde schaal			
		Niet-opgepompte afmetingen	Opgeblazen afmetingen kamer 1	Opgeblazen afmetingen kamer 2	Opgeblazen afmetingen kamer 3
65157	3.2m x 1.48m x 47cm (10'6" x 58" x 19")	5cm / 10cm	5.2cm	10.4cm	10.1cm
65160	2.95m x 1.3m x 46cm (9'8" x 51" x 18")	5cm / 10cm	5.2cm	10.4cm	10.1cm

VEILIGHEIDSTOUW

- Controleer voor elk gebruik zorgvuldig of het veiligheidstouw in perfecte staat is en stevig is vastgemaakt.

OPSLAG

- Verwijder de roeispanen (indien meegeleverd) uit de roeidollen. Bewaar alle accessoires voor toekomstig gebruik.
- Maak de boot zorgvuldig schoon met een milde zeep en schoon water. Gebruik geen aceton, zure en/of alkalische oplossingen.
- Gebruik een doek om alle oppervlakken voorzichtig af te drogen. Het product mag niet langer dan 1 uur in direct zonlicht drogen, langdurige blootstelling aan de zon kan de levensduur van de boot verkorten.
- Laat de rompkamers leeglopen. Laat alle rompkamers tegelijkertijd leeglopen, zodat de luchtdruk tegelijkertijd daalt.
- Dit voorkomt schade aan de interne constructie van de boot. Laat vervolgens de bodem leeglopen.
- Vouw de boot van voren naar achteren om extra lucht te verwijderen. U kunt ook een pomp gebruiken om de resterende lucht af te voeren.

REPARATIE

- Als er een kleine schade is, repareert u deze volgens de instructies op de reparatiepatch.
- Als het gat te groot is om met de meegeleverde reparatiepatch te worden gerepareerd, koop dan een Bestway reparatieset of breng de boot naar een speciaalzaak om de reparatie uit te voeren.

BEWAAR DEZE HANDLEIDING OP EEN VEILIGE PLAATS EN GEEF DEZE AAN DE NIEUWE EIGENAAR WANNEER U HET PRODUCT VERKOOPT.

MANUAL DEL USUARIO

INSTRUCCIONES IMPORTANTES DE SEGURIDAD

¡ADVERTENCIA

- Siga todas las instrucciones de seguridad y funcionamiento. Si no sigue estas instrucciones, puede provocar el vuelco, la explosión la embarcación y provocar ahogamientos.
- Antes de cada uso, inspeccione cuidadosamente todos los componentes de la embarcación, incluidas las cámaras de aire, las cuerdas de sujeción, los remos y las válvulas de aire, para asegurarse de que todo está en buen estado y bien sujeto. Por favor, deténgase para reparar si encuentra algún daño.
 - El número de pasajeros y el peso de la carga no deberán superar en ningún caso las capacidades especificadas. Consulte la sección de especificaciones de este manual para determinar el número de pasajeros y el peso de la carga para su barco. El sobrepeso puede provocar el vuelco y el ahogamiento.
 - Infile de acuerdo con la cámara de aire numerada y la presión nominal del barco, o provocará un inflado excesivo y una explosión. Exceder los datos indicados en la placa de capacidad puede hacer que la embarcación se dañe, vuelque y provoque ahogamiento.
 - Mantenga la embarcación equilibrada. Una distribución desigual de las personas o de la carga en la embarcación puede provocar el vuelco de la misma y el ahogamiento.
 - **TENGA EN CUENTA LOS VIENTOS Y LAS CORRIENTES DE ALTA MAR.**
 - No deje la embarcación expuesta al sol durante mucho tiempo, ya que las altas temperaturas pueden aumentar la expansión del aire, lo que puede causar daños irreparables.
 - Nunca transporte la embarcación hinchada en el coche. Tenga en cuenta los posibles efectos nocivos de líquidos como el ácido de las baterías, el aceite o la gasolina. Los líquidos pueden dañar su embarcación.

INSTRUCCIONES TÉCNICAS DE SEGURIDAD

- Siga estas instrucciones para evitar ahogamientos, parálisis u otras lesiones graves.
- No supere el número máximo de personas recomendado. Independientemente del número de personas a bordo, el peso total de las personas y el equipo nunca debe superar la carga máxima recomendada. Utilice siempre los espacios de asiento proporcionados.
- Cuando cargue la embarcación, no supere nunca la carga máxima recomendada. Distribuya cuidadosamente el peso de forma adecuada para asegurar que la embarcación se mantenga nivelada. Evite colocar objetos pesados en la parte delantera.
- La carga máxima recomendada incluye el peso de todas las personas a bordo, todas las provisiones y efectos personales, cualquier equipo que no esté acoplado a la embarcación, la carga (si la hay) y todos los líquidos consumibles (agua, combustible, etc.).
- Al utilizar la embarcación, los dispositivos de salvamento, como los chalecos salvavidas y las boyas, deben ser inspeccionados previamente y utilizados en todo momento.
- Los cubos, las palas de agua y las bombas de aire deben estar siempre disponibles en caso de fuga de aire o si entra agua en la embarcación.
- Cuando la embarcación está en movimiento, todos los pasajeros deben permanecer sentados en todo momento para evitar caer por la borda.
- Utilice la embarcación en zonas costeras protegidas, hasta 300 m (984 ft). Sea consciente de los factores naturales como el viento, las mareas y las olas.
- Tenga cuidado al desembarcar en la orilla. Los objetos punzantes y ásperos como rocas, cemento, conchas, vidrio, etc. pueden pinchar el barco.
- Si una de las cámaras se pincha cuando la embarcación está en el agua, puede ser necesario inflar completamente la otra cámara de aire para prevenir que el barco se hunda.
- Para evitar daños, no arrastre la embarcación por superficies rugosas.
- Es responsabilidad del propietario/operador tener a bordo al menos un cubo/recipiente, asegurado contra la pérdida accidental.
- Sea responsable y no descuide las normas de seguridad, ya que podría poner en peligro su vida y la de los demás.
- Sepa cómo operar una embarcación. Busque en su localidad la información y/o la formación necesaria. Infórmese sobre la normativa local y los peligros relacionados con la navegación y/o otras actividades acuáticas.
- Los dibujos son sólo para fines ilustrativos. Pueden no reflejar el producto real. No están a escala.

GUARDE ESTAS INSTRUCCIONES

ESPECIFICACIONES TÉCNICAS

Artículo	Peso Máximo	Capacidad de Pasajeros	Presión de Inflado
65157	500kg (1103 lbs)	4 adultos	0.07bar (1psi)
65160	400kg (880 lbs)	3 adultos	0.07bar (1psi)

INFILE & MONTE

NUNCA UTILICE AIRE DE ALTA PRESIÓN PARA INFLAR LOS HINCHABLES. ESTO PUEDE DAÑAR SU PRODUCTO.

- Infile sólo hasta el punto en que, tras el inflado, se puedan ver algunos pliegues en las costuras de soldadura. Después del inflado compare la altura de la escala impresa en el producto con la siguiente tabla para asegurarse de que se alcanza la altura de cada cámara. Infile otros accesorios como el cojín del asiento hasta que esté rígido al tacto pero NO duro. NO INFILE EN EXCESO.
- Asegúrese de que la embarcación ha alcanzado la presión correcta. Preste atención a las dos escalas de presión en la placa de tipo y compruebe la presión de vez en cuando, porque al sol la presión puede crecer y debe equilibrarse entonces a la correcta.
- Una exposición prolongada al sol puede acortar la vida útil de su embarcación. Sugierimos no dejar las embarcaciones a la luz directa del sol durante más de 1 hora después de su uso.
- Cuando los remos (si se incluyen) no estén en uso, bloquee los remos en los cierres para evitar daños.

Artículo	Medidas del product inflado	Escala impresa			
		Tamaño desinflado	Tamaño Inflado Cámara 1	Tamaño Inflado Cámara 2	Tamaño Inflado Cámara 3
65157	3.2m x 1.48m x 47cm (10'6" x 58" x 19")	5cm / 10cm	5.2cm	10.4cm	10.1cm
65160	2.95m x 1.3m x 46cm (9'8" x 51" x 18")	5cm / 10cm	5.2cm	10.4cm	10.1cm

CUERDA DE SEGURIDAD

- Por favor, compruebe cuidadosamente si la cuerda de seguridad está en perfecto estado y bien sujeta antes de cada uso.

ALMACENAMIENTO

- Quite los remos (si están incluidos) de los cierres. Mantenga todos los accesorios para su uso futuro.
- Limpie cuidadosamente la embarcación utilizando un jabón suave con agua limpia. No utilice acetona, ácido y/o soluciones alcalinas.
- Utilice un paño para secar suavemente todas las superficies. El producto puede secarse bajo la luz directa del sol durante no más de 1 hora, la exposición prolongada al sol puede acortar la vida útil de la embarcación.
- Desinifle las cámaras del casco. Desinifle todas las cámaras del casco al mismo tiempo para que la presión del aire baje simultáneamente.
- Esto prevendrá que se produzcan daños en las estructuras internas de la embarcación. A continuación, desinifle el piso.
- Doble el barco de adelante hacia atrás para quitar el aire adicional. También puede utilizar una bomba para drenar el aire restante.

REPARACIÓN

- Si hay un pequeño pinchazo, réparalo según las instrucciones del parche de reparación.
- Si el agujero es demasiado grande para repararlo con el parche proporcionado, compra un kit de reparación Bestway o envía la embarcación a un taller especializado para que realice la reparación.

POR FAVOR, GUARDE ESTE MANUAL EN UN LUGAR SEGURO Y ENTRÉQUELO AL NUEVO PROPIETARIO CUANDO VENDA LA EMBARCACIÓN.

BRUGERVEJLEDNING

VIGTIGE SIKKERHEDSINSTRUKSER
ADVARSEL

Følg alle sikkerheds- og driftsinstruktioner. Hvis du ikke følger disse instruktioner, kan det forårsage kæntning og eksplosion med drukning til følge.

- Gennemgå omhyggeligt alle båndes komponenter, inklusive luftkamre, gribeline, årer og luftventiler for hver brug for at sikre, at alt er i god stand og korrekt sikret. Standst Brugten og reparer, hvis du finder en skade.
- Antal personer og lastens vægt må under ingen omstændigheder overstige den angivne kapacitet. Se afsnittet Tekniske specifikationer i denne manual for at bestemme passagertal og lastvægt for din båd. Overvægt vil forårsage kæntning og drukning.
- Pump op i rækkefølgen på de nummererede luftkamre og til det anbefalede tryk, da det ellers kan forårsage overpumpning og eksplosion. Overskridelse af de på kapacitetsmærket angivne data kan forårsage at båden beskadiges eller kæntres, hvilket kan føre til drukning.
- Hold balance i båden. En skæv person- eller lastfordeling kan få båden til at vælte og forårsage drukning.
- VÆR OPMÆRKSOM PÅ FRALANDSVIND OG STRØM.**
- Efterlad ikke produktet i solen i længere tid, da høje temperaturer kan få luften til at udvide sig, hvilket kan forårsage uoprettelig skade.
- Transporter aldrig båden i oppumpet tilstand på bilen. Vær opmærksom på de potentielle skadelige virkninger af væsker fra batterisyre, olie og benzin. Væskerne kan beskadige din båd.

TEKNISKE SIKKERHEDSINSTRUKSER

- Følg disse instruktioner for at undgå drukning, lammelser eller andre alvorlige skader.
- Oversej ikke det anbefalede maksimale antal personer. Uanset antallet af personer om bord må den samlede vægt af personer og udstyr aldrig overstige den maksimale anbefalede last. Anvend altid de medfølgende sæder/siddedepladser
- Overstig aldrig den maksimale anbefalede belastning, når båden lastes. Fordel omhyggeligt vægten korrekt, så båden ligger vandret. Undgå at lægge tunge genstande i forenden.
- Den maksimalt anbefalede belastning inkluderer vægten af alle personer ombord, al proviant og personlige effekter, alt udstyr, der ikke er fastgjort til fartøjets eventuelle last og alle forbrugsvarer (vand, brændstof og lignende).
- Når du bruger båden, skal det livreddende udstyr såsom redningsveste og bøjler være inspiceret først og bruges på alle tidspunkter.
- Spånde, øser og luftpumper skal altid være tilgængelige i tilfælde af luftlækage, eller hvis båden tager vand ind.
- Når båden er i bevægelse, skal alle passagerer altid sidde ned for at undgå at falde overbord.
- Brug båden i beskyttede kyskzoner, op til 300 m (984 fod). Vær forsigtig med naturgivne faktorer som vind, tidevand og flodbølger.
- Vær forsigtig, ved landing på kysten. Skarpe og ru genstande, såsom sten, beton, skaller, glas m.v. kan punktere båden.
- Hvis et kammer punkterer, mens båden er i vandet, kan det være nødvendigt at pumpe det andet kammer helt op for at forhindre båden i at synke.
- For at undgå beskadigelse må båden ikke trækkes hen over ru overflader.
- Det er ejerens/operatørens ansvar at have mindst en spand/øse om bord, som er sikret mod uligtigt tab.
- Vær ansvarlig, for såvel sikkerhedsreglerne, da det kan bringe dit og andres liv i fare.
- Vid, hvordan du sejler en båd. Kontrollér i lokalområdet for oplysninger og/eller nødvendig uddannelse. Lær den lokale lovgivning og de farer, der er relateret til at sejle og/eller udøve andre vandaktiviteter.
- Tegningerne er udelukkende til illustrationsbrug. De gengiver måske ikke det aktuelle produkt. Illustrationen er ikke måltro.

GEM DENNE VEJLEDNING

TEKNISKE SPECIFIKATIONER

Vare	Største vægt	Personkapacitet	Oppumpningstryk
65157	500kg (1103 lbs)	4 Voksne	0.07bar (1psi)
65160	400kg (880 lbs)	3 Voksne	0.07bar (1psi)

OPPUMP OG SAML

BRUG ALDRIG TRYKLUF TIL AT PUMPE OPPUMPELIGT UDSTYR OP. DETTE KAN SKADE DIT PRODUKT.

- Pump kun op så langt, at der efter oppumpning kan ses nogle folder ved svejsemønstrene. Efter oppumpning sammenlign højden af den trykte skala på produktet med følgende tabel for at sikre, at højden af hvert kammer er nået. Oppump andet tilbehør såsom sædehynder, til de føles faste, men ALDRIG hårde. PUMP IKKE FOR HARDT OP.
- Sørg for, at båden har fået det korrekte tryk. Vær opmærksom på begge trykskalaer på typeskiltet og tjek trykket fra tid til anden, for i solen kan trykket vokse, og det skal derefter afbalanceres til det korrekte.
- Længere tids udsættelse for sollys kan forkorte bådens levetid. Vi tilråder, at du ikke efterlader båden i direkte sollys i mere end 1 time efter brug.
- Når årene (hvis de medfølger) ikke anvendes, skal de låses i årelukketojet for at undgå beskadigelse.

Vare	Størrelse i oppustet tilstand	Trykt skala			
		Størrelse i tørt tilstand	Oppumpet størrelse på kammer 1	Oppumpet størrelse på kammer 2	Oppumpet størrelse på kammer 3
65157	3.2m x 1.48m x 47cm (10'6" x 58" x 19")	5cm / 10cm	5.2cm	10.4cm	10.1cm
65160	2.95m x 1.3m x 46cm (9'8" x 51" x 18")	5cm / 10cm	5.2cm	10.4cm	10.1cm

SIKKERHEDSLINE

- Kontrollér omhyggeligt, at rebet er i perfekt stand og er stramt før hver anvendelse.

OPBEVARING

- Fjern årene (hvis de medfølger) fra årelukketojet. Behold alt tilbehør til senere brug.
- Rengør omhyggeligt båden med mild sæbe og rent vand. Anvend ikke acetone, syre og/eller basiske opløsninger.
- Brug en tør klud til nænsomt at rengøre alle overflader. Produktet kan være tørt i direkte sollys i højst 1 time, længere tids udsættelse for sol kan forkorte bådens levetid.
- Tøm skrogets kamre for luft. Luk luften ud af alle kamre samtidigt, så lufttrykket falder samtidigt.
- Dette vil forhindre, at der opstår beskadigelse af bådens indre struktur. Tøm derefter luften ud af bunden.
- Fold båden sammen fra forende mod bagende for at fjerne tilbageværende luft. Du kan også anvende en pumpe til at sugre resterende luft ud.

REPARATION

- Hvis der findes en mindre punktering, reparerer ifølge instruktionen på reparationslappen.
- Hvis huller er for stort til at blive repareret med den medleverede lap, købes et Bestway reparations sæt eller båden sendes til et specialværksted for reparation.

OPBEVAR VENLIGST DENNE MANUAL PÅ ET SIKKERT STED, OG VIDEREGIV DEN TIL DEN NYE EJER, HVIS DU SÆLGER BÅDEN.

MANUAL DO UTILIZADOR

INSTRUÇÕES DE SEGURANÇA IMPORTANTES
ATENÇÃO

Siga todas as Instruções de Segurança e Operação. Se não seguir estas instruções, pode causar afundamento, explosão da embarcação e causar afogamento.

- Antes de cada utilização, inspecione cuidadosamente todos os componentes da embarcação, incluindo câmaras de ar, cordas, remos e válvulas de ar, para assegurar que tudo está em boas condições e firmemente seguro.
- Por favor, pare para reparar se encontrar algum dano.
- O número de passageiros e os pesos de carga não devem, de forma alguma, exceder as capacidades especificadas. Consulte a seção de Especificações Técnicas deste manual para determinar o número de passageiros e os pesos de carga para a sua embarcação. O excesso de peso causará viragem e afogamento.
- Inssulte de acordo com a câmara de ar numerada e a pressão nominal no barco, ou isso causará uma hiperinsuflação e explosão do barco. Exceder os dados indicados na placa de capacidade pode causar danos na embarcação, viragem e levar ao afogamento.
- Mantenha o barco equilibrado. A distribuição desigual de pessoas ou carga no barco pode causar a viragem do barco e o afogamento.
- ESTEJA ATENTO AOS VENTOS E CORRENTES MARÍTIMAS.**
- Não deixe o barco exposto ao sol durante longos períodos de tempo, pois as altas temperaturas podem aumentar a expansão do ar, o que pode causar danos irreparáveis.
- Nunca transporte a embarcação insuflada no carro. Esteja ciente dos potenciais efeitos nocivos dos líquidos, tais como ácido de bateria, óleo, gasolina. Os líquidos podem danificar o seu barco.

INSTRUÇÕES TÉCNICAS DE SEGURANÇA

- Siga estas instruções para evitar afogamento, paralisia ou outros ferimentos graves.
- Não exceda o número máximo recomendado de pessoas. Independentemente do número de pessoas a bordo, o peso total de pessoas e equipamento nunca deve exceder a carga máxima recomendada. Utilize sempre os assentos/espacos fornecidos.
- Ao carregar a embarcação, nunca exceda a carga máxima recomendada. Distribua cuidadosamente o peso de forma apropriada para assegurar que a embarcação se mantem nivelada. Evite colocar itens pesados na frente.
- A carga máxima recomendada inclui o peso de todas as pessoas a bordo, todas as provisões e bens pessoais, qualquer equipamento não ligado à embarcação, carga (se houver) e todos os líquidos consumíveis (água, combustível, etc.).
- Ao usar o barco, os dispositivos salva-vidas, tais como coletes salva-vidas e boias devem ser inspecionados de antemão e utilizados em todos os momentos.
- Baldes, recolhias de água e bombas de ar devem estar sempre disponíveis em caso de vazamento de ar ou se o barco encher de água.
- Quando o barco está em movimento, todos os passageiros devem permanecer sentados a todo o momento para evitar cair no mar.
- Use o barco em zonas costeiras protegidas, até 300 m (984 ft). Esteja atento a fatores naturais tais como vento, marés e ondas gigantes.
- Tenha cuidado ao desembarcar na costa. Objetos afiados e ásperos como rochas, cimento, conchas, vidro, etc., podem perfurar a embarcação.
- Se uma câmara for perfurada quando a embarcação estiver na água, pode ser necessário encher completamente a outra câmara de ar para evitar que a embarcação se afunde.
- Para evitar danos, não arraste o barco sobre superfícies ásperas.
- É da responsabilidade do proprietário/operador ter pelo menos um balde/auto-esgotador a bordo, seguro contra perdas acidentais.
- Seja responsável e não negligencie as regras de segurança, pois isto pode pôr em risco a sua vida e a vida dos outros.
- Saiba como operar um barco. Verifique na sua área local para informação e/ou treino, conforme necessário. Informe-se sobre os regulamentos locais e os perigos relacionados com a navegação e/ou outras atividades aquáticas.
- Os desenhos são apenas para fins ilustrativos. Podem não refletir o produto real. Não à escala.

GUARDE ESTAS INSTRUÇÕES

ESPECIFICAÇÕES TÉCNICAS

Artigo	Peso Máximo	Capacidade de Passageiros	Pressão de Insuflação
65157	500kg (1103 lbs)	4 adultos	0.07bar (1psi)
65160	400kg (880 lbs)	3 adultos	0.07bar (1psi)

INSUFLE E MONTE

NUNCA USE AR DE ALTA PRESSÃO PARA INSUFLAR INSUFLÁVEIS. ISTO PODE DANIFICAR O SEU PRODUTO.

- Insufle apenas até onde se possa ver algumas dobras nas costuras de soldadura. Após a insuflação, compare a altura da escala impressa no produto com a seguinte tabela para se certificar de que a altura de cada câmara é atingida. Insufle todos acessórios tais como almofadas de assento até ficar rígido ao toque mas NÃO duro. NÃO INSUFLE EM EXCESSO.
- Tome cuidado para que a embarcação tenha atingido a pressão correta. Preste atenção a ambas as escalas de pressão na placa de tipo e verifique a pressão de vez em quando, porque ao sol a pressão pode crescer e deve então ser equilibrada para a pressão correta.
- A exposição prolongada ao sol pode encurtar o tempo de vida da sua embarcação. Sugerimos que não deixe as embarcações sob luz solar direta durante mais de 1 hora após a sua utilização.
- Quando os remos (se incluídos) não estiverem a ser usados, feche os remos nos fechos dos remos para evitar danos.

Artigo	Tamanho Produto Insuflado	Escala Impressa			
		Tamanho desinflado	Tamanho Insuflado Câmara 1	Tamanho Insuflado Câmara 2	Tamanho Insuflado Câmara 3
65157	3.2m x 1.48m x 47cm (10'6" x 58" x 19")	5cm / 10cm	5.2cm	10.4cm	10.1cm
65160	2.95m x 1.3m x 46cm (9'8" x 51" x 18")	5cm / 10cm	5.2cm	10.4cm	10.1cm

CORDA DE SEGURANÇA

- Por favor, verifique cuidadosamente se a corda de segurança está em perfeitas condições e bem presa antes de cada utilização.

ARMAZENAMENTO

- Remova os remos (se incluídos) dos fechos de remos. Guarde todos os acessórios para uso futuro.
- Limpe cuidadosamente a embarcação usando um sabão suave com água limpa. Não use acetona, soluções ácidas e/ou alcalinas.
- Use um pano para secar suavemente todas as superfícies. O produto pode ser seco sob luz solar direta durante não mais de 1 hora, a exposição prolongada ao sol pode encurtar o tempo de vida da embarcação.
- Desinsufle as câmaras do casco. Desinfete todas as câmaras do casco ao mesmo tempo para que a pressão do ar caia simultaneamente.
- Isto evitará a ocorrência de danos nas estruturas interiores da embarcação. A seguir, esvazie o chão.
- Dobre o barco da frente para trás para remover ar adicional. Você também pode usar uma bomba para drenar qualquer ar restante.

REPARAÇÃO

- Se houver um pequeno furo, repare-o de acordo com as instruções no remendo de reparação.
- Se o furo for demasiado grande para ser reparado com o remendo fornecido, compre um kit de reparação Bestway ou envie a embarcação para um loja especializada para fazer a reparação.

POR FAVOR MANTENHA ESTE MANUAL NUM LOCAL SEGURO, E ENTREGUE-O AO NOVO PROPRIETÁRIO QUANDO VENDER A EMBARCAÇÃO.

دليل المالك

تعليمات مهمة للسلامة

تحذيراً! يستخدم فقط تحت إشراف مختص.

- اتباع جميع تعليمات السلامة والتنشغيل. إن لم تتبع هذه التعليمات، فقد يتسبب في حدوث انقلاب، ويفجر القارب ويسبب الغرق.
- يرجى فحص جميع مكونات القارب بعناية قبل كل استخدام، بما في ذلك غرف الهواء والخطاطيف ذات الكبل والمجاديف وصمامات الهواء، لضمان أن جميع الأدوات بحالة جيدة ومرتبطة بإحكام. يرجى عدم إصلاح المنتج إذا وجدت أي ضرر.
- يجب ألا تتجاوز أعداد الركاب وأوزان التحميل بأي حال من الأحوال السعة المحددة. راجع قسم المواصفات الفنية في هذا الدليل لتحديد أعداد الركاب وأوزان التحميل للقارب الخاص بك. سيؤدي زيادة الوزن إلى حدوث الانقلاب والغرق.
- انفخ القارب وفقاً لتفريغ الهواء المرفقة والضغط المقدر على القارب، وإلا سيسبب نفخاً زائداً ومن ثم انفجار القارب. قد يؤدي تجاوز البيانات الواردة في لوحة القدرة إلى إتلاف المركب وإسقاطه والتسبب في إغراقه.
- حافظ على توازن القارب. قد يؤدي التوزيع غير المتكافئ للأشخاص أو الحمولة في القارب إلى انقلاب القارب والغرق.
- كن حذراً من الرياح البحرية وتيارات المياه.
- لا تترك القارب عرضة لأشعة الشمس لفترات زمنية طويلة، حيث أن درجات الحرارة المرتفعة يمكن أن تؤدي إلى زيادة تمدد الهواء، الأمر الذي يمكن أن يسبب تلفاً لا يمكن إصلاحه.
- لا تنقل القارب وهو منفوخ في السيارة إطلاقاً. انتبه للأثار الضارة المحتملة للسوائل مثل حامض البطاريات والزيوت والبنزين. قد تنتفج السوائل القارب الخاص بك.

تعليمات فنية للسلامة

- اتباع هذه التعليمات لتجنب الغرق أو الشلل أو غيرها من الإصابات الخطيرة.
- لا تتجاوز الحد الأقصى الموصى به من الأفراد. بغض النظر عن عدد الأفراد على متن القارب، يجب ألا يتجاوز الوزن الإجمالي للأفراد والمعدات الحمولة القصوى الموصى بها. استخدم دائماً المقاعد/أماكن الجلوس المتوفرة.
- عند تحميل المركب، لا تتجاوز الحد الأقصى الموصى به للحمولة. قم بتوزيع الوزن بعناية بشكل مناسب لضمان بقاء المركب مستوياً. تجنب وضع أشياء ثقيلة في المقدمة.
- يشمل الحد الأقصى للحمولة الموصى بها وزن جميع الأفراد على ظهر القارب إلى جانب الأمتعة والمتعلقات الشخصية، وأي معدات غير مدرجة في المركب، والبضائع (إن وجدت) وجميع السوائل القابلة للاستهلاك (الماء والوقود وما إلى ذلك).
- عند استخدام القارب، يجب مقدماً فحص أجهزة إنقاذ الحياة مثل سترات النجاة والعمائم وصلاحيات استخدامها في جميع الأوقات.
- يجب أن تكون الدلاء ومحارف المياه ومضخات الهواء متاحة دائماً في حالة تسرب الهواء أو دخول المياه إلى القارب.
- عندما يكون القارب في حالة حركة، يجب على جميع الركاب البقاء جالسين في جميع الأوقات لتجنب الوقوع من على القارب.
- استخدم القارب في المناطق الشاطئية المحمية، التي تصل إلى 300 مترًا (984 قدمًا). كن حذراً من العوامل الطبيعية مثل الرياح، ومياه المد وأمواج المد والجزر.
- انتبه عند الرسو على الشاطئ. قد تتسبب المواد الحادة والخشنة مثل الصخور والإسمنت والأصداف والزجاج وغيرها في ثقب القارب.
- في حال ثقب غرفة واحدة عندما يكون القارب في الماء، فقد يلزم نفع غرفة الهواء الأخرى بالكامل لمنع غرق القارب.
- لا تسحب القارب على الأسطح الصلبة لتجنب الضرر.
- تقع على عتق الملك/المشغل مسؤولية الحصول على دلو/منزحة واحدة على الأقل على سطح القارب، موزمة ضد فقدان بطريق الخطأ.
- كن مسؤولاً، لا تهمل قواعد السلامة، فهذا يمكن أن يعرض حياتك وحياة الآخرين للخطر.
- تعرف على كيفية تشغيل القارب. راجع منطقتك للحصول على معلومات وأو التدريب حسب الحاجة. اطلع على اللوائح المحلية والمخاطر المتعلقة بركوب القوارب وأو أنشطة المياه الأخرى.
- الرسمات مدرجة بغرض التوضيح فقط وقد لا تعبر عن المنتج الفعلي. أليست مرسومة بمقياس رسم.

احتفظ بهذه التعليمات

المواصفات الفنية

البند	أقصى وزن	سعة الركاب	ضغط النفخ
65157	500 كجم (1103 رطلا).	4 بالغي	0.07 بار (1 رطل لكل بوصة مربعة)
65160	400 كجم (880 رطلا).	3 بالغي	0.07 بار (1 رطل لكل بوصة مربعة)

النفخ والتركيب

لا تستخدم هواء ضغط عالي لنفخ الأجزاء القابلة للنفخ. فقد يؤدي ذلك إلى إلحاق أضرار.

- انفخ بالقدر الذي يسمح للرد أن يرى بعض الطيات في درز اللحم بعد النفخ. قارن بعد النفخ ارتفاع المقياس المطبوع على المنتج بالجدول التالي للتأكد من الوصول إلى الارتفاع المطلوب لكل غرفة. انفخ الملمحات الأخرى مثل وسادة المقعد حتى تصبح ذات ملمس قوي وليس صلباً. لا تفرط في النفخ.
- احرص على أن القارب قد حصل على الضغط الصحيح. انتبه إلى كلا مقياسي الضغط على لوحة الطراز وتحقق من الضغط من وقت لآخر، فقد يزداد الضغط في الشمس ويلزم موازنته بعد ذلك إلى النسبة الصحيحة.
- يمكن أن يؤدي التعرض الطويل لأشعة الشمس إلى تصغير عمر القارب. نقتح عدم ترك القارب في ضوء الشمس المباشر لأكثر من 1 ساعة بعد الاستخدام.
- عندما تكون المجاديف (إذا كانت مرفقة) في حالة استخدام، قم بغلق المجاديف إلى مشابك المجاديف لتجنب تلفها. حيل أمان

البند	حجم المنتج منفوخاً	مقياس مطبوع		
		حجم بدون نفخ	حجم الغرفة 1 منفوخاً بالهواء	حجم الغرفة 2 منفوخاً بالهواء
65157	3.2 × 1.48 × 0.47 سم (10 × 6 × 1.9 بوصة)	5 سم / 10 سم	5.2 سم	10.4 سم
65160	2.85 × 1.3 × 0.46 سم (9 × 8 × 1.8 بوصة)	5 سم / 10 سم	5.2 سم	10.4 سم

حيل أمان

- يرجى التحقق بعناية ما إذا كان حيل الأمان في حالة ممتازة وتثبيتها بإحكام قبل كل استخدام.

طريقة التخزين

- أزل المجاديف (إذا كانت مرفقة) من أبقالها. احتفظ بجميع الملمحات لاستخدامها في المستقبل.
- نظف القارب بعناية باستخدام الصابون غير القلوي مع المياه النظيفة. لا تستخدم الأمونيا أو المحاليل القلوية.
- استخدم قطعة قماش تجفيف جميع الأسطح برفق. يمكن أن يفسد المنتج تحت أشعة الشمس المباشرة لمدة لا تزيد عن ساعة واحدة، فمن الممكن أن يؤدي التعرض الطويل لأشعة الشمس إلى تصغير عمر القارب.
- قم بتفريغ غرف البنين. قم بتفريغ جميع غرف البنين في نفس الوقت حتى يفرغ ضغط الهواء في آن واحد.
- وهذا سوف يمنع إلحاق الضرر بالهيكل الداخلي للقارب. بعد ذلك قم بتفريغ الهواء من الأرضية.
- قم بطي القارب من الأمام إلى الخلف لإزالة الهواء الإضافي. يمكنك أيضاً استخدام مضخة لتفريغ أي هواء متبقٍ.

الإصلاح

- إذا كان هناك ثقب صغير، فيرجى إصلاحه وفقاً لتعليمات رزمة الإصلاح.
- إذا كان الثقب كبيراً جداً على الإصلاح بالرقع المتوفرة، فيرجى شراء مطق إصلاح Bestway أو إرسال القارب إلى المتجر المتخصص لإجراء الإصلاح.

يرجى الاحتفاظ بهذا الدليل في مكان آمن، وتسليمه إلى المالك الجديد عندما تبيع المركب.