

bestplay

Basketballstander Street Junior

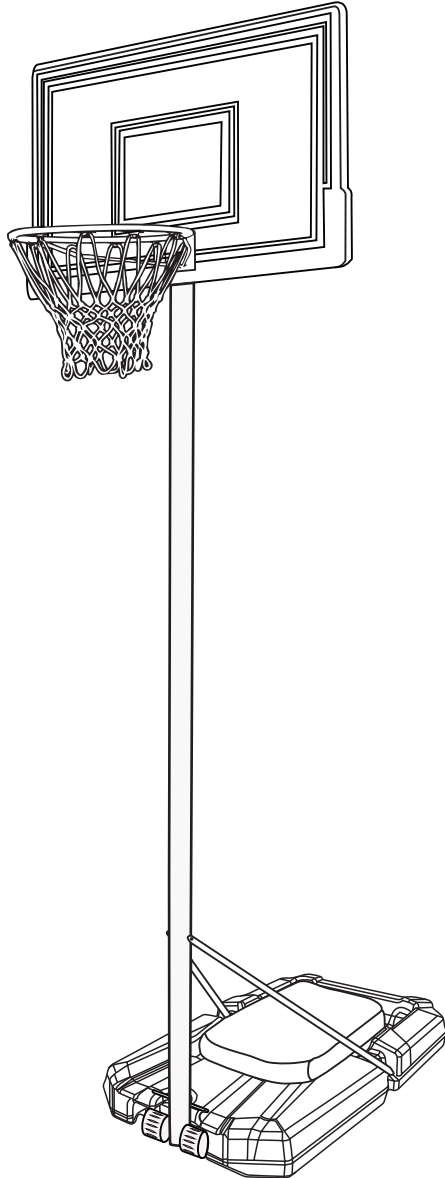

Sikkerhedsadvarsel

Læs alle instrukser og færdiggør samlingen før brug.

Hvis basketballstanderen er samlet og bruges korrekt, kan den bruges til mange timers sjov og træning.

Tjek basketballstanderen før hvert brug. Hvis dele er slidte, i stykker eller manglende så udskift disse. Spænd dele der måtte være løse.

Hav altid opsyn af en voksen hvis børn benytter basketballstanderen.

Lad aldrig et barn klatre på basketballstanderen, da dette kan få den til at vælte og kan forårsage alvorlige skader på barnet.

OBS! Basketballstanderen kan vælte i blæsevej.

Da rørene er elektrisk ledende, må elektriske dele aldrig komme i kontakt med basketballstanderen. Dette inkluderer bl.a. lamper, forlængerledninger og andet elektrisk udstyr.

Samlingsadvarsel

Saml aldrig basketballstanderen i voldsomt regnvejr, blæst, storm eller lignende forhold.

Når basketballstanderen skal flyttes, bør mindst to personer løfte den og med en lige vægtfordeling.

Placér basketballstanderen på en plan overflade ved ethvert brug.

Frigør pladsen omkring basketballstanderen, så der ikke hænger ledninger, grene eller er andre forhindringer i nærheden.

Vedligeholdelse

Tjek basketballstanderen før hvert brug. Følgende forhold kan potentielt udgøre fare:

1. Manglende, forkert eller usikker samling af basketballstanderen.
2. Hvis nettet er hullet, flosset eller ødelagt.
3. Bøjjet eller brækket rør.
4. Udstikkende skarpe dele.
5. Løse eller manglende dele af basketballstanderen.

Før samling

1. Der skal være 2 personer til at samle basketballstanderen.
2. Lad ikke basketballstanderen stå frit, før sandbasen er påfyldt med sand.
3. Brug ikke vand da dette vil sive ud af sandbasen.
4. Denne basketballstander er ikke godkendt til at "dunke" i.

A Bagplade 801682

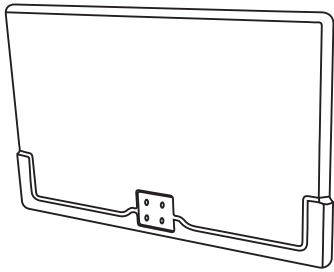

x1

B Ring
Net

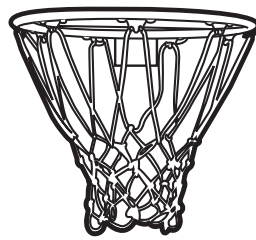

Ring 801635
Net 425824



B-1

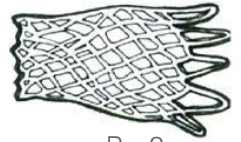

B-2

x1

C Sandbase 801683

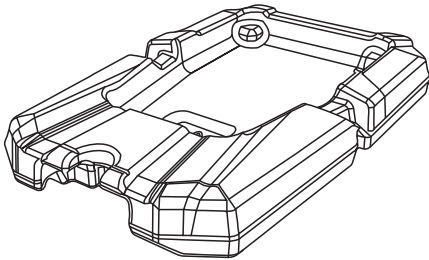

x1

D Nederste rør
801685



x1

E Miderste rør
801685



x1

F Øverste rør
801685

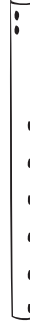

x1

H Støtterør 801688

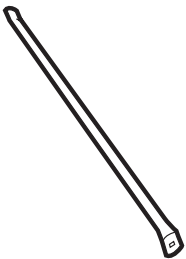

x2

I Lang tværstang 801689

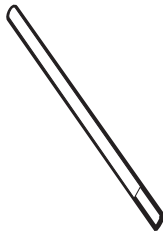

x1

J Kort tværstang 801690



x1

K Støttearm 801687

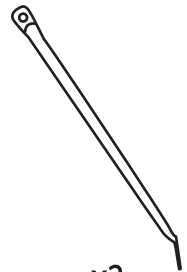

x2

L Hjul 801691

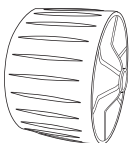

x2

M Fingerskrue 801684



x1

N Prop til rør 801684



x1

O Prop til base 801692



x1

P Beslag 801686



x2

Uå• ÅÖa| ^á!} ^ÁÁ | ^!} ^Ð
à[|ç} ^Á!Á ^} Áçb|á} á^Á
Gevindet kan variere i forhold til
tegningerne

S-1 M8



x4

S-2 M10



x6

T-1 M6



x2

T-2 M8



x7

T-3 M10

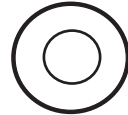

x12

M6 x16mm



1

x2

M8 x20mm



2

x2

M10 x25mm



3

x4

M6 x 20mm



4

x1

M10 x85mm



5

x2

M8 x90mm

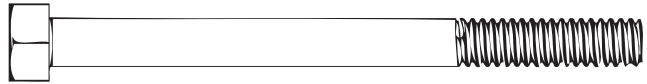

6

x1

M8 x90mm

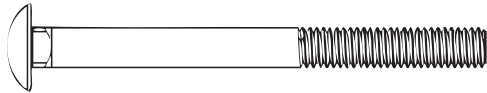

7

x1

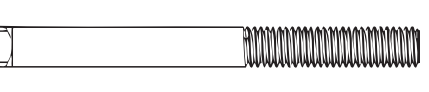

8

x1

Anbefalet værktøj

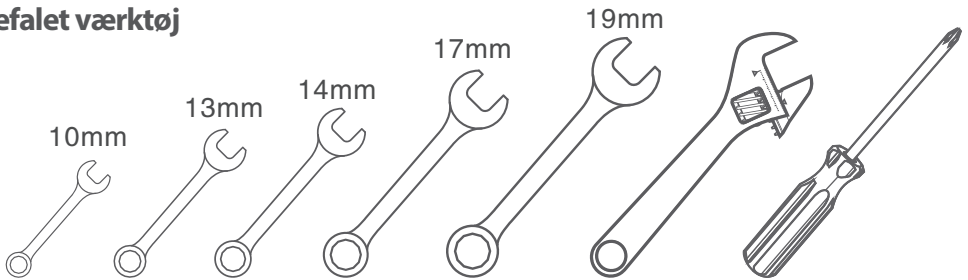

Samling

Trin 1

1. Montér støtterør til base (H) med bolt (2), Møtrik (S-1) og to spændeskiver (T-2) som anvist på tegningen herunder. Det er den bøjede ende af støtterørene som skal ned mod basen. Undlad at spænde dem helt (kun ca. 80%).
2. Kig nu på de nederste to billeder. Før lang tværstang (I) igennem nederste rør (D) i nederste hul og placér 2 hjul (L).
3. Indsæt nu også den lille tværstang (J) gennem nederste rør (D), dog i øverste hul.
4. Sørg for at slidsen øverst på rør (D) vender fremad, som vist på tegningen.
5. Kan man ikke få den lille tværstang presset hen over basen, kan man tage den lille tværstang ud, bøj røret (D) op på plads, og så presse den lille tværstang igennem røret (D) mens den er i position.
6. Når det hele er i position, spændes alle dele som indtil videre er monteret.

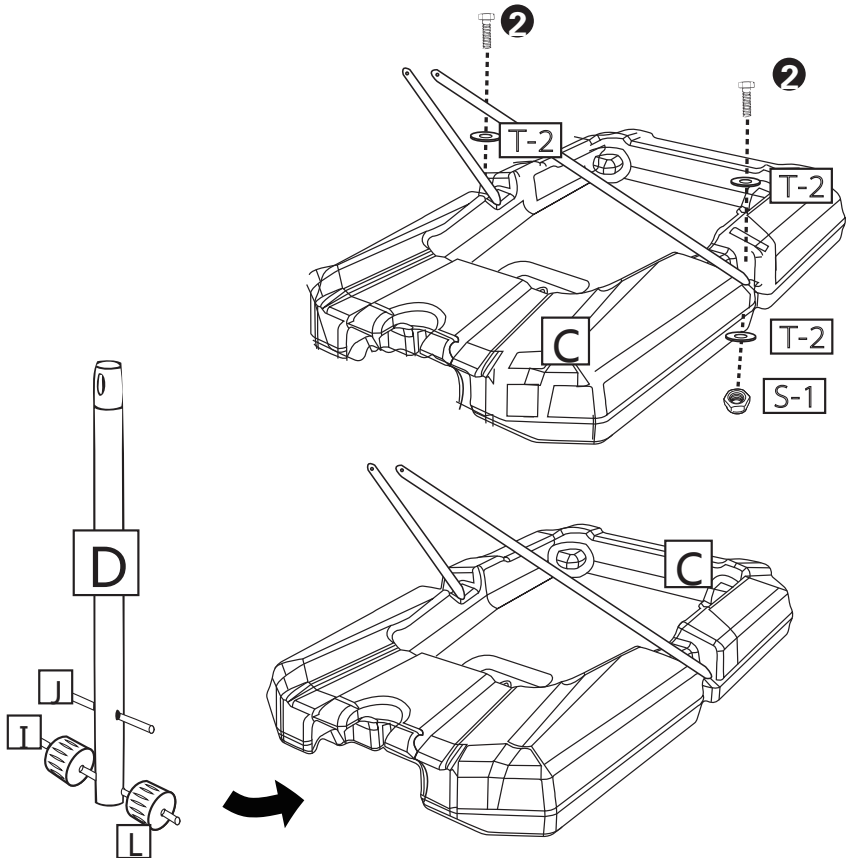

Trin 2

1. Læg basen til side og find rør E og F frem.
2. Før topåret (F) nedefra og op igennem det midterste rør (E). Det er meget vigtigt at dette gøres før der fortsættes.

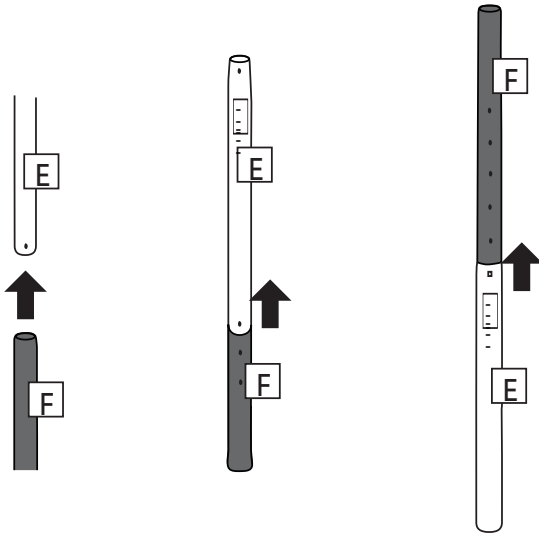

1. Spænd de to rør (F og E) sammen med bolt (7) og Fingerskrue (M).

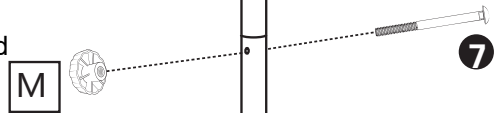

2. Spænd nederste rør (D) og midterste rør (E) fast med skrue (8)(4) samt møtrik (S-1) og spændeskive (T-2)

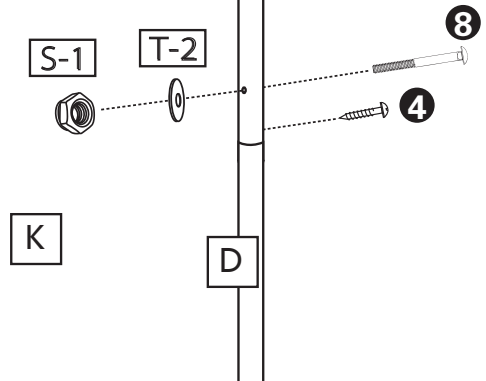

Trin 3

Montér ring med net (B) på bagplade (A) ved hjælp af bolte (3), spændeskiver (T-3) på forsiden og beslagene (P) møtrikker (S-2) og spændeskiver (T-3) på bagsiden. Derefter monteres støttearme (K) på bagpladen, som vist på tegningen nedenfor

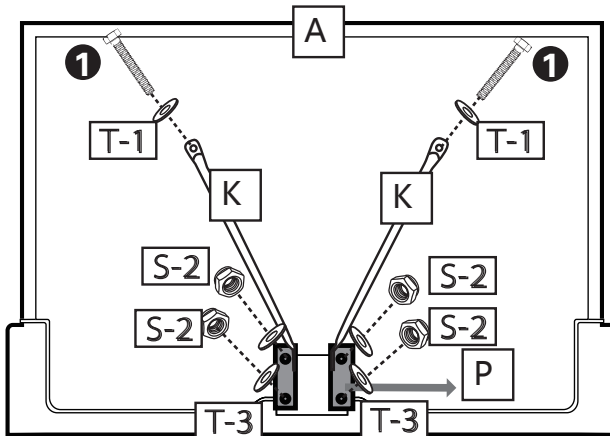
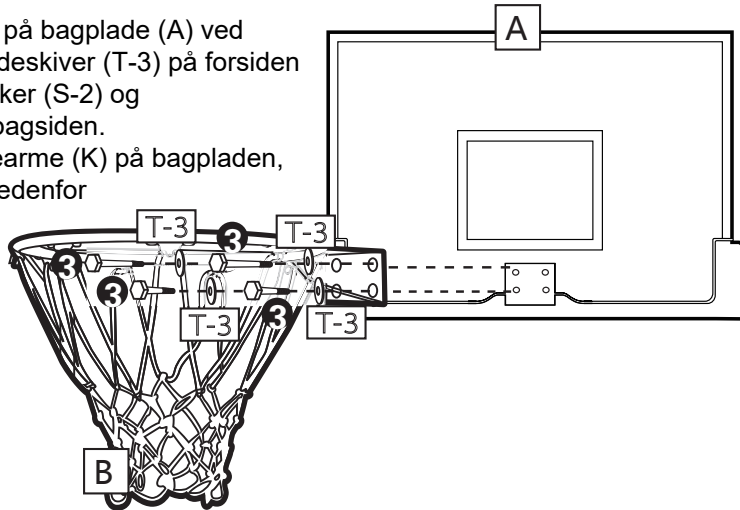

Trin 4

1. Monter nu den færdige plade med kurven fast til toppen af øverste rør (F).
2. Hold fast i standeren eller læn den op ad noget, så den ikke vælter under motering af øverste del.
3. Brug bolt (5), to skiver (T-3) og møtrik (S-2) til at fastspænde beslagene (P) samt støttearmene (K) til standerens øverste rør (F)
4. Til sidst sættes propen til røret (N) ovenpå det øverste rør (F)

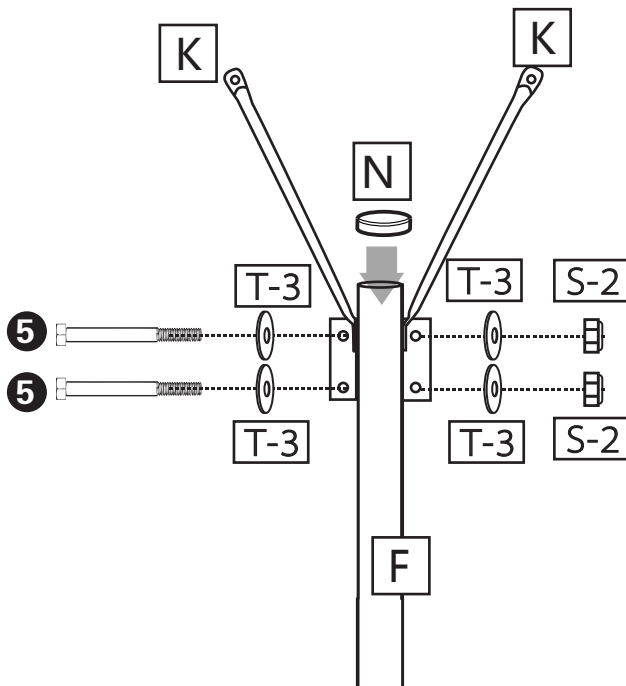

Trin 5

OBS! Der skal være 2 personer til at påfylde sand i sandbasen. Brug ikke vand da dette vil sive ud eller frostspringe.

1. Placér basketballstanderen hvor den skal benyttes og afmonter låget til sandbasen.
2. Justér basketballstanderen til laveste højde og tilt standeren i 45 grader.
3. Påfyld derefter sand i sandbasen.
4. Når sandbasen er fyldt med sand, tiltes basketballstanderen på plads og resten af sandbasen fyldes med sand.
5. Påfyld sand i medfølgende pose og placer ovenpå basen. Når standeren flyttes, kan denne med fordel fjernes inden flytning.

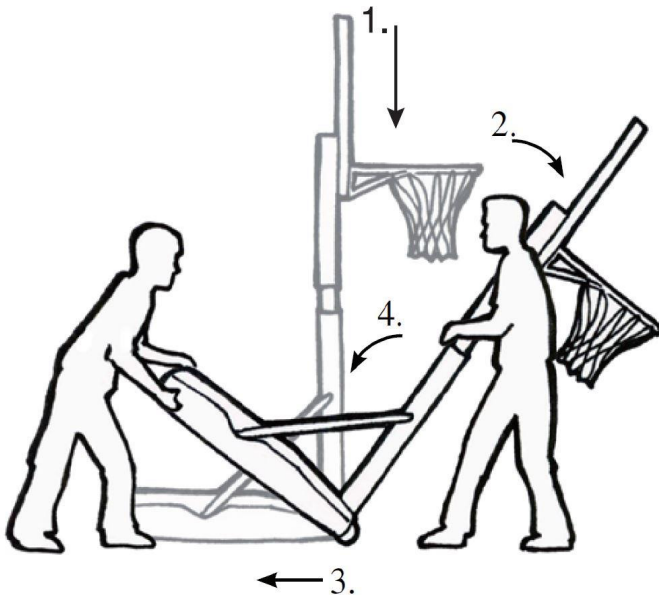

ADVARSEL! Hvis du ikke følger alle instruktioner og advarsler præcist kan det medføre alvorlig personskade.