

Samlevejledning
Automatisk vinduesåbner til
drivhus

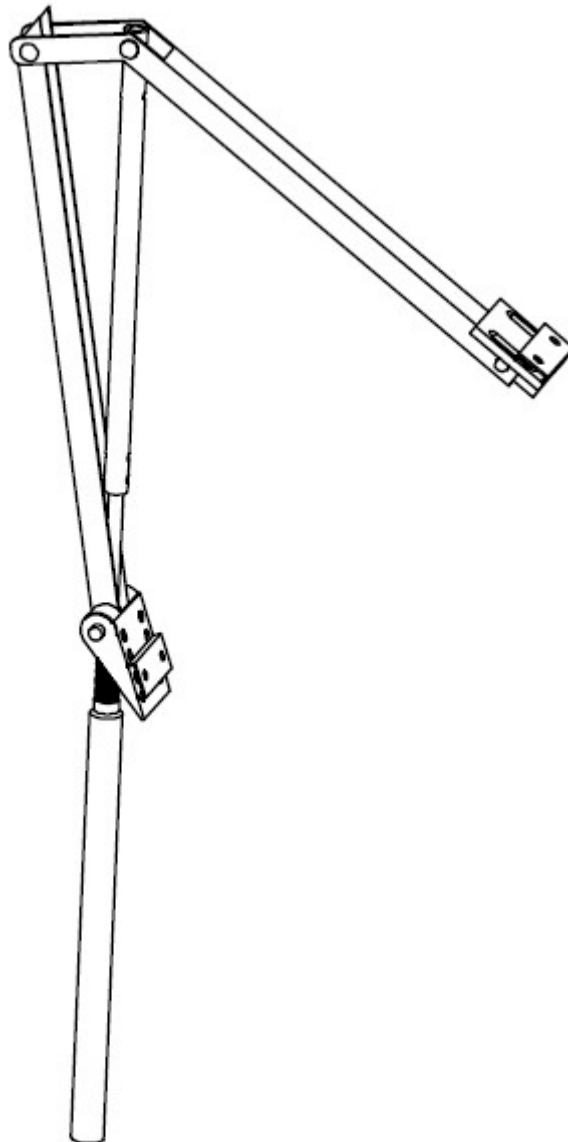

***Læs venligst samlevejledningen inden du tager din
automatiske vinduesåbner til drivhus i brug!***

Arbejdsforhold

Starter med at åbne ved 15°C-23°C (59°F-73°F).







Åbner helt op ved temperaturer fra 35°C og derover.

Helt åben tilstand 45 cm, sørg for at vinduet kan åbnes helt op til de 45 cm.

Maksimum vægt når åben er 7 kg.

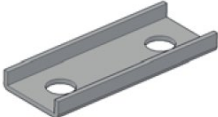
Brug ikke den automatiske drivhusvinduesåbner hvor temperaturen kan overstige 60°C (140°F).

Indhold

Nr.	Navn	Tegning	Antal
1	Armsektion		1
2	Stempel stang		1
3	Splitstift		1
4	Klemme		2
5	M4x12 Bolt		2
5	M4x12Bolt		2
6	M4 møtrik		2
7	Φ4x12 skrue		4

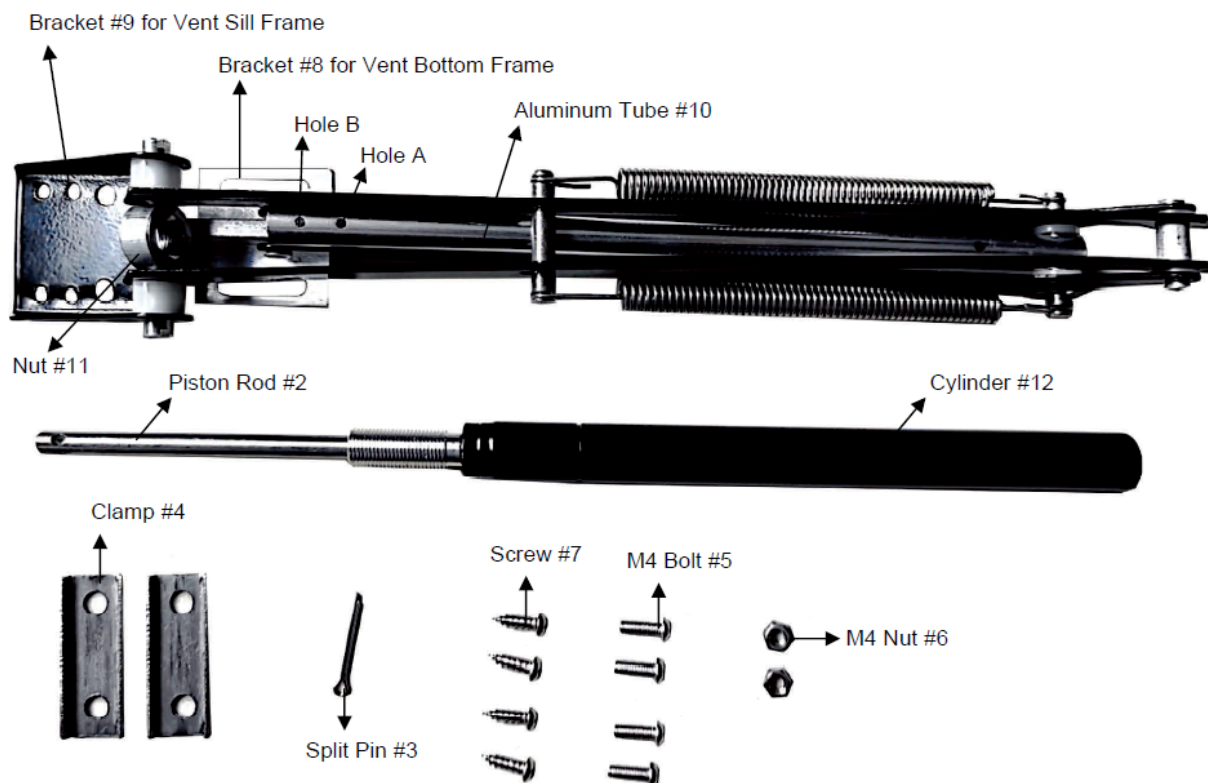

2

To udluftningsmuligheder

Mulighed I – ”H”

I dette tilfælde er formen på udluftningskarmen flad, da der ikke er plads nok til at samle den automatiske udluftningsåbner. For at kunne lukke vinduet må det ikke være for lav en temperatur. Det originale karmbeslag på udluftningskarmen skal geninstalleres i omvendt rækkefølge.

Mulighed II – ”L”

I dette tilfælde er formen L formet, der er her plads nok til at samle den automatiske udluftningsåbner. Her skal der bruges M4x12 bolt (nr.5) og møtrik (nr.6) til at samle udluftningskarmrammen og beslaget (nr.9) direkte.

Installationsvejledning

Automatisk vinduesåbner skal samles.

Start med at køre cylinderen #12 ind i møtrikken #11, imens sæt da stempelstangen #2 ind i aluminiumsrøret #10. Når hullerne i både stempelstange og aluminiumsrøret er på linje ud for hinanden, skal du sætte splittappen #3 på tværs af dem. Bøj stiften på den anden side for at fastgøre.

Kør cylinderen #12 af møtrikken #11 og hold stempelstangen #2 og aluminiumsrør #10 forbundet med splittstiften #3.

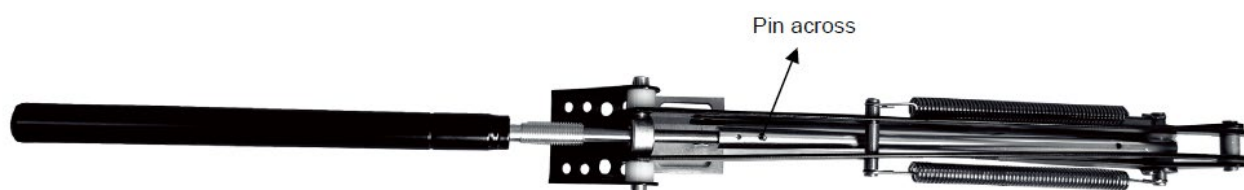

Mulighed I

Trin 1 – Tag det originale vinduestag af fra udluftningsrammen.

Vinduesstaget bliver fastgjort med to skruer. Hvis du tager det af, vil du finde tre huller på udluftningsbundrammen, to af dem skal bruges til det automatiske udluftningsåbningsbeslag #8, se venligst nedenstående tegning:

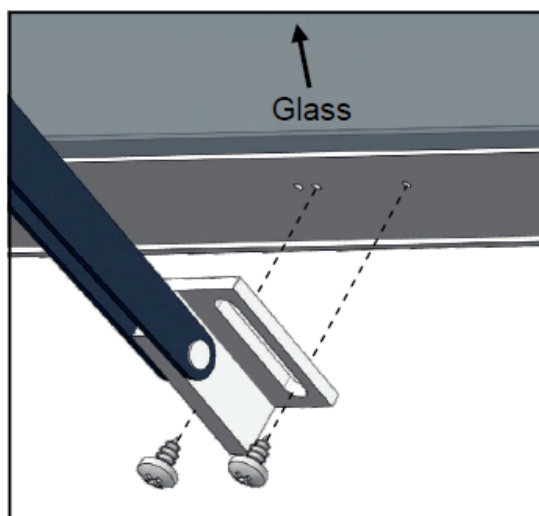
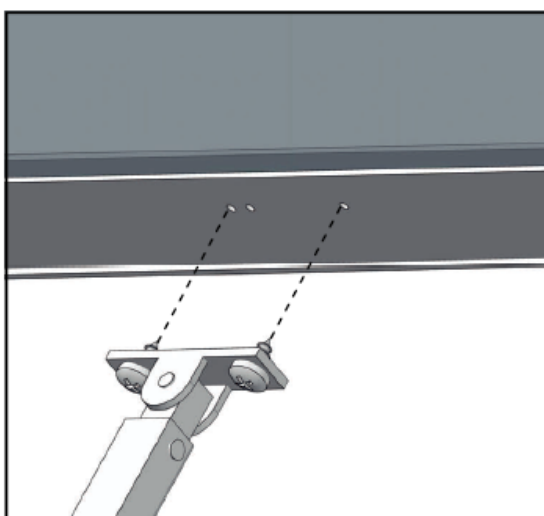

Du skal her løsne (M6x11) boltene og møtrikkerne for at tage det originale karmbeslag af udluftningskarmen og geninstallere det i den modsatte retning.

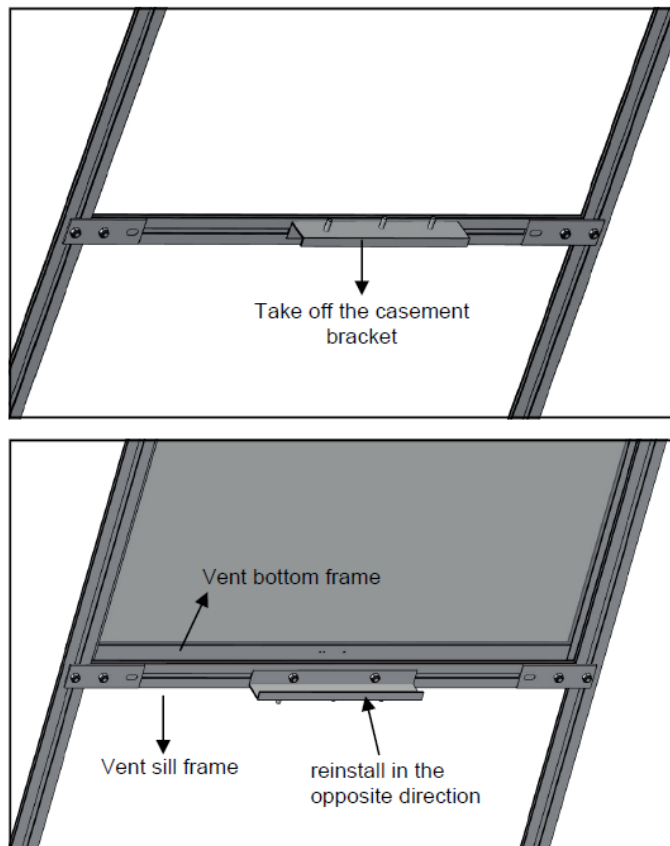

Mulighed II

Trin 1

Monteringsstaget bliver fastgjort med to M4 bolte og møtrikker. Der er to elliptiske huller på udluftningsbundrammer, som kan bruges til beslag nr.8.

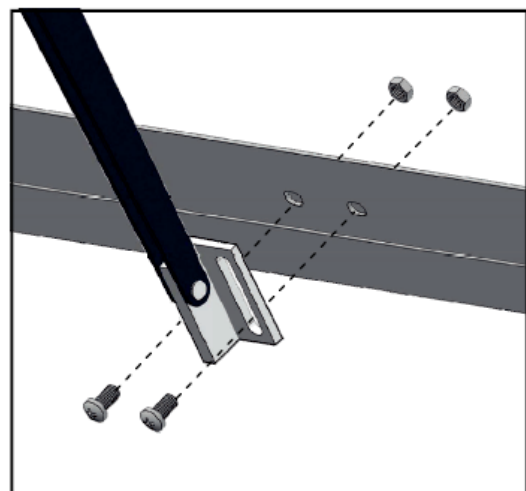
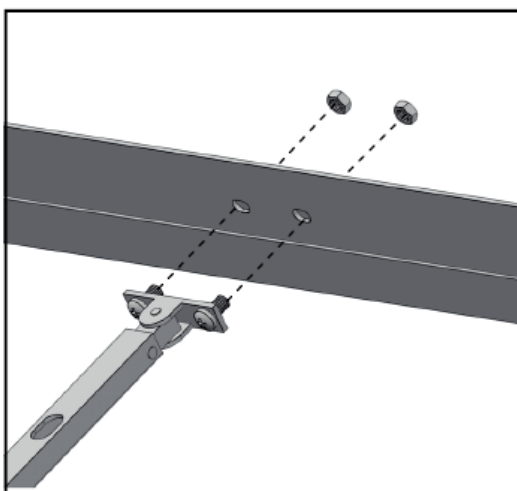

Der er også to elliptiske huller på udluftningskarmen, som kan bruges til M4x12 bolte #5 til at forbinde beslag nr.9 direkte.

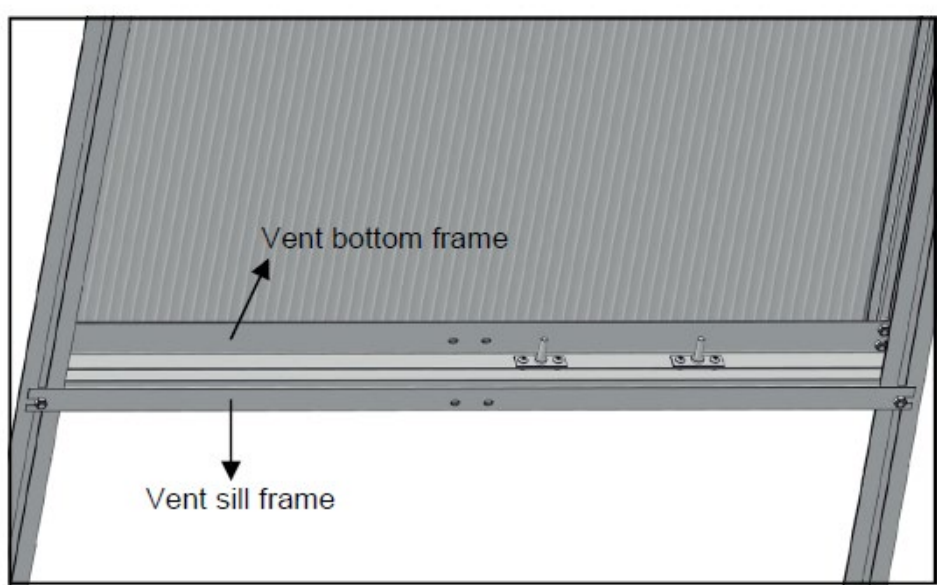

Luk vinduet og placer den samlede vinduesåbner derpå. Sørg for, at de to beslag er så tæt som muligt på kanten af vinduesrammen.

Mulighed I – "H"

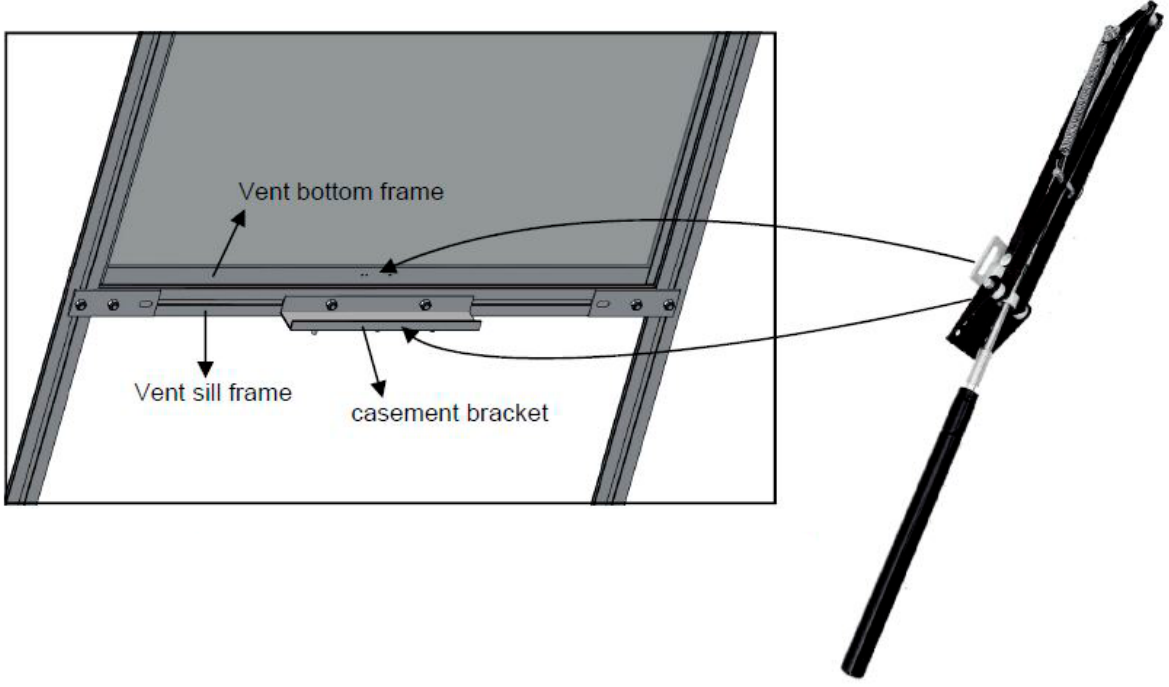

- 1) Brug M4x12 bolt #5 til at trænge igennem de øverste huller på beslag #9 til at forbinde klemme #4, og klem kanten af rammeslaget og fastgør det stramt.
- 2) Brug original $\Phi 3,9 \times 8$ skrue til at forbinde udluftningsbundramme og beslag #8.

VIGTIGT:

Før montering af beslag #8 på udluftningsbundrammen skal du sørge for at undgå at skruen knækker glasset. Derfor bedes du gøre dit bedste for at flytte udluftningsglasset til en anden side (opadgående bevægelse) – vær forsigtig!

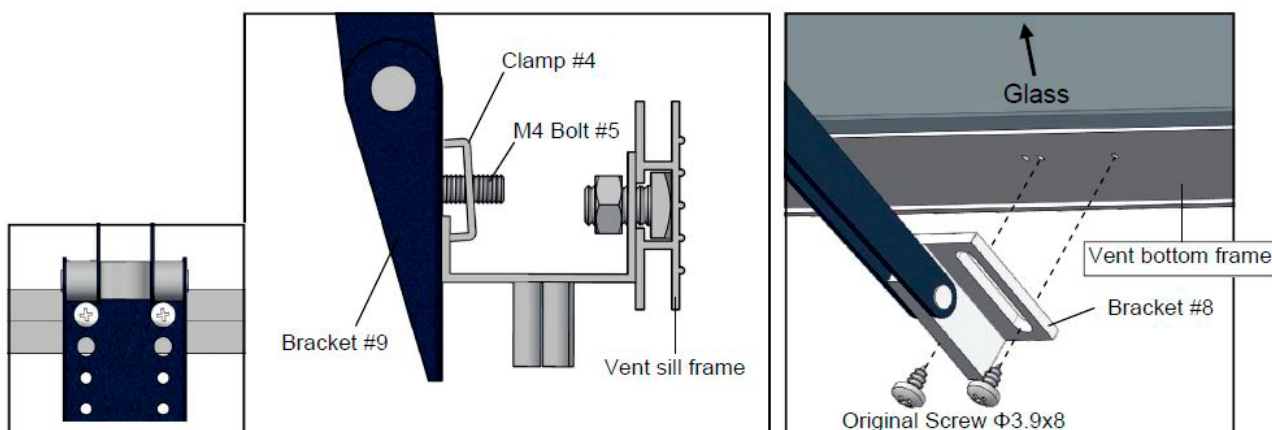

Mulighed II – "L"

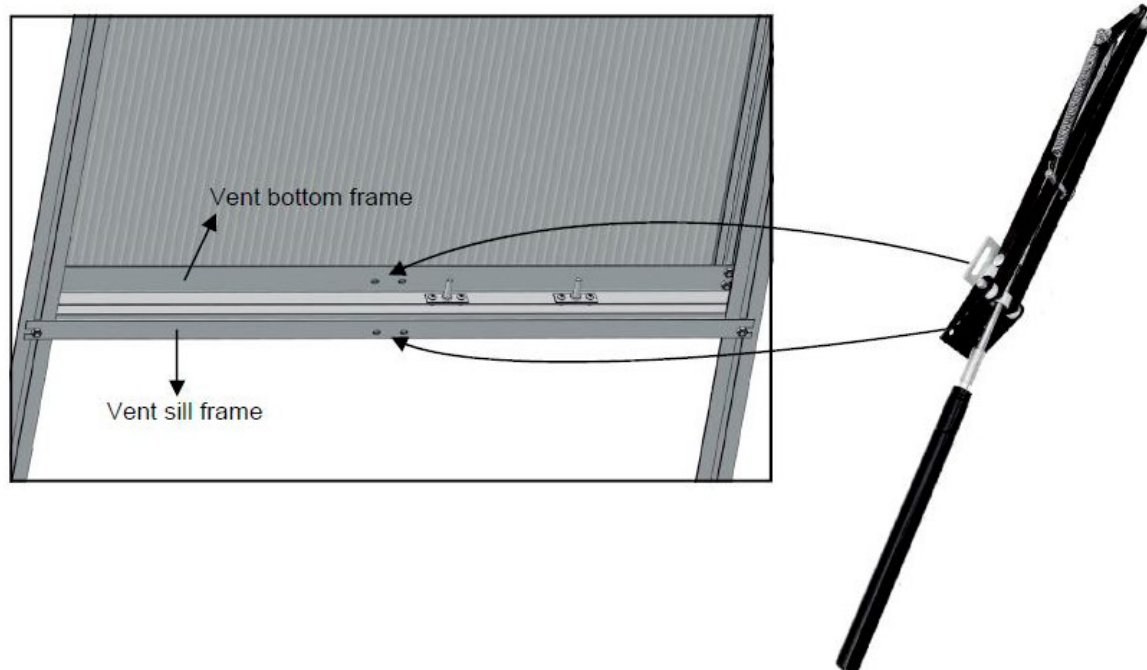

- 1) Brug M4x12 bolt og møtrik til at forbinde udluftningskarmramme og beslag #9.
- 2) Brug original M4x8 bolt og møtrik til at forbinde udluftningsbundramme og beslag #8.

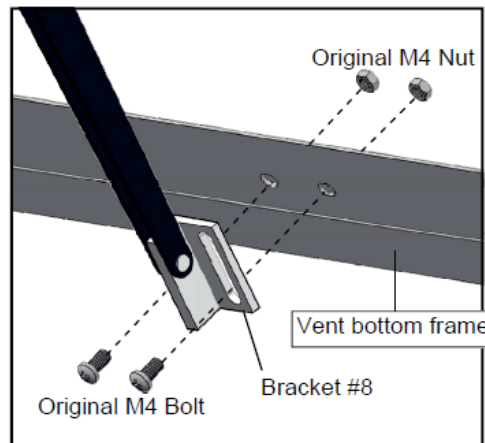
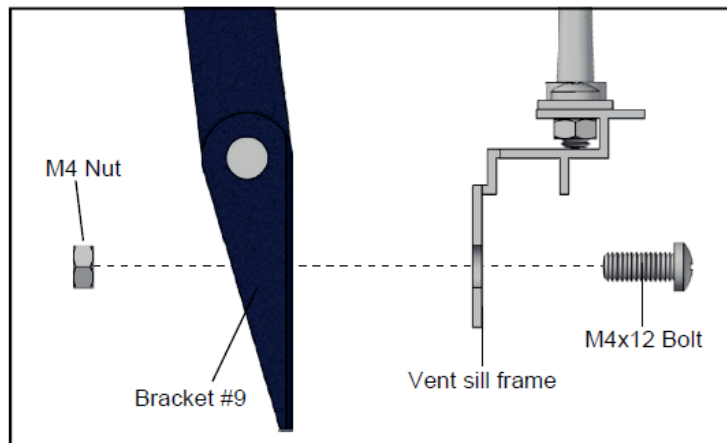

- 3) Åbn gradvist vinduet lidt, indtil det holder op med at åbne sig mere – tving det IKKE til at åbne sig. Drej på cylinderen #12 med uret ind i møtrikken #11, indtil gevindet stikker ud. Tagvinduet hæves tilsvarende igen.

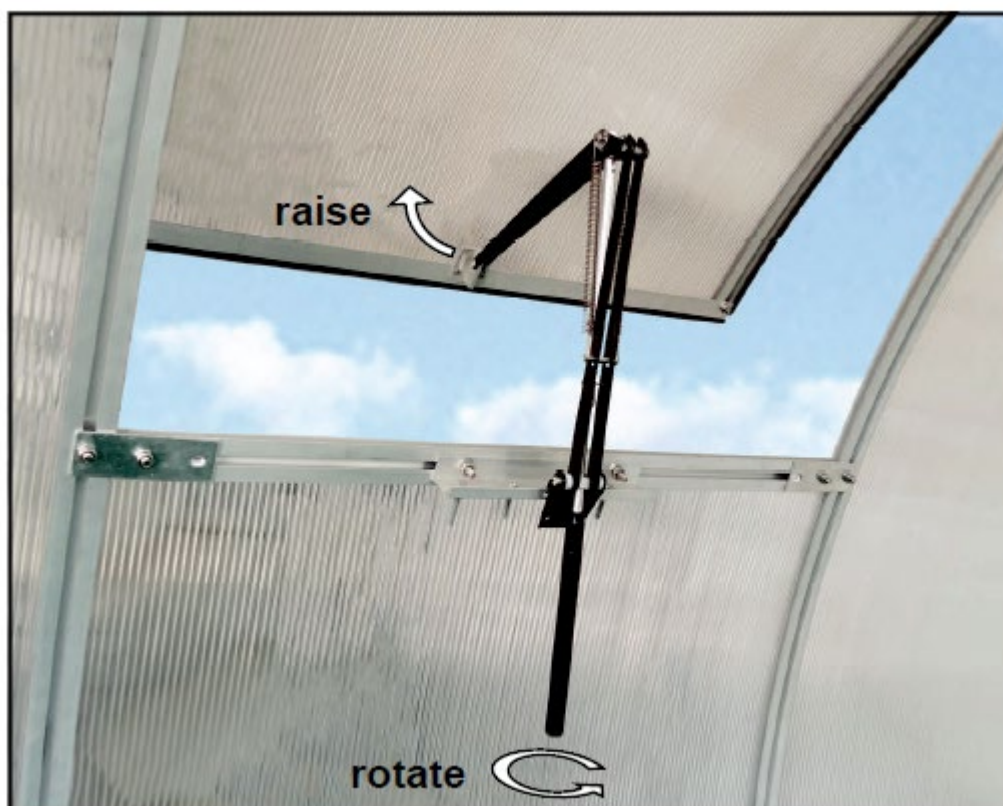

- 4) Slip vinduet, lad det åbne og lukke, når temperaturen ændrer sig, installationen er hermed færdig. Overvåg det og foretag nødvendige ændringer som nedenfor, så det får tid til at justere af sig selv.



Hvis der er behov for justeringer til temperaturstyring

- Drej den sorte cylinder med uret for at sænke temperaturen, hvor den skal begynde at åbne. Hullet B på Alu. Rør #10 er det andet punkt. Nogle gange kan du bruge det til at reducere åbningstemperaturen yderligere.
- Drej den sorte cylinder mod uret for at øge temperaturen, hvorved den skal begynde at åbne.

Opbevaring og vedligeholdelse

Smør alle bevægelige dele efter installationen. Det anbefales at smøre lejlighedsvis.

Det anbefales at tage åbneren af, i det mindste tage cylinderen af åbneren, når den ikke er i brug eller i kolde måneder. Før den tages i brug igen, kontroller og smør stempelstangen og sørg for at den fungerer problemfrit.

Den automatiske vinduesåbner skal opbevares et tørt sted.