

 eeese

User manual
Air Purifier Freia

Art. 2515



Thank you for choosing this product.
Please read this instruction manual before using it.

DANSK	4
SVENSKA	15
SUOMI	26
NORSK	37
ENGLISH	48
DEUTSCH	59
NEDERLANDS	70
POLSKI	81



Læs brugervejledningen før brug - se det tilsvarende afsnit i denne brugsanvisning.



Genbrug uønskede materialer i stedet for at bortskaffe dem. Alle apparater og emballage skal sorteres og afleveres til en lokal genbrugsstation og behandles på en miljøvenlig måde.



Produktet overholder gældende EU-direktiver og andre bestemmelser.

Indholdsfortegnelse

1. Sikkerhedsanvisninger	4
2. Oversigt over dele	6
3. Inden betjening	7
4. Brugsanvisning	8
5. Vedligeholdelse	9
6. Opbevaring	11
7. Fejlfinding	12
8. Tekniske specifikationer.....	12
9. Service	13
10. Garanti	13

1. Sikkerhedsanvisninger

Advarsel

Dette apparat er kun beregnet til indendørs brug i private hjem. Producenten fraråder anden brug, da det kan forårsage brand, elektrisk stød eller anden personskafe eller skade.



Advarsler



Må ikke betjenes med våde hænder



Advarsel

Strømledning



Undgå at tage strømledningen ud af stikkontakten.

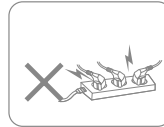

Tilslut ikke apparatet til en overbelastet forlængerledning.

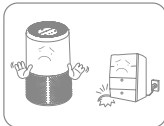

Anbring ikke tunge genstande på strømledningen, da det kan udgøre en sikkerhedsrisiko.

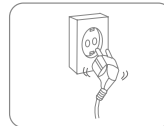

Brug ikke apparatet, hvis strømledningen ikke kan fastgøres forsvarligt i stikkontakten.



Forsøg ikke at udskifte strømledningen. Kontakt et autoriseret serviceværksted for at få det repareret.



Rør ikke ved stikket med våde hænder, da det kan give elektrisk stød.

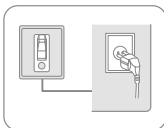

Stikkontakten skal være jordforbundet og forsvarligt fastgjort.



Træk stikket ud under tordenvejr.

Placering



Anbring ikke brændbare og eksplosive genstande omkring apparatet for at undgå brand.

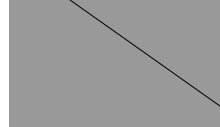

Anbring apparatet på en stabil, plan overflade.



Brug ikke apparatet steder med træ.

Under brug



Sluk for strømmen og træk strømledningen ud, før enheden flyttes.



Hæld ikke vand i apparatet, da det kan medføre funktionsfejl.



Børn skal overvåges for at sikre, at de ikke leger med apparatet.



Anbring ikke tunge genstande på apparatet for at undgå funktionsfejl.



Apparatet må ikke væltes eller udsættes for slag eller stød, da det kan medføre funktionsfejl.

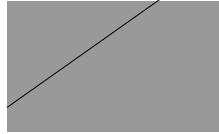

Apparatet må ikke tildækkes, når det er i brug.



Undgå at placere hænderne på luftudgangen da det kan medføre skader eller funktionsfejl.

2. Oversigt over dele

Komponenter

1. Kontrolpanel
2. Luftudgang
3. Luftindtag

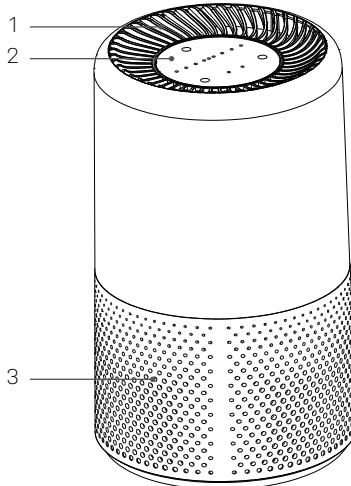

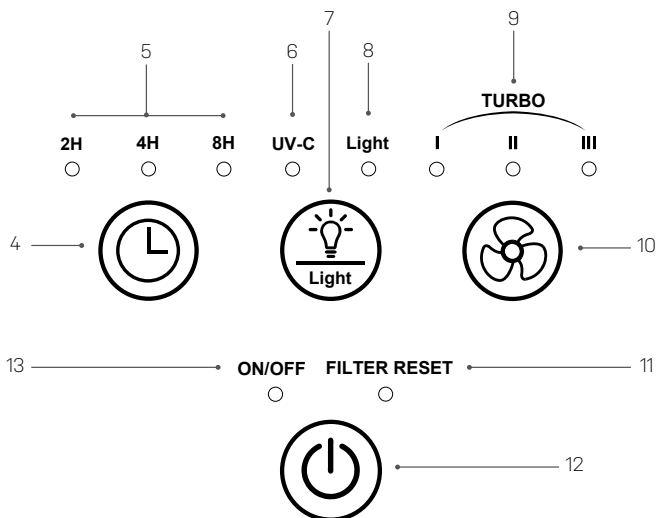

Kontrolpanel

- 4. Timer
- 5. Timerindikator
- 6. UV-C-indikator

- 7. Lystilstandsknap
- 8. Lysindikator
- 9. Blæserhastighedsindikator

- 10. Blæserhastighedsknap
- 11. Filternulstillingsindikator
- 12. Tænd-/sluk-knap
- 13. Tænd-/sluk-indikator

3. Inden betjening

Installer filteret

1. Træk stikket ud af stikkontakten, inden udskiftning eller installation af filteret.
2. Vend maskinen på hovedet og drej basen i den retning, der er mærket "ÅBEN" (OPEN) (Bb).
3. Tag filteret (Dd) ud af maskinen.
4. Tag filteret ud af emballagen og installer det i maskinen.
5. Installer basen, drej og fastspænd basen i den retning, der er mærket "LUK" (CLOSE).

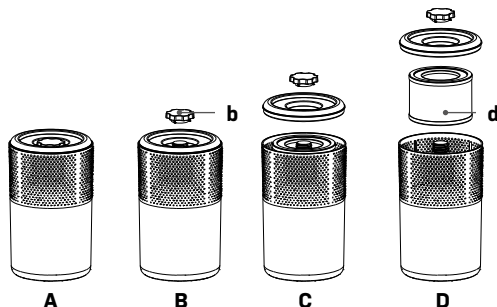

4. Brugsanvisning

Sådan tændes/slukkes enheden

Tilslut strømforsyningen, og tryk på tænd-/sluk-knappen (A) en gang for at tænde for enheden.



Blæserhastighed

Tryk på blæserhastighedsknappen (A) for at skifte mellem de fire blæserhastigheder: Lav I (B), Mellem II (C), Høj III (D) og Turbo I/II/III (E).

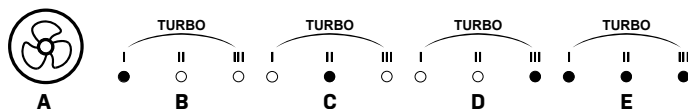

Lyskontrol

Tryk på lysknappen (A) for at skifte mellem de 4 lystilstande: Lys slukket (B), UV-C-lys (C), UV-C-lys & natlys (D), natlys (E).

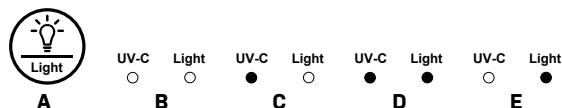

Dvaletilstand

Tryk på lysknappen (A) og hold den nede i 3-5 sekunder. LED-indikatoren blinker i 10 sekunder, alle de andre indikatorer slukkes og Freia går i dvaletilstand med blæserhastigheden på lav indstilling.



Timerindstillinger

Enheden kan indstilles til at slukke ved hjælp af timeren. Tryk på timerknappen (A) for at vælge den ønskede slukketid: 2 timer (B), 4 timer (C) eller 8 timer (D).

A

2H



4H



8H

B

2H



4H



8H

C

2H



4H



8H

D

VIGTIGT!

Når enheden ikke er i brug, skal stikket tages ud af stikkontakten.

5. Vedligeholdelse

Rengøring

Ved regelmæssig brug af enheden kan filteret blive tilstoppet med støv og partikler. Derfor bør filteret rengøres hver måned. Følg nedenstående trin:

1

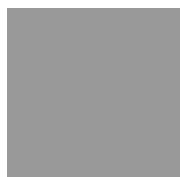

Sluk for enheden og træk stikket ud før rengøring.

2

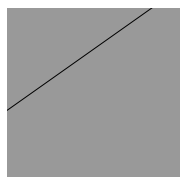

Rengør kabinettet med en blød, tør klud. Hvis enheden er meget beskidt, kan du bruge et mildt rengøringsmiddel. Aftør luftrenseren med en let fugtig klud. Sprøjt aldrig vand på enheden.

3

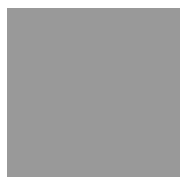

Fjern filteret som beskrevet i afsnittet "Inden betjening" - rengør filteret med støvsuger en gang om måneden.

Filterudskiftning

Freia advarer automatisk om filterudskiftning ved at tænde en blinkende rød LED-indikator (A). Bestil et nyt filter og udskift det gamle som beskrevet i afsnittet "Inden betjening".

Ved at trykke på tænd-/sluk-knappen og holde den nede i 5 sekunder, nulstilles filterets levetid og LED-indikatoren (A) holder op med at blinke.



VIGTIGT!

Filtrenes levetid er 2200 timer.

Udskiftning af UV-pære

Sådan udskiftes UV-pæren:

Fjern filteret som beskrevet i afsnittet "Inden betjening".

1. Enheden er nu klar til udskiftning af UV-pæren.
2. a) Fjern skruen. b) Drej UV-dækslet forsigtigt til højre.
3. a) Træk dækslet af. b) UV-beskyttelsen er nu synlig.
4. a) Træk forsigtigt UV-beskyttelsen ud.
5. a) Fjern forsigtigt UV-pæren fra UV-beskyttelsen (b) og udskift den.

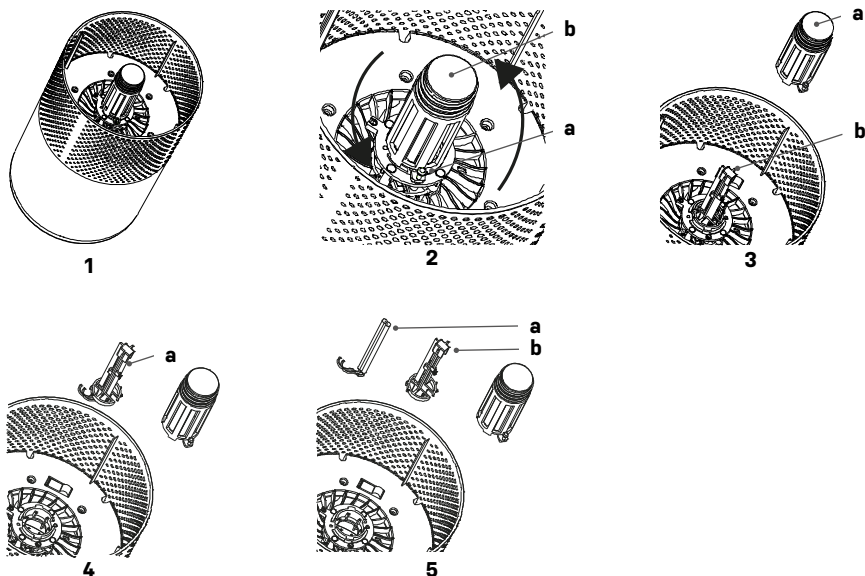

VIGTIGT!

Se aldrig direkte ind i UV-lyset.

6. Opbevaring

Hvis enheden ikke skal bruges i en længere periode, foretages følgende:

6. Tag stikket ud.
7. Rengør filteret med en støvsuger.
8. Sørg for, at enheden er i perfekt stand, så den er sikker at bruge igen efter en længere opbevaringsperiode.
9. Opbevar enheden i passende emballage.
10. Opbevar enheden på et støvfrit sted og væk fra direkte sollys. Det anbefales at dække enheden med et stykke plast.

7. Fejlfinding

Kontrollér følgende, før teknisk support kontaktes.

PROBLEM	MULIG ÅRSAG	LØSNING
Fungerer ikke	Er den forbundet til en stikkontakt?	Sæt stikket i stikkontakten.
	Er der strømafbrydelse?	Vent på at strømmen vender tilbage.
	Sprængt sikring?	Kontroller og udskift sikringen.
	Blinker indikatoren for filterudskiftning?	Udskift filteret.
Dårlig ydeevne	Er der støv på overfladen af luftindtaget?	Rengør luftindtaget
	Er der en forhindring, der blokerer for luftindtaget/-udgangen?	Fjern eventuelle blokeringer.
Påfaldende støj	Sidder der noget fast i ventilatoren i luftudgangen?	Fjern eventuelle blokeringer.
	Er maskinen vippet?	Placer Freia i den korrekte stilling
	Indstil Freia til lavere blæserhastighed, hvis den støjer for meget	
Ubehagelig lugt	Nye maskiner lugter ofte af plastik.	Giv det lidt tid
	Er filteret snavset?	Rengør filteret med en støvsuger.
	Brændt lugt?	Afbryd Freia fra stikkontakten og kontakt kundeservice
Blinkende indikator efter filterudskiftning	Nulstil Freia ved at holde tænd-/sluk-knappen nede i 5 sekunder. Filterets levetid starter nu fra nul.	

8. Tekniske specifikationer

Model Freia, Varenr.	2515
Anbefalet driftsområde, m ²	2 ~ 15
Driftsfugtighed, RF	30 ~ 90 %
CADR m ³ /t	~100
Effekt (med HEPA) hastighedsindstilling 1/2/3/4 W	6 / 7 / 10 / 17
O/min (med HEPA) hastighedsindstilling 1/2/3/4	820 / 1345 / 2000 / 2750
Standbyeffekt W	<0,5
UV-C-lampeeffekt W	~3
Strømforsyning V/Hz	100-240/50-60
Nominal strøm, A	0,31

Timer t	2 / 4 / 8
Driftstemperatur °C	5~40
Lydniveau dB(A) hastighedsindstilling 1/2/3/4	30 / 37 / 47 / 60
Nettovægt, kg	1,6
Produktmål (BxDxH)	200 x 200 x 330

9. Service

Hvis du har spørgsmål eller har brug for mere information, er du velkommen til at ringe til

Kundeservice på +45 6916 3200

Har du brug for service, eller er der tale om en garantireklamation, skal du oprette en sag direkte i vores supportsystem. Gå til SUPPORT på hjemmesiden.

10. Garanti

Begrænset garanti

Vi garanterer, at alle dele er fri for fabriksfejl i materialer og udførelse i en periode på to år fra købsdatoen. Garantien dækker alene materiale- og fabriksfejl, der hindrer produktet i at kunne installeres eller fungere på normal vis. Defekte dele vil blive udskiftet eller udbedret.

Garantien omfatter ikke transportskader, anden brug af produktet end den tiltænkte, skader forårsaget af forkert montage eller forkert brug, skader forårsaget af slag, stød eller andre fejl, skader som skyldes frostrevner eller uheld eller skader, der skyldes forkert opbevaring.

Garantien bortfalder, hvis brugeren foretager produktændringer.

Garantien omfatter ikke produktafledte skader, skader på ejendom eller driftstab i øvrigt.

Producentens ansvar kan ikke overstige reparation eller udskiftning af defekte dele og omfatter ikke omkostninger til arbejdskraft for at fjerne og geninstallere den defekte del, transportomkostninger til og fra serviceværkstedet eller alle andre materialer, der er nødvendige for at foretage reparationen.

Denne garanti dækker ikke funktionssvigt eller -fejl som resultat af følgende:

- Hvis enheden ikke installeres, betjenes eller vedligeholdes i henhold til brugsanvisningen, der leveres sammen med enheden.
- Den håndværksmæssige udførelse af enhver installation af enheden.
- Misbrug, ændring, ulykke, brand, oversvømmelse, lynnedslag, gnavnere, insekter, forsømmelighed eller uforudsete handlinger.
- Brug af ikke-fabriksautoriserede dele eller tilbehør i forbindelse med produktet.

Ansvarsbegrænsning

Dette er den eneste garanti, som producenten yder. Ingen er bemyndiget til at udstede andre garantier på vores vegne.

Denne garanti erstatter alle andre garantier, udtrykkelige eller underforståede, herunder, men ikke begrænset til enhver underforstået garanti af egnethed til et bestemt formål og salgbarhed. Vi fraskriver os udtrykkeligt ethvert ansvar for følgeskader, tilfældige skader, indirekte skader eller følgeskader som skyldes brud på de udtrykkelige eller underforståede garantier.

Denne garanti giver dig specifikke juridiske rettigheder, der kan variere afhængigt af land.

Reklamation

Ved evt. reklamation skal gyldig købskvittering fremvises. Læs om, hvordan du foretager garantireklamation i afsnittet SERVICE.



Läs användarhandboken före användning och se motsvarande avsnitt i denna bruksanvisning.



Återvinn oönskade material istället för att kasta dem. Alla apparater och förpackningar måste sorteras och levereras till en regional återvinningscentral och bearbetas på ett miljövänligt sätt.



Produkten uppfyller tillämpliga EU-direktiv och andra bestämmelser.

Innehållsförteckning

1. Säkerhetsinstruktioner	15
2. Lista över delarna	17
3. Före användningen.....	18
4. Driftinstruktioner	19
5. Underhåll	20
6. Förvaring	22
7. Felsökning	23
8. Tekniska specifikationer.....	23
9. Kundtjänst	24
10. Garanti	24

1. Säkerhetsinstruktioner

Varning

Denna apparat är endast avsedd för inomhusbruk i privata hem. All annan användning rekommenderas inte av tillverkaren och kan orsaka brand, elektriska stötar eller andra personskador eller skador.



Varning



Våta händer är inte tillåtna



Varning

Strömsladd



Försök inte koppla ur strömsladden från vägguttaget.

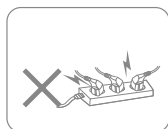

Anslut inte apparaten till en överbelastad förlängningskabel.

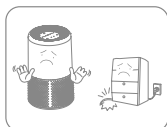

För att undvika säkerhetsrisker får inga tunga föremål placeras på strömsladden.

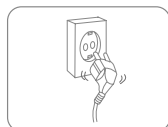

Använd inte apparaten om strömsladden inte kan fästas ordentligt i stickkontaktuttaget.



Försök inte byta ut strömsladden. Kontakta en auktoriserad serviceverkstad för reparation.



För att undvika elektriska stötar får du inte vidröra kontakten med våta händer.

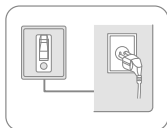

Uttaget måste vara jordat och korrekt avsäkrat.

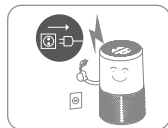

Koppla ur den under åskväder.

Plats



För att undvika brand får inga brandfarliga eller explosiva föremål placeras runt apparaten.

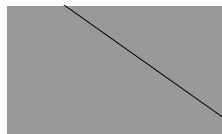

Placera apparaten på en stabil, plan yta.



Använd inte apparaten på platser med drag.

Under användning



Stäng av strömmen och dra ur strömsladden innan du flyttar enheten.



För att undvika fel ska vatten inte hällas i apparaten.



Barn bör övervakas så att de inte leker med apparaten.



För att undvika fel får inga tunga föremål placeras på apparaten.



För att undvika funktionsfel får apparaten inte vältras omkull eller utsättas för stötar eller slag.

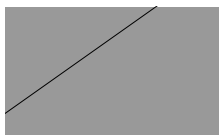

Apparaten får inte täckas över när den används.



För att undvika skador eller funktionsfel får du inte placera händerna på luftutloppet.

2. Lista över delarna

Komponenter

1. Kontrollpanel
2. Luftutlopp
3. Luftintag

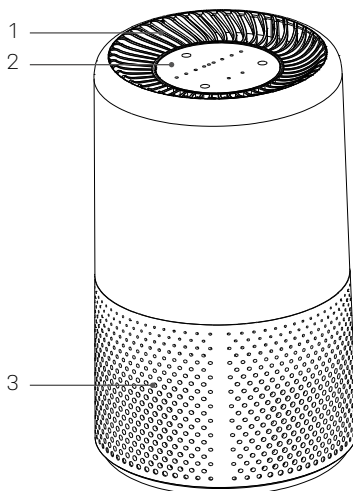

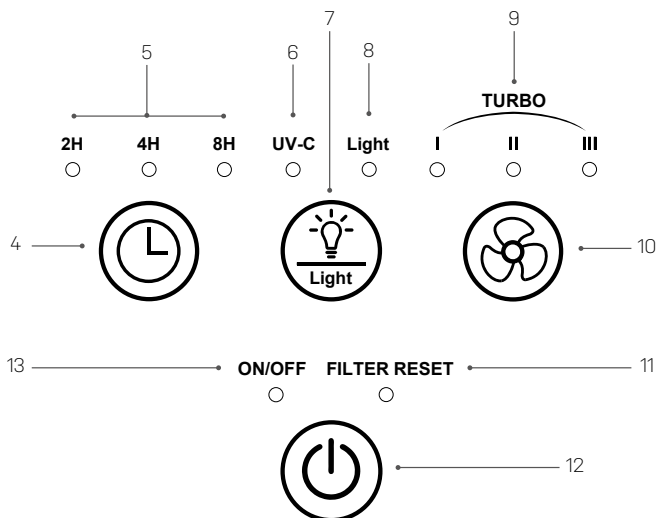

Kontrollpanel

- 4. Timer
- 5. Timerindikering
- 6. UV-C-indikering

- 7. Ljusslägesknapp
- 8. Ljusindikering
- 9. Fläkthastighets-indikering

- 10. Fläkthastighetsknapp
- 11. Filter reset-indikering
- 12. Av/på-knappen
- 13. Av/på-indikering

3. Före användningen

Installera filtret

1. Dra ur kontakten till enheten innan du byter ut eller installerar filtret.
2. Vänd på enheten och vrid på underdelen i den riktning som är markerad med "OPEN" (Bb).
3. Ta ut filtret (Dd) ur enheten.
4. Ta ut filtret ur förpackningen och installera det i enheten.
5. Installera sedan underdelen genom att skruva fast den i den riktning som är markerad med "CLOSE".

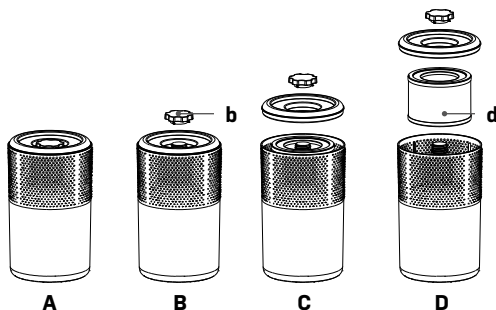

4. Driftinstruktioner

Slå på/stänga av enheten

Anslut strömförsörjningen och tryck på av/på-knappen (A) en gång för att slå på enheten.



Fläkthastighet

Tryck på fläkthastighetsknappen (A) för att växla mellan de fyra fläkthastigheterna: Låg I (B), Medel II (C), Hög III (D) och Turbo I/II/III (E).

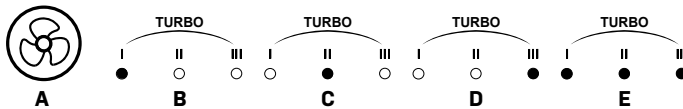

Byta ljuslägen

Tryck på ljusknappen (A) för att växla mellan de 4 ljuslägena: Ljus av (B), UV-C-ljus (C), UV-C-ljus & nattlampa (D), nattlampa (E).

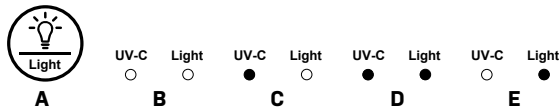

Sömläge

Tryck på ljusknappen (A) och håll den intryckt i 3–5 sekunder. Ljusedioden blinkar då i 10 sekunder och sedan stängs alla indikeringar av och Freia går över till sömläget med fläkthastigheten inställd på låg.



Timerinställningar

Enheten kan ställas in så att timern stänger av den. Tryck på timerknappen (A) för att välja önskad avstängningstid: 2 timmar (B), 4 timmar (C) eller 8 timmar (D).



A

2H



4H



8H



B

2H



4H



8H



C

2H



4H



8H



D

VIKTIGT!

Dra alltid ur sladden när enheten inte används.

5. Underhåll

Rengöring

När apparaten används regelbundet kan filtret bli igensatt med damm och partiklar. Därför bör filtret rengöras en gång i månaden. Följ dessa steg:

1

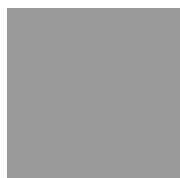

Stäng av enheten och dra ur sladden innan du rengör den.

2

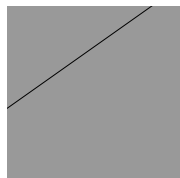

Rengör huset med en mjuk, torr trasa. Om enheten är mycket smutsig, använd ett mildt rengöringsmedel. Torka av luftrenaren med en lätt fuktad trasa. Spraya aldrig vatten på enheten.

3

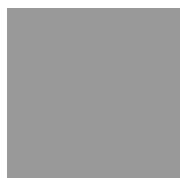

Ta ut filtret enligt beskrivningen i avsnittet "Före användningen" och rengör filtret med en dammsugare en gång i månaden.

Byta filter

Freia har en automatisk varningsfunktion som visar när filtret ska bytas ut med hjälp av en ljusdiod som börjar blinka rött (A). Beställ ett nytt filter och byt ut det gamla enligt beskrivningen i avsnittet "Före användningen".

Tryck och håll inne av/på-knappen (B) i 5 sekunder, så återställs timern för filtrets livslängd och ljusdioden (A) slutar blinka.



VIKTIGT!

Filtrets livslängd är 2200 timmar.

Byta UV-lampa

Så här byter du UV-lampan:

Ta bort filtret enligt beskrivningen i avsnittet "Före användningen".

1. Enheten är nu redo för bytet av UV-lampan.
2. a) Ta bort skruven. b) Vrid försiktigt UV-höljet moturs.
3. a) Dra av höljet. b) Nu syns UV-skyddet.
4. a) Koppla försiktigt ur UV-skyddet.
5. a) Ta försiktigt bort UV-lampan från UV-skyddet (b) och sätt i en ny UV-lampa.

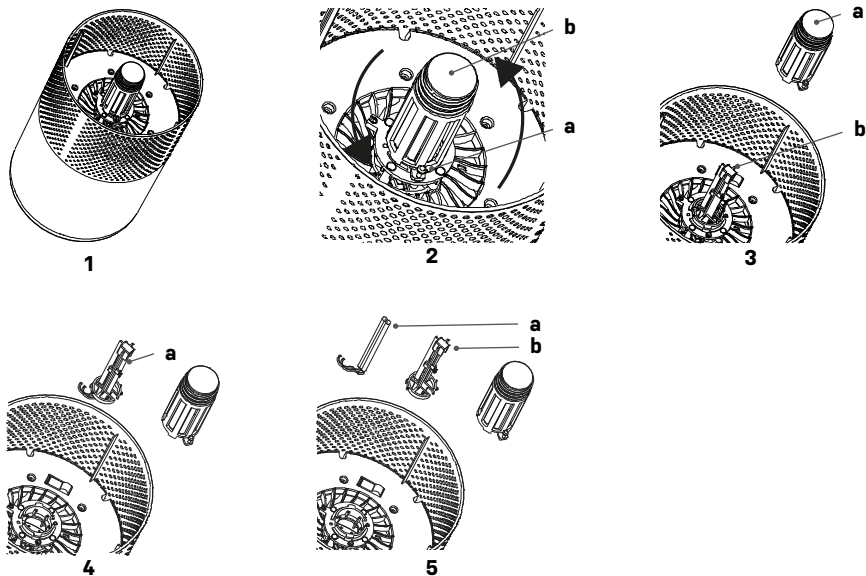

VIKTIGT!

Titta aldrig rakt in i en UV-lampa.

6. Förvaring

Om enheten inte kommer att användas på länge gör du följande:

6. Koppla ur enheten.
7. Rengör filtret med en dammsugare.
8. Se till att enheten är i perfekt skick så att den är säker att använda igen efter en lång förvaringsperiod.
9. Förvara enheten i lämplig förpackning.
10. Förvara enheten på en dammfri plats där direkt solljus inte når den. Vi rekommenderar att den täcks över med lite plast.

7. Felsökning

Kontrollera följande innan du kontaktar den tekniska supporten.

PROBLEM	MÖJLIG ORSAK	LÖSNING
Enheten fungerar inte	Är sladden isatt i ett eluttag?	Sätt i sladden i ett eluttag.
	Är det strömavbrott?	Vänta tills strömmen kommer tillbaka
	Har en säkring gått?	Kontrollera och byt säkring.
	Blinkar indikeringen för filterbyte?	Byt ut filtret.
Enheten fungerar dåligt	Är ytan på luftintaget dammig?	Rengör luftintaget.
	Finns det något föremål som blockerar luftintaget/luftutloppet?	Ta bort alla blockerande föremål.
Konstiga ljud	Har det fastnat något på fläkten i luftutloppet?	Ta bort alla blockerande föremål.
	Står maskinen snett?	Placera Freia i rätt position
	Ställ in Freia på en lägre fläkthastighet om ljudet är för högt	
Det luktar illa	Nya maskiner har en tendens att lukta plast i början.	Ge det lite tid
	Är filtret smutsigt?	Rengör filtret med en dammsugare.
	Luktar det bränt?	Dra ur sladden till Freia och kontakta vår kundtjänst
Blinkar ljusdioden trots att du bytt filter	Återställ Freia genom att hålla av/på-knappen intryckt i 5 sekunder. Timern för filtrets livslängd börjar nu om nedräkningen från början.	

8. Tekniska specifikationer

Modell Freia, artikelnr	2515
Rekommenderat arbetsområde m ²	2 ~ 15
Omgivande luftfuktighet RH	30 ~ 90 %
CADR (renat luftflöde) m ³ /h	~100
Strömförbrukning (med HEPA) vid hastighetsinställning 1/2/3/4 i W	6/7/10/17
Varvtal (med HEPA) vid hastighetsinställning 1/2/3/4	820/1345/2000/2750
Strömförbrukning i standbyläge i W	< 0,5
UV-C-lampans effekt i W	~3
Strömförsörjning V/Hz	100–240/50–60
Märkström A	0,31

Timer h	2/4/8
Drifttemperatur i °C	5~40
Bullernivå dB(A) vid hastighetsinställning 1/2/3/4	30/37/47/60
Nettovikt i kg	1,6
Produktens mått (BDH) i mm	200 x 200 x 330

9. Kundtjänst

Om du har några frågor eller behöver mer information, är du välkommen att ringa vår **kundtjänst på tel. +45 6916 3200**

Om du behöver service eller vill göra ett garantianspråk, måste du skapa ett ärende direkt i vårt supportsystem. Gå till hemsidan under SUPPORT.

10. Garanti

Begränsad garanti

Vi garanterar att alla delar är fria från defekter i material och utförande under en period av två år från inköpsdatumet. Garantin täcker endast material- eller tillverkningsfel som förhindrar att produkten kan installeras eller användas på ett normalt sätt. Defekta delar kommer att bytas ut eller lagas.

Garantin täcker inte transportskador, annan användning än vad som är avsett, skador som orsakats av felaktig montering eller felaktig användning, skador som orsakats av stötar eller annat fel, skador orsakade av frostsprickor eller av felaktig förvaring.

Garantin blir ogiltig om användaren modifierar produkten.

Garantin omfattar inte produktrelaterade skador, egendomsskador eller generell driftförlust.

Tillverkarens ansvar får inte överstiga reparation eller utbyte av defekta delar och inkluderar inte arbetskostnader för att ta bort och installera om den defekta delen, transportkostnader till och från Servicecentret, och allt annat material som behövs för att utföra reparationen.

Denna garanti täcker inte fel eller fel på grund av följande:

- Om enheten inte installeras, drivs eller underhålls i enlighet med bruksanvisningen som medföljer enheten .
- En felaktigt utförd installation av enheten.
- Felanvändning, modifiering, olycka, brand, översvämning, blixtnedslag, gnagare, insekter, vårdslöshet eller oförutsedda händelser.
- Användning av ej fabriksauktorerade delar eller tillbehör i samband med produkten.

Ansvarsbegränsning

Detta är den enda garanti som tillhandahålls av tillverkaren. Ingen har rätt att ge några andra garantier för vår räkning.

Denna garanti gäller i stället för alla andra garantier, uttryckta eller underförstådda, inklusive men inte begränsat till underförstådda garantier för lämplighet för ett visst ändamål och säljbarhet. Vi fransäger oss uttryckligen allt ansvar för följdskador, oförutsedda skador, indirekta eller följdskador till följd av brott mot de uttryckliga eller underförstådda garantierna.

Denna garanti ger dig specifika juridiska rättigheter vilka kan variera mellan olika länder.

Reklamationer

I händelse av garantianspråk måste ett giltigt inköpskvitto uppvisas. Läs om att göra garantianspråk i avsnittet SERVICE.



Lue käyttöohjeet ennen käyttöä, katso näiden käyttöohjeiden vastaava osa.



Kierrätä ei-toivotut materiaalit niiden hävittämisen sijaan. Kaikki laitteet ja pakkaukset on lajiteltava, toimitettava alueelliseen kierrätyskeskukseen ja käsiteltävä ympäristöystävällisellä tavalla.



Tuote on sovellettavien EU-direktiivien ja muiden määräysten mukainen.

Sisällysluettelo

1. Turvallisuusohjeet.....	26
2. Osaluettelo	28
3. Ennen käyttöä.....	29
4. Käyttöopas	30
5. Kunnossapito.....	31
6. Varastointi.....	33
7. Vianmääritys.....	34
8. Tekniset tiedot.....	34
9. Huolto	35
10. Takuu	35

1. Turvallisuusohjeet

Varoitus

Tämä laite on tarkoitettu käytettäväksi vain yksityisasuntojen sisätiloissa. Valmistaja ei suosittele mitään muuta käyttöä, sillä se voi aiheuttaa tulipalon, sähköiskun tai muita henkilövahinkoja tai vaurioita.



Varoitukset Käyttö märin käsin on kielletty

Varoitus

Virtajohto

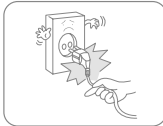

Älä yritä irrottaa virtajohtoa pistorasiasta johdosta vetämällä.

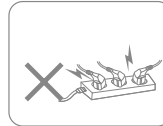

Älä kytkä laitetta ylikuormitettuun jatkojohtoon.

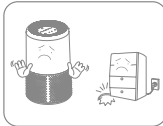

Älä aseta virtajohtoon päälle raskaita esineitä turvallisuusriskien välttämiseksi.

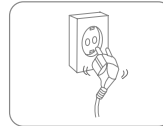

Älä käytä laitetta, jos virtajohtoa ei voi kiinnittää kunnolla pistorasiaan.



Älä yritä vaihtaa virtajohtoa, ota yhteys valtuutettuun huoltoliikkeeseen korjausta varten.



Älä kosketa pistoketta märillä käsillä välttääksesi sähköiskun.

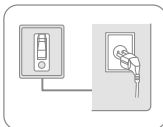

Pistorasian on oltava maadoitettu ja kunnolla kiinnitetty.



Irrota pistoke pistorasiasta ukonilmalla.

Sijainti



Älä aseta syttyviä tai räjähtäviä esineitä laitteen ympärille tulipalon välttämiseksi.

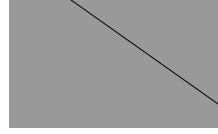

Aseta laite tukevalle ja tasaiselle alustalle.



Älä käytä laitetta vetoisissa paikoissa.

Käytön aikana

Sammuta virta ja irrota virtajohto pistorasiasta ennen siirtämistä.



Älä kaada vettä laitteeseen, sillä se saattaa aiheuttaa toimintahäiriöitä.



Lapsia tulee valvoa sen varmistamiseksi, etteivät he leiki laitteen kanssa.



Älä aseta laitteen päälle raskaita esineitä toimintahäiriöiden välttämiseksi.



Laitteistoa ei saa kaataa tai altistaa iskuille tai tärähdyksille toimintahäiriöiden välttämiseksi.

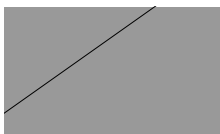

Laitetta ei saa peittää käytön aikana.



Älä aseta käsiäsi ilmanpoistoaukolle vaurioiden tai toimintahäiriöiden välttämiseksi.

2. Osaluettelo**Komponentit**

1. Ohjauspaneeli
2. Ilman ulostulo
3. Ilmanottoaukko

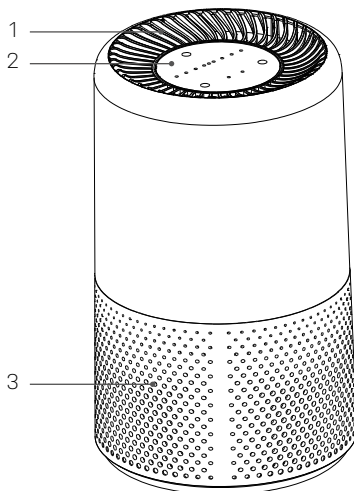

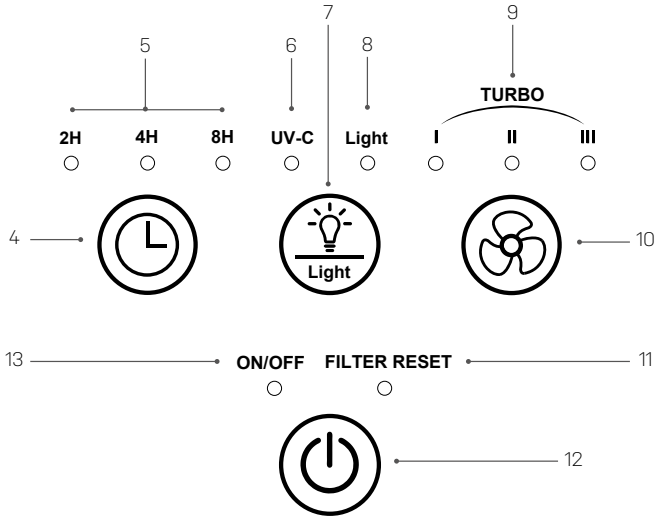

Ohjauspaneeli

- 4. Ajustin
- 5. Ajustimen ilmaisivalo
- 6. UV-C-ilmaisivalo

- 7. Tila-painike
- 8. Työskentelyn ilmaisivalo
- 9. Puhalluksen nopeus ilmaisivalo
- 10. Puhalluksen nopeuspainike/

- 11. Suodattimen palautuksen ilmaisivalo
- 12. Päälle/pois-painike
- 13. On/Off-merkkivalo

3. Ennen käyttöä

Suodattimen asentaminen

1. Irrota virtajohto koneesta ennen kuin vaihdat suodattimen tai asennat sen.
2. Käännä kone ympäri ja kierrä sen pohjaa merkinnän "OPEN" suuntaan (Bp)
3. Ota suodatin (Dd) koneesta.
4. Poista suodattimen pakkaus ja aseta suodatin koneeseen.
5. Aseta pohja takaisin ja kiristä se kääntämällä sitä suuntaan "CLOSE"

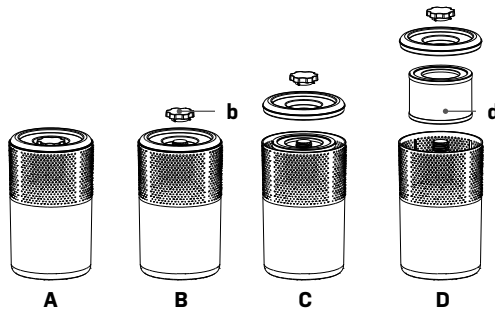

4. Käyttöopas

Laitteen kytkeminen päälle/pois päältä

Kytke virtalähde ja käynnistä laite painamalla virtapainiketta (A) kerran.



Puhalluksen nopeus

Paina puhallusnopeuspainiketta (A) vaihtaaksesi neljän puhallusnopeustilan välillä: Alhainen I (B), Keskitaso II (C), Korkea III (D) ja Turbo I/II/III (E).

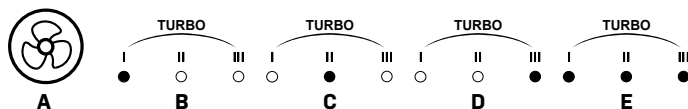

Valon ohjaus

Paina valopainiketta (A) vaihtaaksesi neljän valotilan välillä: Valo pois (B), UV-C-valo (C), UV-C-himmeä- & -yövalo (D), yövalo (E).

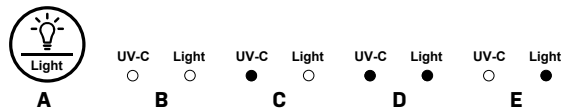

Lepotila

Paina valopainiketta (A) ja pidä se alhaalla 3-5 sekunnin ajan. LED alkaa välkkymään 10 sekunnin ajaksi, kaikki ilmaisinvälöt sammuvat ja Freia siirtyy lepotilaan, jossa puhallusnopeus on alhainen.



Ajastimen asetukset

Laitte voidaan asettaa sammumaan tai käynnistymään ajastimen avulla. Paina ajastinpainiketta (A) valitaksesi toivomasi sammumisajan: 2 tuntia (B), 4 tuntia (C) tai 8 tuntia (D).

A

2H



4H



8H

B

2H



4H



8H

C

2H



4H



8H

D

TÄRKEÄÄ!

Poista virtajohto pistokkeesta, kun et käytä laitetta.

5. Kunnossapito

Puhdistaminen

Kun laitetta käytetään säännöllisesti, suodatin voi tukkeutua pölystä ja hiukkasista. Siksi suodatin pitäisi puhdistaa kerran kuukaudessa. Noudata seuraavia vaiheita:

1



Sammuta laite ja irrota se pistorasiasta ennen puhdistamista.

2

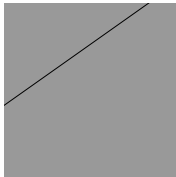

Puhdista kotelo pehmeällä, kuivalla liinalla. Jos laite on erittäin likainen, käytä mietoa pesuainetta. Pyyhi ilmanpuhdistaja kevyesti kostealla liinalla. Älä koskaan suihkuta vettä laitteeseen.

3

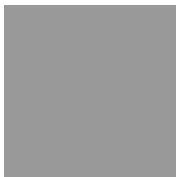

Poista suodatin "Ennen käyttöä" -osiossa kuvatulla tavalla ja puhdista se pölynimurilla kerran kuukaudessa.

Suodattimen vaihto

Freia antaa automaattisesti suodattimen vaihtokehotuksen vilkuttamalla punaista LED-valoa (A). Tilaa uusi suodatin ja vaihda vanha uuteen "Ennen käyttöä" -osiossa kuvatulla tavalla.

Jos painat päälle/pois päältä -painiketta (B) 5 sekunnin ajan, suodattimen elinaika nollautuu, ja LED-valo (A) lakkaa välkkymästä.



TÄRKEÄÄ!

Suodattimen käyttöikä 2 200 tuntia.

UV-lampun vaihto

Näin vaihdat UV-lampun:

Poista suodatin "Ennen käyttöä" -osiossa kuvatulla tavalla.

1. Nyt laite on valmis UV-lampun vaihtoon.
2. a) Poista ruuvi. b) Kierrä UV-kantta varovasti oikealle.
3. a) Vedä kannesta. b) The UV-lampun suoja on nyt näkyvässä.
4. a) Poista UV-lampun suoja varovasti.
5. a) Poista UV-lamppu varovasti suojastaan (b) ja vaihda se uuteen.

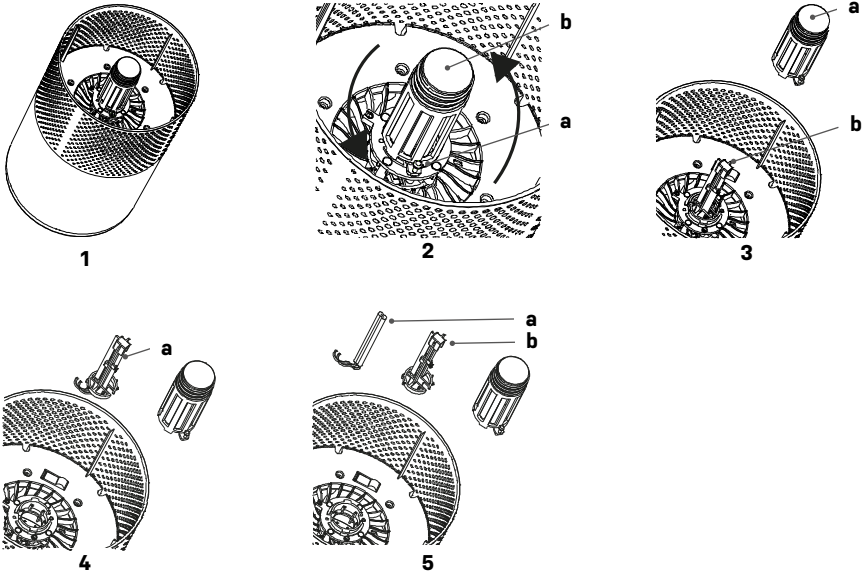

TÄRKEÄÄ!

Älä koskaan katso suoraan UV-valoon.

6. Varastointi

Jos laitetta ei käytetä pitkään aikaan, toimi seuraavasti:

6. Irrota laite pistorasiasta.
7. Puhdista ilmansuodatin pölynimurilla.
8. Varmista, että laite on moitteettomassa kunnossa, jotta sen käyttö on turvallista pitkän säilytysjakson jälkeen.
9. Varastoi laite asianmukaisissa pakkauksissa.
10. Säilytä laite pölyttömässä tilassa ja poissa suorasta auringonvalosta. On suositeltavaa peittää laite muovilla.

7. Vianmääritys

Tarkista seuraavat seikat, ennen kuin otat yhteyttä tekniseen tukeen.

ONGELMA	MAHDOLLINEN SYY	RATKAISU
Yksikkö ei toimi	Onko se kytketty virtalähteeseen?	Kytke laite pistorasiaan.
	Onko alueellasi sähkökatkos?	Odot a sähkön palautumista
	Palanut sulake?	Tarkista ja vaihda sulake.
	Välkkykö suodattimen ilmaisvalo?	Vaihda suodatin.
Laite toimii huonosti	Onko ilman sisääntuloaukon pinnalla pölyä?	Puhdista ilman sisääntuloaukko
	Peittääkö jokin este ilman sisääntulo- tai ulostuloaukon?	Poista kaikki haittaavat esineet.
Merkittävä melu	Onko tuulettimeen tai ilman poistoaukkoon tarttunut jokin roska?	Poista kaikki haittaavat esineet.
	Onko kone vinossa?	Aseta Freia oikeaan asentoon
	Jos ääni on liian kova, aseta Freia alhaisemmalle puhallusteholle	
Epämiellyttävä haju	Uudet koneet tuoksuvat usein muovilta.	Anna sille aikaa
	Onko suodatin likainen	Puhdista ilmansuodatin pölynimurilla.
	Tulipalon haju?	Irrota Freia virtalähteestä ja ota yhteyttä tukikeskukseen.
Valo välkky suodattimen vaihtamisen jälkeen	Nollaa Freia painamalla virtapainiketta ja pitämällä sitä alhaalla 5 sekunnin ajan. Suodattimen elinajan lasku aloitetaan nyt alusta.	

8. Tekniset tiedot

Malli Freia, tuotenumero	2515
Käyttöaluesuositus m ²	2 ~ 15
Toiminnan aikainen ilmankosteus RH	30 - 90
CADR m ³ /h	~100
Virran (HEPAn kera) nopeusasetuksella 1/2/3/4 W	6 / 7 / 10 / 17
RPM (HEPAn kera) nopeusasetuksella 1/2/3/4	820 / 1345 / 2000 / 2750
Lepotilan virrankulutus W	<0.5
UV-C-lampun voimakkuus W	~3
Virtalähde V/Hz	100-240 / 50-60
Nimellisvirta A	0,31

Ajastin t	2 / 4 / 8
Käyttölämpötila °C	5 ~ 40
Äänenvoimakkuus dB(A) nopeusasetuksella 1/2/3/4	30 / 37 / 47 / 60
Nettopaino kg	1,6
Tuotteen koko (LSK) mm	200 x 200 x 330

9. Huolto

Jos sinulla on kysyttävää tai jos tarvitset lisätietoja, voit vapaasti soittaa

asiakaspalveluumme, p. + 45 6916 3200

Jos tarvitset palvelua tai jos haluat tehdä takuuvaatimuksen, sinun on luotava palvelupyynnö suoraan tukijärjestelmäämme. Siirry kotisivun kohtaan TUKI.

10. Takuu

Rajoitettu takuu

Takaamme, että missään laitteen osassa ei ole materiaali- tai valmistusvikoja kahden vuoden ajan ostopäivästä. Takuu kattaa vain sellaiset materiaali- tai valmistusviat, jotka estävät tuotteen asentamisen tai käytön normaalilla tavalla. Vialliset osat vaihdetaan tai korjataan.

Takuu ei kata kuljetusvaurioita, muuta kuin tarkoitettua käyttöä, virheellisen kokoonpanon tai virheellisen käytön aiheuttamia vahinkoja, törmäyksen tai muun virheen aiheuttamia vahinkoja tai vääränlaista varastointia.

Takuu mitätöityy, jos käyttäjä muokkaa tuotetta.

Takuu ei kata tuotteeseen liittyviä vahinkoja, omaisuusvahinkoja eikä yleisiä operatiivisia menetyksiä.

Valmistajan vastuu ei voi ylittää viallisten osien korjausta tai korvaamista, eikä se kata työvoimakustannuksia viallisen osan poistamisesta ja uudelleenasentamisesta, kuljetuskustannuksia huoltokeskukseen ja sieltä pois eikä mitään muita korjauksen tekemiseen tarvittavia materiaaleja.

Tämä takuu ei kata vikoja tai toimintahäiriöitä, jotka aiheutuvat seuraavista asioista:

- Jos laitetta ei asenneta, käytetä tai ylläpidetä laitteen mukana toimitetun käyttöoppaan mukaisesti.
- Laitteen mikä tahansa muokkaava asennustyö.
- Väärinkäyttö, muuttaminen, onnettomuus, tulipalo, tulva, salamanisku, jyrssiät, hyönteiset, huolimattomuus tai odottamattomat tapahtumat.
- Muiden kuin valmistajan hyväksymien osien tai tarvikkeiden käyttäminen tuotteessa.

Vastuun rajoitukset

Tämä on ainoa valmistajan myöntämä takuu. Kukaan ei ole valtuutettu tekemään muita takuita puolestamme.

Tämä takuu korvaa kaikki muut ilmaiset tai epäsuorat takuut, mukaan lukien, mutta ei niihin rajoittuen, kaikki oletukset tiettyyn tarkoitukseen sopivuudesta ja myytävyydestä. Kieltäydymme nimenomaisesti kaikesta vastuusta välillisistä, satunnaisista tai epäsuorista vahingoista, jotka johtuvat nimenomaisen tai epäsuoran takuun rikkomisesta.

Tämä takuu antaa ostajalle tiettyjä lakisääteisiä oikeuksia, jotka voivat vaihdella maittain.

Valitukset

Takuuvaateissa on esitettävä voimassa oleva ostokuitti. Lue takuuvaatimusten tekemisestä PALVELU-osioista.



Les bruksanvisningen før bruk, se den tilsvarende delen av denne brukerveiledningen.



Resirkuler uønskede materialer i stedet for å kaste dem. Alle apparater og emballasje må sorteres og leveres til en regional gjenvinningsstasjon og behandles på en miljøvennlig måte.



Produktet er i samsvar med gjeldende EU-direktiver og andre bestemmelser.

Innholdsfortegnelse

1. Sikkerhetsinstruksjoner	37
2. Deleliste	39
3. Før bruk	40
4. Bruksanvisning	41
5. Vedlikehold	42
6. Oppbevaring	44
7. Feilsøking	45
8. Tekniske spesifikasjoner	45
9. Service	46
10. Garanti	46

1. Sikkerhetsinstruksjoner

Advarsel

Dette apparatet er kun beregnet for bruk innendørs i private hjem. Enhver annen bruk anbefales ikke av produsenten og kan forårsake brann, elektrisk støt eller annen personskade eller ødeleggelse.



Advarsler



Må ikke berøres med våte hender



Advarsel

Strømledning



Ikke koble strømledningen fra stikkontakten.

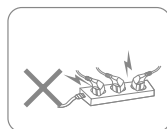

Ikke koble apparatet til en overbelastet skjøteledning.

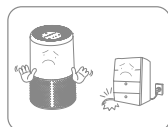

Av sikkerhetsmessige årsaker må det ikke plasseres tunge gjenstander på strømledningen.

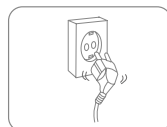

Ikke bruk apparatet hvis strømledningen ikke kan festes ordentlig i stikkontakten.



Ikke prøv å skifte ut strømledningen. Kontakt autorisert serviceverksted for reparasjon.

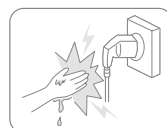

Ikke ta på støpselet med våte hender, da det kan føre til elektrisk støt.

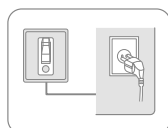

Stikkontakten må være jordet og ordentlig festet.

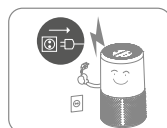

Trekk ut støpselet ved tordenvær.

Plassering



Ikke plasser brennbare og eksplosive gjenstander i nærheten av apparatet, da det kan føre til brann.

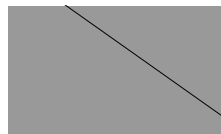

Plasser apparatet på en stabil, flat overflate.



Ikke bruk apparatet på steder med trekk.

Under bruk



Slå av strømmen og trekk ut strømledningen før du flytter det.



Ikke hell vann i apparatet, da det kan føre til funksjonsfeil.



Barn bør være under tilsyn for å sikre at de ikke leker med apparatet.



Ikke plasser tunge gjenstander på apparatet, da det kan føre til funksjonsfeil.



Apparatet må ikke veltes eller utsettes for slag eller støt, for å unngå funksjonsfeil.

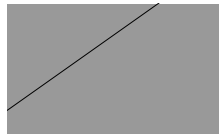

Apparatet må ikke tildekkes når det er i bruk.



Ikke legg hendene på luftuttaket, for å unngå skader eller funksjonsfeil.

2. Deleliste

Komponenter

1. Kontrollpanel
2. Ventilasjonsåpning
3. Luftinntak

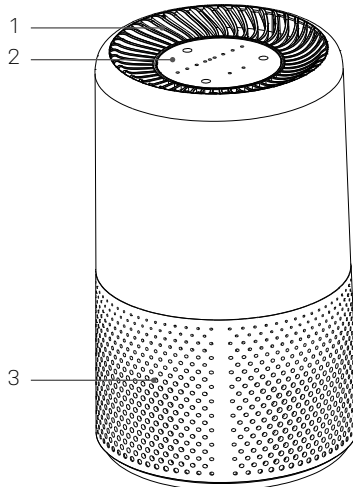

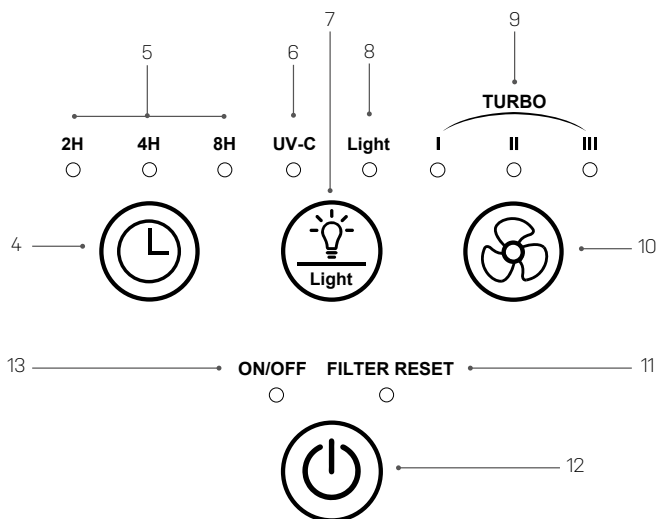

Kontrollpanel

4. Tidsur
5. Indikator for timer
6. UV-C-indikator

7. Lysmodus-knapp
8. Lysindikator
9. Indikator for viftehastighet
10. Knapp for vindhastighet

11. Indikator for tilbakestilling av filter
12. Av / på-knapp
13. På/av-indikator

3. Før bruk

Installer filteret

1. Trekk ut støpselet på maskinen før du bytter ut eller installerer filteret.
2. Vend maskinen og vri basen i retningen merket «ÅPNE» (Bb).
3. Ta ut filteret (Dd) fra maskinen.
4. Fjern emballasjen til filteret. Installer filteret i maskinen.
5. Installer deretter basen, vri og stram sokkelen i retningen merket «LUKK».

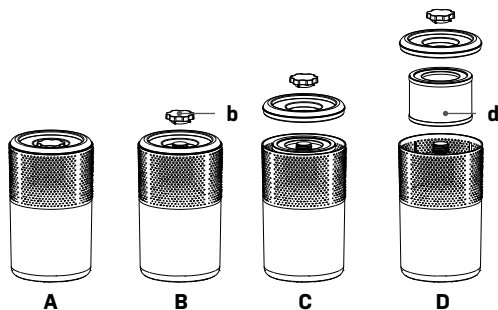

4. Bruksanvisning

Slå enheten av og på

Koble til strømforsyningen og trykk på av/på-knappen (A) en gang for å slå på enheten.



Viftehastighet

Trykk på knappen for viftehastighet (A) for å skifte mellom fire hastigheter: Lav I (B), Medium II (C), Høy III (D) og Turbo I / II / III (E).

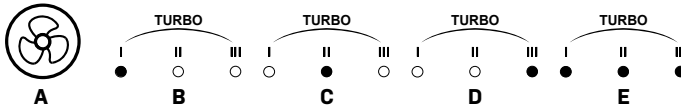

Lyskontroll

Trykk på lysknappen (A) for å skifte mellom fire ulike lysmodus: Lys av (B), UV-C lys (C), UV-C lys og nattlys (D), nattlys (E).

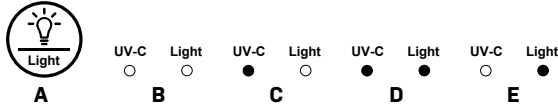

Hvilemodus

Trykk på Lys-knappen (A) og hold den i 3-5 sekunder. LED-lampen begynner å blinke i 10 sekunder, alle indikatorene slås av og Freia går i hvilemodus med viftehastigheten på lav.



Timerinnstillinger

Enheten kan stilles inn til å slås av eller på med timeren. Trykk på timer-knappen (A) for å velge ønsket avstengingstid: 2 timer (B), 4 timer (C) eller 8 timer (D).



A

2H



4H



8H



B

2H



4H



8H



C

2H



4H



8H



D

VIKTIG!

Trekk ut strømforsyningen når enheten ikke er i bruk.

5. Vedlikehold

Rengjøring

Når apparatet brukes regelmessig, kan filteret bli tilstoppet av støv og partikler. Derfor bør filteret rengjøres hver måned. Følg disse trinnene:

1



Slå av enheten og trekk ut strømforsyningen før rengjøring.

2

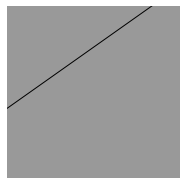

Rengjør kabinettet med en myk, tørr klut. Hvis enheten er veldig skitten, bruk et mildt vaskemiddel. Tørk luftrenseneren med en lett fuktet klut. Spray aldri vann på enheten.

3



Fjern filteret som beskrevet i delen «Før bruk»-avsnittet, rengjør filteret med en støvsuger én gang i måneden.

Filterbytte

Freia har automatisk varsling om filterbytte ved blinkende rød LED-lampe (A). Bestill nytt filter og bytt ut det gamle som beskrevet i «Før drift»-avsnittet.

Ved å trykke og holde inne av / på-knappen (B) i 5 sekunder, vil filterets levetid innstilles på nytt og LED-lampen (A) vil slutte å blinke.



VIKTIG!

Filterets levetid er 2200 timer.

Skifte av UV-lyspære

Slik skifter du UV-lyspære:

Fjern filteret som beskrevet i «Før bruk»-avsnittet.

1. Enheten er nå klar til å skifte UV-lyspære.
2. a) Fjern skruen. b) Drei UV-dekselet forsiktig mot høyre.
3. a) Trekk i dekselet. b) UV-beskyttelsen vil nå være synlig.
4. a) Koble forsiktig ut UV-beskyttelsen.
5. a) Fjern UV-lyspæren forsiktig fra UV-beskyttelsen (b) og erstatt den.

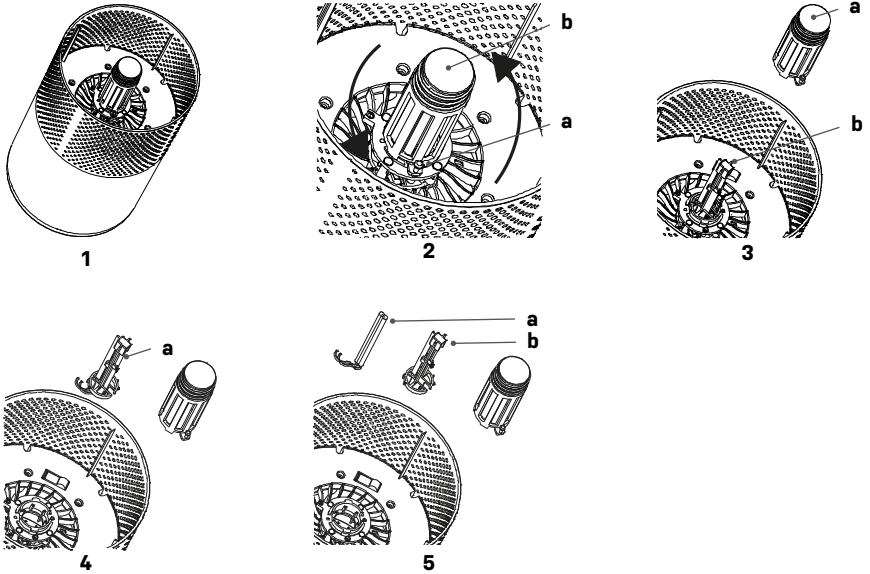

VIKTIG!

Se aldri på UV-lyset.

6. Oppbevaring

Hvis enheten ikke skal benyttes i en lengre periode, gjør du følgende:

6. Koble fra enheten.
7. Rengjør luftfilteret med en støvsuger.
8. Forsikre deg om at enheten er i perfekt stand, slik at den er trygg å bruke igjen etter en lang lagringsperiode.
9. Oppbevar enheten i passende emballasje.
10. Oppbevar enheten på et støvfritt sted og ikke i direkte sollys. Det anbefales å dekke den med et stykke plast.

7. Feilsøking

Kontroller følgende før du kontakter teknisk brukerstøtte.

PROBLEM	MULIG ÅRSAK	LØSNING
Enheten fungerer ikke	Er den tilkoblet et strømuttak?	Plugg inn kontakten.
	Er det strømbrudd?	Vent til strømmen kommer tilbake
	Har sikringen gått?	Kontroller og bytt sikring.
	Lyser filterbytte-indikatoren?	Bytt filter.
Dårlig ytelse	Er det støv og skitt i luftinntaket?	Rengjør luftinntaket
	Blokkeres luftinntaket/-utgangen?	Fjern eventuelle blokkerende objekter.
Mye støv	Sitter det noe fast på viften for luftuttaket?	Fjern eventuelle blokkerende objekter.
	Står maskinen skjevt?	Plasser Freia i riktig posisjon
	Still inn Freia på en lavere vindhastighet hvis støyen er for høy	
Ekkel lukt	Nye maskiner kan lukte plast.	Gi det litt tid
	Er filteret skittent?	Rengjør luftfilteret med en støvsuger.
	Lukter det brent?	Koble fra Freia og kontakt brukerstøtte
Rødt blinkende lys etter filterbytte	Tilbakestill Freia ved å holde på/av-knappen inne i 5 sekunder. Filterets levetid starter nå på nytt.	

8. Tekniske spesifikasjoner

Modell Freia, varenr.	2515
Anbefalt arbeidsområde m ²	2 ~ 15
Luftfuktighet ved drift RF	30 ~ 90 %
CADR m ³ / t	~ 100
Innstilling av strømhastighet (med HEPA) 1/2/3/4 W	6 / 7 / 10 / 17
Innstilling for omdreininger (med HEPA) 1/2/3/4	820 / 1345 / 2000 / 2750
Strømbruk standby, W	<0,5
Strømbruk UVC-lampe, W	~ 3
Strømtilførsel V/Hz	100–240
Merkestrøm, A	0,31
Tidsur, t	2 / 4 / 8

Driftstemperatur °C	5 ~ 40
Støynivå dB (A) hastighetsinnstilling 1/2/3/4	30 / 37 / 47 / 60
Nettovekt kg	1,6
Produktstørrelse (B x D x H)	200 x 200 x 330

9. Service

Hvis du har spørsmål eller trenger mer informasjon, kan du ringe

kundeservice på telefon +45 6916 3200

Hvis du trenger service eller har en garantihenvendelse, må du opprette en sak i brukerstøttesystemet vårt. Gå til SUPPORT på nettstedet vårt.

10. Garanti

Begrenset garanti

Vi gir to års garanti mot material- og produksjonsfeil fra kjøpsdato. Garantien dekker bare produksjonsfeil som fører til at produktet ikke kan monteres eller brukes på vanlig måte. Defekte deler vil bli erstattet eller reparert.

Garantien dekker ikke transportskader, annen bruk enn det som er tiltenkt, skader som skyldes feil montering eller feil bruk, skader som skyldes støt eller andre feil, eller feil oppbevaring.

Garantien gjelder ikke hvis brukeren modifiserer produktet.

Garantien dekker ikke produktrelaterte skader, materielle skader eller tapt omsetning.

Produsenten kan ikke holdes ansvarlig for beløp som overstiger kostnaden knyttet til å bytte defekte deler, og garantien dekker ikke kostnader knyttet til å fjerne eller installere den defekte delen, transport til og fra verksted og andre materialer som trengs for å utføre reparasjonen.

Garantien dekker ikke feil eller problemer som skyldes følgende:

- Hvis enheten ikke er installert, betjent eller vedlikeholdt i samsvar med bruksanvisningen som fulgte med enheten.
- Installasjon av enheten.
- Misbruk, endring, ulykker, brann, flom, lynnedslag, gnagere, insekter, uaktsomhet eller uforutsette hendelser.
- Bruk av uautoriserte deler eller tilbehør.

Ansvarsbegrensning

Dette er den eneste garantien produsenten gir. Ingen kan utstede andre garantier på vegne av oss.

Denne garantien erstatter alle andre garantier, inkludert, men ikke begrenset til, underforståtte garantier om egnethet for bestemte formål og salgbarhet. Vi fraskriver oss uttrykkelig ethvert ansvar for følgeskader, tilfeldige, indirekte eller følgeskader som følge av brudd på de uttrykkelige eller underforståtte garantiene.

Denne garantien gir deg juridiske rettigheter som kan variere fra land til land.

Klager

Ved garantikrav må du fremvise gyldig kvittering. Les om å stille garantikrav i SERVICE-delen.



Read the user manual before use, refer to the corresponding section of these user instructions.



Recycle unwanted materials instead of disposing of them. All appliances and packages must be sorted and delivered to a regional recycling centre and processed in an environmentally friendly manner.



The product complies with the applicable EU directives and other provisions.

Table of contents

1. Safety instructions	48
2. Parts list	50
3. Before operation	51
4. Instruction manual	52
5. Maintenance	53
6. Storage	55
7. Troubleshooting	56
8. Technical specifications	56
9. Service	57
10. Warranty	57

1. Safety instructions

Warning

This appliance is intended for indoor use only in private homes. Any other use is not recommended by the manufacturer and may cause fire, electric shock, or other personal injury or damage.



Warnings



Wet hands are not allowed



Warning

Power cord

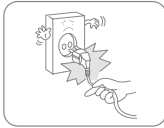

Do not try to unplug the power cord from the wall socket.

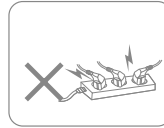

Do not connect the appliance to an overloaded extension lead.

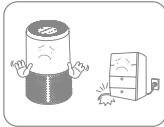

Do not place heavy objects on the power cord in order to avoid safety risks.

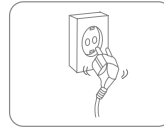

Do not use the appliance if the power cord cannot be securely fastened in the plug socket.



Do not attempt to replace the power cord, contact the authorised service workshop for repair.



Do not touch the plug with wet hands in order to avoid electric shock.

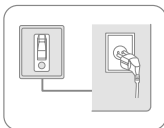

The socket must be grounded and properly secured.

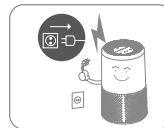

Unplug it during lightning storms.

Location



Do not place flammable and explosive objects around the appliance in order to avoid fire.

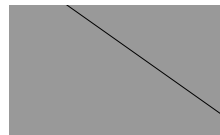

Place the appliance on a stable, flat surface.



Do not use the appliance in locations with a draught.

During use



Turn off the power and unplug the power cord before moving the device.



Do not pour water into the appliance in order to avoid malfunction.



Children should be supervised to ensure that they do not play with the appliance.



Do not place heavy objects on the appliance in order to avoid malfunction.



The apparatus must not be knocked over or subjected to impact or shock in order to avoid malfunction.

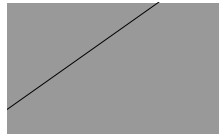

The appliance must not be covered when in use.



Do not place your hands on the air outlet in order to avoid damage or malfunction.

2. Parts list

Components

1. Control Panel
2. Air Outlet
3. Air Inlet

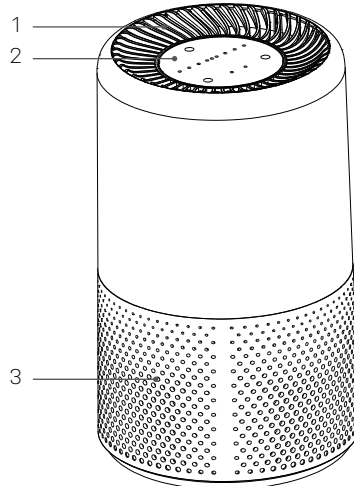

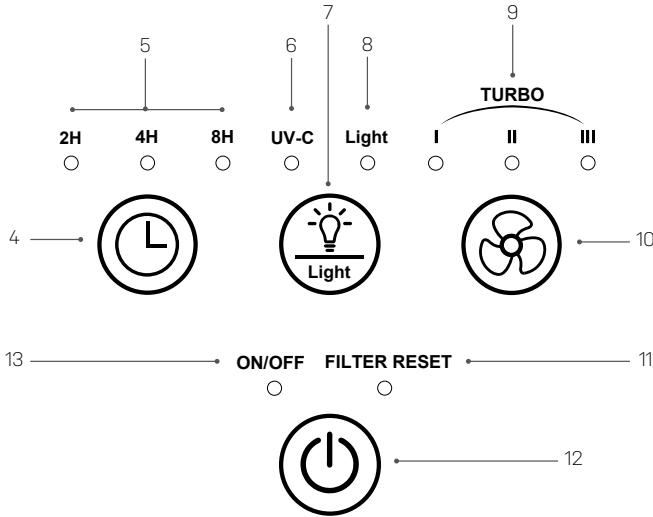

Control Panel

- | | | |
|--------------------|-------------------------|----------------------------|
| 4. Timer | 7. Light Mode Button | 10. Wind Speed Button |
| 5. Timer Indicator | 8. Light Indicator | 11. Filter Reset Indicator |
| 6. UV-C Indicator | 9. Wind Speed Indicator | 12. On/Off Button |
| | | 13. On/Off Indicator |

3. Before operation

Install the filter

1. Unplug the power socket of the machine before replacing or installing the filter.
2. Invert the machine, and rotate the base along the direction marked "OPEN" (Bb).
3. Take out the filter (Dd) from the machine.
4. Remove the packaging of the filter. install the filter into the machine.
5. Then install the base, rotate and tighten the base along the direction marked "CLOSE".

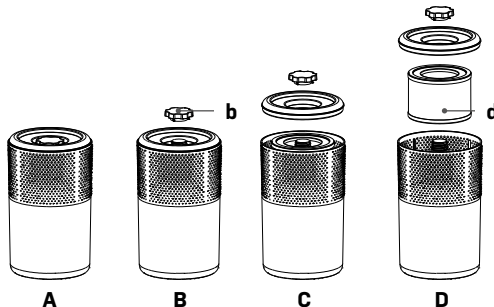

4. Instruction manual

Switching the unit on/off

Connect the power supply and press the on/off button (A) once to turn on the device.



Wind speed

Press the wind speed button (A) to change between the four wind speed modes: Low I (B), Medium II (C), High III (D) and Turbo I/II/III (E).

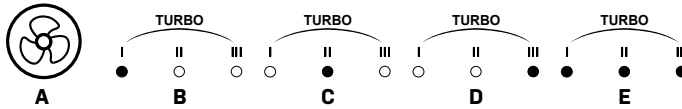

Light Control

Press the light button (A) to change between the 4 light modes: Light off (B), UV-C light (C), UV-C light & night light (D), night light (E).

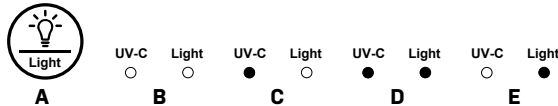

Sleep Mode

Press the Light button (A) and hold it for 3-5 seconds. The LED will start flashing for 10 seconds, all the indicators will turn off and Freia will go into sleep mode with the wind speed at low.



Timer Settings

The device can be set to turn off with the timer. Press the timer button (A) to choose the desired turn off time: 2 hours (B), 4 hours (C) or 8 hours (D).

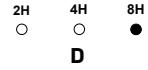
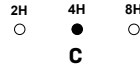
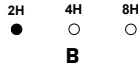

IMPORTANT!

When the unit is not in use, please unplug it.

5. Maintenance

Cleaning

When the appliance is used regularly, the filter can become clogged with dust and particles. Therefore, the filter should be cleaned every month. Follow these steps:

1

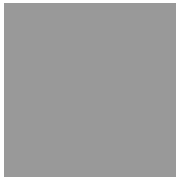

Turn off the unit and unplug it before cleaning.

2

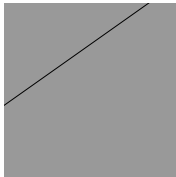

Clean the cabinet with a soft, dry cloth. If the unit is very dirty, use a mild detergent. Wipe the air purifier with a slightly damp cloth. Never spray water on the unit.

3

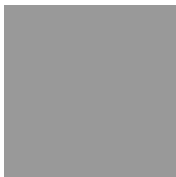

Remove the filter as described in the "Before operation" section, clean the filter with a vacuum cleaner once a month.

Filter change

Freia comes with an automatic filter replacement warning by turning on a flashing red LED (A). Order a new filter and replace the old one as described in the "Before operation" section.

By pressing and holding the On/Off button (B) for 5 seconds, the filter lifetime will be resettled and the LED (A) will stop flashing.



IMPORTANT!

The life time for the filter is 2200 hours.

UV light bulb change

This is how you change the UV light bulb:

Remove the filter as described in the "Before operation" section.

1. The unit is now ready to get the UV light bulb changed.
2. a) Remove the screw. b) Rotate the UV cover gently to the right.
3. a) Pull the cover. b) The UV protector will now be visible.
4. a) Carefully unplug the UV protector.
5. a) Gently remove the UV light bulb from the UV protector (b) and replace.

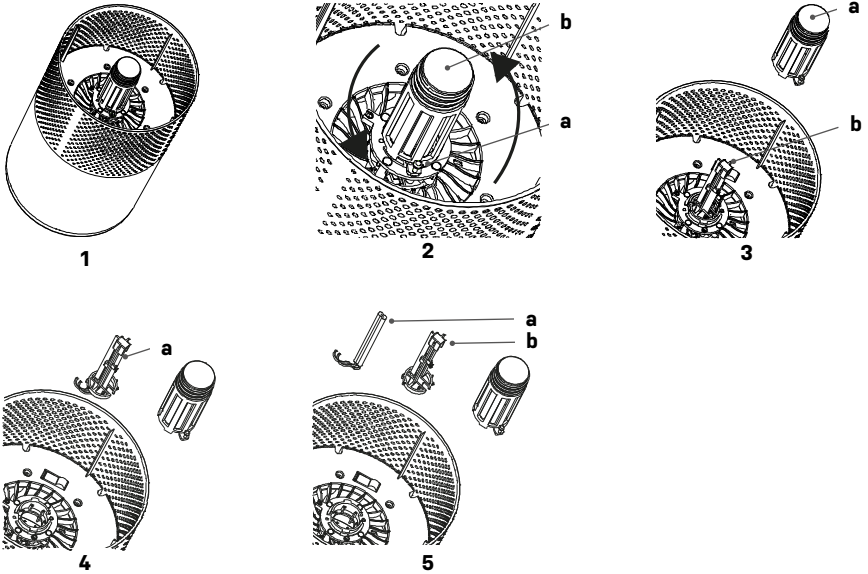

IMPORTANT!

Never look into the UV light.

6. Storage

If the unit will not be used for an extended period, do the following:

6. Unplug the unit.
7. Clean the filter with a vacuum cleaner.
8. Make sure the device is in perfect condition so that it is safe to use again after a long storage period.
9. Store the unit in appropriate packaging.
10. Store the unit in a dust-free place and out of direct sunlight. It is recommended to cover it with a piece of plastic.

7. Troubleshooting

Before contacting technical support, check the following.

PROBLEM	POSSIBLE CAUSE	SOLUTION
Not working	Is it plugged into a power socket?	Plug into the socket.
	Is there a power outage?	Wait for the power to return
	Burned fuse?	Check and change the fuse.
	Is the filter change indicator flashing?	Replace the filter.
Poor performance	Is there any dust in the surface of the air inlet?	Clean the air inlet
	Is there any obstacle blocking the airinlet/outlet?	Remove any blocking objects.
Significant noise	Is there anything stuck on the fan in the air outlet?	Remove any blocking objects.
	Is the machine tilted?	Place Freia in the right position
	Set Freia at a lower wind speed if the noise is too loud	
Nasty smell	New machines tend to smell of plastic.	Give it time
	Is the filter dirty?	Clean the filter with a vacuum cleaner.
	Burning smell?	Unplug Freia and contact the support center
Flashing light after filter replacement	Reset Freia by holding the power button down for 5 seconds. The filter lifetime will now start from the beginning.	

8. Technical specifications

Model Freia, Item No.	2515
Recommended working area m ²	2 ~ 15
Working humidity RH	30 ~ 90%
CADR m ³ /h	~100
Power (with HEPA) speed setting 1/2/3/4 W	6 / 7 / 10 / 17
RPM (with HEPA) speed setting 1/2/3/4	820 / 1345 / 2000 / 2750
Standby power W	<0.5
UV-C lamp power W	~3
Power supply V/Hz	100-240 / 50-60
Rated current A	0.31

Timer h	2 / 4 / 8
Operating temperature °C	5~40
Noise level dB(A) speed setting 1/2/3/4	30 / 37 / 47 / 60
Net Weight kg	1.6
Product Size (WDH) mm	200 x 200 x 330

9. Service

If you have any questions or need more information, please feel free to call

Customer service on +45 6916 3200

If you need service or to make a warranty claim, you must create a case directly in our support system. Go to the home page under SUPPORT.

10. Warranty

Limited warranty

We guarantee that all parts are free of defects in materials and workmanship for a period of two years from the date of purchase. The warranty covers only material or manufacturing defects that prevent the product from being able to be installed or operated in a normal way. Defective parts will be replaced or repaired.

The warranty does not cover transportation damage, any use other than what is intended, damage caused by incorrect assembly or improper use, damage caused by impact or other error, damage caused by frost cracking or by improper storage.

The warranty becomes void if the user modifies the product.

The warranty does not include product-related damage, property damage or general operational loss.

The manufacturer's liability cannot exceed the repair or replacement of defective parts and does not include labour costs to remove and reinstall the defective part, transportation costs to and from the service centre, and all other materials necessary to carry out the repair.

This warranty does not cover failure or malfunction as a result of the following:

- If the unit is not installed, operated or maintained in accordance with the instruction manual supplied with the unit .
- The workmanship of any installation of the unit.
- Misuse, alteration, accident, fire, flood, lightning strike, rodents, insects, negligence or unforeseen events.
- Use of non-factory authorised parts or accessories in conjunction with the product.

Limitation of liability

This is the only warranty provided by the manufacturer. No one is authorised to make any other warranties on our behalf.

This warranty is in lieu of all other warranties, expressed or implied, including but not limited to any implied warranty of fitness for a particular purpose and saleability. We expressly disclaim any liability for consequential, incidental, indirect, or consequential damages resulting from any breach of the express or implied warranties.

This warranty gives you specific legal rights, which may vary by country.

Complaints

In the event of any warranty claim a valid purchase receipt must be presented. Read about making warranty claims in the SERVICE section.



Lesen Sie vor der Verwendung das Benutzerhandbuch. Beachten Sie den entsprechenden Abschnitt in diesem Benutzerhandbuch.



Recyceln Sie unerwünschte Materialien, anstatt zu wegzwerfen. Alle Geräte und Verpackungen müssen getrennt zu einem örtlichen Recyclingzentrum gebracht und umweltfreundlich entsorgt werden.



Das Produkt entspricht den geltenden EU-Richtlinien sowie anderen Bestimmungen.

Inhaltsverzeichnis

1. Sicherheitshinweise	59
2. Teileliste	61
3. Vor dem Betrieb	62
4. Bedienungsanleitung	63
5. Wartung	64
6. Lagerung	66
7. Fehlerbehebung	67
8. Technische Daten	67
9. Kundendienst	68
10. Garantie	68

1. Sicherheitshinweise

Warnhinweis

Dieses Gerät ist nur für Innenbereiche in Privathaushalten vorgesehen. Jede andere Verwendung wird vom Hersteller nicht empfohlen und kann Feuer, Stromschlag sowie andere Verletzungen oder Schäden verursachen.



Warnhinweise Nasse Hände sind nicht erlaubt

Warnhinweis

Netz Kabel

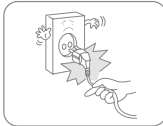

Versuchen Sie nicht, das Netzteil am Kabel aus der Steckdose zu ziehen.

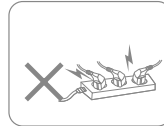

Schließen Sie das Gerät nicht mit einem überlasteten Verlängerungskabel an.



Stellen Sie keine schweren Gegenstände auf das Netz Kabel, um Sicherheitsrisiken zu vermeiden.

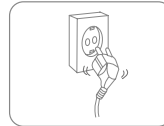

Verwenden Sie das Gerät nicht, wenn das Netz Kabel nicht sicher in die Steckdose eingesteckt werden kann.



Versuchen Sie nicht, das Netz Kabel zu ersetzen. Wenden Sie sich zur Reparatur an die autorisierte Servicewerkstatt.



Berühren Sie den Stecker nicht mit nassen Händen, um einen Stromschlag zu vermeiden.

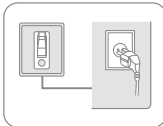

Die Steckdose muss geerdet und ordnungsgemäß gesichert sein.

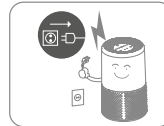

Ziehen Sie bei Gewitter den Stecker aus der Steckdose.

Aufstellungsort



Stellen Sie keine brennbaren und explosiven Gegenstände um das Gerät auf, um einen Brand zu vermeiden.

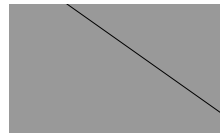

Stellen Sie das Gerät auf eine stabile, ebene Oberfläche.



Verwenden Sie das Gerät nicht an Orten mit Zugluft.

Während des Gebrauchs



Schalten Sie das Gerät ab und ziehen Sie den Netzstecker, ehe Sie das Gerät bewegen.



Gießen Sie kein Wasser in das Gerät, um Fehlfunktionen zu vermeiden.



Kinder sind zu beaufsichtigen, um sicherzustellen, dass sie nicht mit dem Gerät spielen.



Legen Sie keine schweren Gegenstände auf das Gerät, um Fehlfunktionen zu vermeiden.



Das Gerät darf nicht umgekippt werden und ist vor Stößen und Erschütterungen zu schützen, um Fehlfunktionen zu vermeiden.

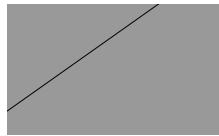

Das Gerät darf im Betrieb nicht abgedeckt sein.



Legen Sie Ihre Hände nicht auf die Luftaustrittsöffnung, um Schäden oder Fehlfunktionen zu vermeiden.

2. Teileliste

Komponenten

1. Bedienfeld
2. Luftaustrittsöffnung
3. Lufteinlass

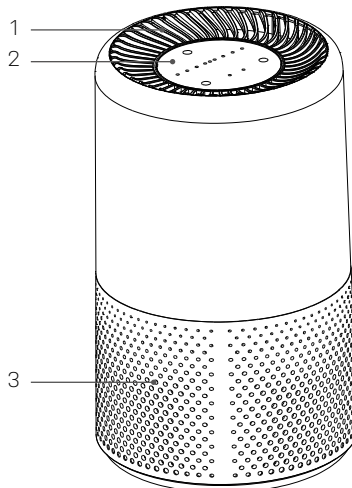

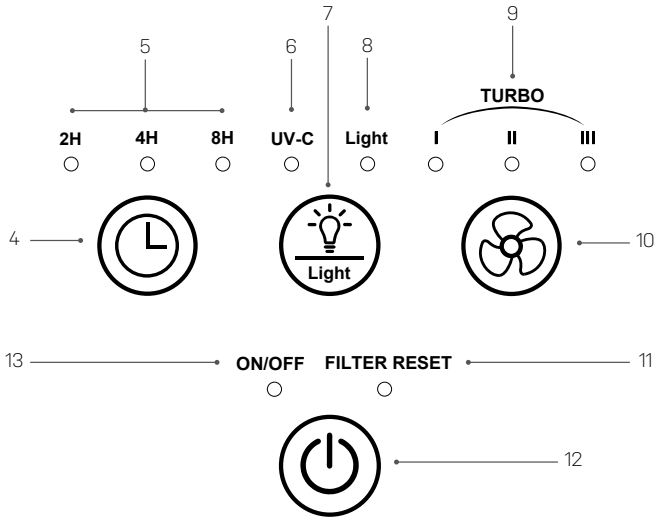

Bedienfeld

- 4. Timer
- 5. Timer-Anzeige
- 6. UV-C-Anzeige

- 7. Lichtmodus-Taste
- 8. Leuchtanzeige
- 9. Windgeschwindigkeit-Anzeige

- 10. Windgeschwindigkeitstaste
- 11. Filter-zurücksetzen-Anzeige
- 12. Ein-/Aus-Taste
- 13. Ein-/Aus-Anzeige

3. Vor dem Betrieb

Installieren des Filters

1. Schalten Sie das Gerät ab und ziehen Sie den Netzstecker, ehe Sie den Filter einbauen.
2. Drehen Sie das Gerät um und drehen Sie den Sockel in die mit „OPEN“ (Bb) bezeichnete Richtung.
3. Nehmen Sie den Filter (Dd) aus dem Gerät.
4. Entfernen Sie die Verpackung des Filters. Bauen Sie den Filter in das Gerät ein.
5. Bringen Sie anschließend den Sockel an. Drehen Sie den Sockel und ziehen Sie diesen in der mit „CLOSE“ gekennzeichneten Richtung fest.

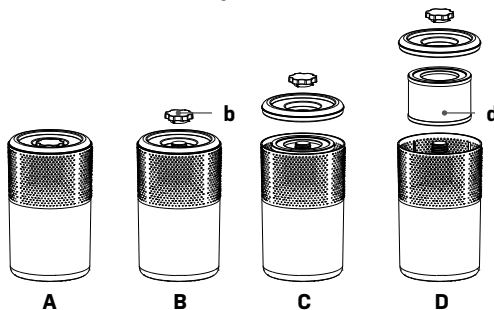

4. Bedienungsanleitung

Ein-/Ausschalten des Geräts

Schließen Sie das Netzteil an und drücken Sie einmal die Ein-/Aus-Taste (A), um das Gerät einzuschalten.



A

Windgeschwindigkeit

Drücken Sie die Windgeschwindigkeitstaste (A), um zwischen den vier Windgeschwindigkeitsmodi zu wechseln: Niedrig I (B), Mittel II (C), Hoch III (D) und Turbo I/II/III (E).

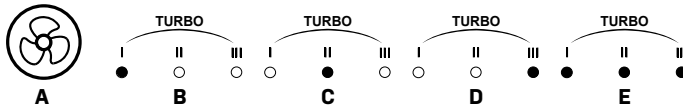

Lichtsteuerung

Drücken Sie die Lichttaste (A), um zwischen den 4 Lichtmodi zu wechseln: Licht aus (B), UV-C-Licht (C), UV-C-Licht und Nachtlicht (D), Nachtlicht (E).

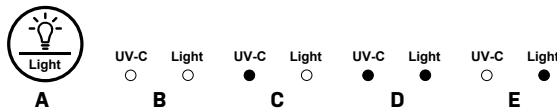

Schlafmodus

Drücke die Lichttaste (A) und halten Sie diese 3 – 5 Sekunden lang gedrückt. Die LED beginnt 10 Sekunden lang zu blinken, alle Anzeigen erlöschen und Freia geht bei niedriger Windgeschwindigkeit in den Schlafmodus.



A

Zeitschalter-Einstellungen

Das Gerät kann so eingestellt werden, dass es sich mit dem Timer ausschaltet. Drücken Sie die Timer-Taste (A), um die gewünschte Ausschaltzeit zu wählen: 2 Stunden (B), 4 Stunden (C) oder 8 Stunden (D).



A

2H



4H



8H



B

2H



4H



8H



C

2H



4H



8H



D

WICHTIG!

Wenn das Gerät nicht verwendet wird, ziehen Sie bitte den Netzstecker.

5. **Wartung**

Reinigung

Wenn das Gerät regelmäßig verwendet wird, kann der Filter mit Staub und Partikeln verstopfen. Daher sollte der Filter jeden Monat gereinigt werden. Führen Sie die folgenden Schritte aus:

1

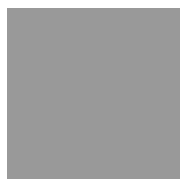

Schalten Sie das Gerät vor der Reinigung aus und ziehen Sie den Netzstecker.

2

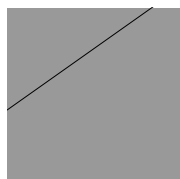

Reinigen Sie das Gehäuse mit einem weichen, trockenen Tuch. Wenn das Gerät sehr schmutzig ist, verwenden Sie ein schonendes Reinigungsmittel. Wischen Sie den Luftreiniger mit einem leicht feuchten Tuch ab. Sprühen Sie niemals Wasser auf das Gerät.

3

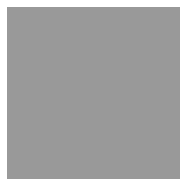

Entfernen Sie den Filter wie im Abschnitt „Vor dem Betrieb“ beschrieben. Reinigen Sie den Filter einmal im Monat mit einem Staubsauger.

Filterwechsel

Freia wird mit einer automatischen Filterwechselwarnung, die durch Einschalten einer blinkenden roten LED (A) angezeigt wird, geliefert. Bestellen Sie einen neuen Filter und ersetzen Sie den alten wie im Abschnitt „Vor dem Betrieb“ beschrieben.

Wenn Sie die Ein-/Aus-Taste (B) 5 Sekunden lang gedrückt halten, wird die Filterlebensdauer zurückgesetzt und die LED (A) hört auf zu blinken.



WICHTIG!

Die Lebensdauer des Filters beträgt 2.200 Stunden.

Auswechseln der UV-Glühbirne

So wird die UV-Glühbirne ausgewechselt:

Entfernen Sie den Filter wie im Abschnitt „Vor dem Betrieb“ beschrieben.

1. Das Gerät ist jetzt zum Austauschen der UV-Glühbirne bereit.
2. a) Entfernen Sie die Schraube. b) Drehen Sie die UV-Abdeckung vorsichtig nach rechts.
3. a) Ziehen Sie die Abdeckung ab. b) Der UV-Schutz wird nun sichtbar.
4. a) Ziehen Sie den UV-Schutz vorsichtig heraus.
5. a) Entfernen Sie vorsichtig die UV-Glühbirne vom UV-Schutz (b) und tauschen Sie diese aus.

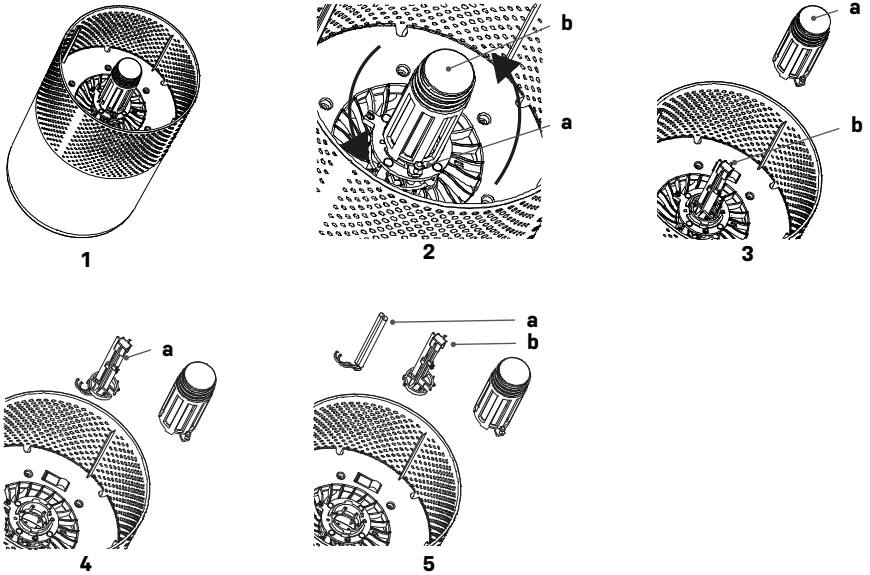

WICHTIG!

Schauen Sie niemals in das UV-Licht.

6. Lagerung

Wenn das Gerät über einen längeren Zeitraum nicht verwendet wird, gehen Sie wie folgt vor:

6. Ziehen Sie den Netzstecker.
7. Reinigen Sie den Filter mit einem Staubsauger.
8. Stellen Sie sicher, dass das Gerät in einwandfreiem Zustand ist, damit es nach einer langen Lagerung wieder verwendet werden kann.
9. Lagern Sie das Gerät in einer geeigneten Verpackung.
10. Bewahren Sie das Gerät an einem staubfreien Ort und vor direkter Sonneneinstrahlung geschützt auf. Es wird empfohlen, es mit einem Stück Kunststoff zu bedecken.

7. Fehlerbehebung

Überprüfen Sie Folgendes, bevor Sie sich an den technischen Kundendienst wenden.

PROBLEM	MÖGLICHE URSACHE	LÖSUNG
Funktioniert nicht	Ist es an eine Steckdose angeschlossen?	Stecken Sie den Stecker in die Steckdose.
	Liegt ein Stromausfall vor?	Warten Sie, bis wieder Strom vorhanden ist
	Durchgebrannte Sicherung?	Überprüfen und wechseln Sie die Sicherung.
	Blinkt die Filterwechselanzeige?	Ersetzen Sie den Filter.
Schwache Leistung	Befindet sich Staub auf der Oberfläche des Lufteinlasses?	Reinigen Sie den Lufteinlass
	Blockiert ein Hindernis den Luftein-/auslass?	Entfernen Sie alle blockierenden Objekte.
Erhebliche Geräusche	Ist im Lüfter im Luftauslass etwas hängen geblieben?	Entfernen Sie alle blockierenden Objekte.
	Ist die Maschine gekippt?	Stellen Sie Freia in die richtige Position
	Stellen Sie Freia auf eine niedrigere Windgeschwindigkeit ein, wenn das Geräusch zu laut ist	
Schlechter Geruch	Neue Maschinen neigen dazu, nach Plastik zu riechen.	Lassen Sie ihr Zeit
	Ist der Filter verschmutzt?	Reinigen Sie den Filter mit einem Staubsauger.
	Brandgeruch?	Ziehen Sie Freias Netzstecker und wenden Sie sich an den technischen Kundendienst.
Blinklicht nach dem Austausch des Filters	Setzen Sie Freia zurück, indem Sie die Ein-/Aus-Taste 5 Sekunden lang gedrückt halten. Die Filterlebensdauer beginnt nun von Neuem.	

8. Technische Daten

Modell Freia, Artikel-Nr.	2515
Empfohlener Betriebsbereich m ²	2 ~ 15
Betriebsfeuchtigkeit RH	30 ~ 90 %
CADR m ³ /h	~ 100
Leistungsgeschwindigkeitseinstellung (mit HEPA) 1/2/3/4 W	6/7/10/17
Drehzahleinstellung (mit HEPA) 1/2/3/4	820/1345/2000/2750
Standby-Leistung W	< 0,5
UV-Lampenleistung W	~ 3
Spannungsversorgung V/Hz	100 – 240/50 – 60
Nennstrom A	0,31

Timer Std.	2/4/8
Betriebstemperatur °C	5 ~ 40
Geräuschpegel dB (A) Geschwindigkeitseinstellung 1/2/3/4	30/37/47/60
Nettogewicht kg	1,6
Produktgröße (WTH)	200 x 200 x 330

9. Kundendienst

Wenn Sie Fragen haben oder weitere Informationen benötigen, wenden Sie sich bitte an den **Kundendienst unter +45 6916 3200**

Wenn Sie den Kundendienst in Anspruch nehmen oder einen Garantieanspruch geltend machen möchten, müssen Sie direkt in unserem Support-System eine Kundendienstanfrage erstellen. Gehen Sie zur Startseite zu SUPPORT.

10. Garantie

Begrenzte Garantie

Wir garantieren, dass alle Teile für einen Zeitraum von zwei Jahren ab Kaufdatum frei von Material- und Verarbeitungsfehlern sind. Die Garantie gilt nur für Material- oder Herstellungsfehler, die verhindern, dass das Produkt normal installiert oder betrieben werden kann. Defekte Teile werden ersetzt oder repariert.

Die Garantie gilt nicht für Transportschäden, nicht vorgesehene Verwendungen, Schäden durch unsachgemäße Montage oder Verwendung, Schäden durch Stöße oder sonstige Beschädigungen, Frostschäden oder Schäden durch unsachgemäße Lagerung.

Die Garantie erlischt, wenn der Benutzer Änderungen am Produkt vornimmt.

Die Garantie umfasst keine Produktbeschädigungen, Sachschäden oder allgemeinen Betriebsverluste.

Die Haftung des Herstellers geht nicht über die Reparatur oder den Austausch defekter Teile hinaus und sie beinhaltet nicht die Arbeitskosten für die Entfernung und Neuinstallation des defekten Teils, die Transportkosten zum und vom Servicecenter sowie sonstigen Materialien, die für die Durchführung der Reparatur erforderlich sind.

Diese Garantie deckt keine Ausfälle oder Fehlfunktionen aufgrund folgender Umstände ab:

- Wenn das Gerät nicht gemäß der mitgelieferten Bedienungsanleitung installiert, betrieben oder gewartet wird.
- Die handwerklichen Arbeiten zur Installation des Geräts.
- Missbrauch, Umbau, Unfall, Feuer, Flut, Blitzschlag, Nagetiere, Insekten, Fahrlässigkeit oder unvorhergesehene Ereignisse.
- Verwendung von nicht werksseitig zugelassenen Teilen oder nicht werksseitig zugelassenem Zubehör in Verbindung mit dem Produkt.

Haftungsbeschränkung

Dies ist die einzige vom Hersteller gewährte Garantie. Niemand ist berechtigt, in unserem Namen weitere Garantien zu gewähren.

Diese Garantie gilt anstelle aller sonstigen, ausdrücklichen oder stillschweigenden Garantien. Einschließlich, jedoch nicht beschränkt auf etwa stillschweigender Garantien der Eignung für einen bestimmten Zweck oder einer bestimmten Verkaufsfähigkeit. Wir lehnen ausdrücklich jegliche Haftung für Folge-, Neben-, indirekte oder Folgeschäden ab, die sich aus einer Verletzung der ausdrücklichen oder stillschweigenden Gewährleistungen ergeben.

Diese Garantie verleiht Ihnen bestimmte gesetzliche Rechte, die je nach Land variieren können.

Beanstandungen

Im Falle eines Garantieanspruchs ist ein gültiger Kaufbeleg vorzulegen. Lesen Sie im Abschnitt „KUNDENDIENST“ mehr über Garantieansprüche.



Lees voor gebruik de gebruikershandleiding, raadpleeg het overeenkomstige deel van deze gebruikersinstructies.



Recycle ongewenste materialen in plaats van ze weg te gooien. Alle apparaten en verpakkingen moeten worden gesorteerd en afgeleverd bij een regionaal recyclingcentrum en op een milieuvriendelijke manier worden verwerkt.



Het product voldoet aan de geldende EU-richtlijnen en andere bepalingen.

Inhoudsopgave

1. Veiligheidsinstructies	70
2. Onderdelenlijst	72
3. Voor gebruik	73
4. Handleiding	74
5. Onderhoud	75
6. Opslag	77
7. Probleemoplossing	78
8. Technische specificaties	78
9. Service	79
10. Garantie	79

1. Veiligheidsinstructies

Waarschuwing

Dit apparaat is alleen bedoeld voor gebruik binnenshuis in privéwoningen. Elk ander gebruik wordt niet aanbevolen door de fabrikant en kan brand, elektrische schokken of ander persoonlijk letsel of schade veroorzaken.



Waarschuwingen



Natte handen zijn niet toegestaan



Waarschuwing

Voedingskabel



Probeer de voedingskabel niet uit het stopcontact te halen.

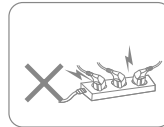

Sluit het apparaat niet aan op een overbelaste verlengkabel.

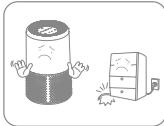

Plaats geen zware voorwerpen op de voedingskabel om veiligheidsrisico's te vermijden.

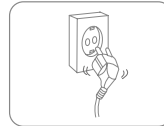

Gebruik het apparaat niet als de voedingskabel niet goed in het stopcontact kan worden gestoken.



Probeer de voedingskabel niet te vervangen, neem contact op met de erkende servicewerkplaats voor reparatie.



Raak de stekker niet aan met natte handen om een elektrische schok te voorkomen.

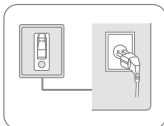

De contactdoos moet geaard zijn en goed vast zitten.



Koppel hem los tijdens onweer.

Locatie



Zet geen brandbare en explosieve voorwerpen rond het apparaat om brand te vermijden.

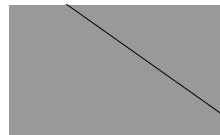

Plaats het apparaat op een stabiel, plat oppervlak.



Gebruik het apparaat niet op plaatsen met tocht.

Tijdens het gebruik



Schakel de stroom uit en haal de voedingskabel uit het stopcontact voordat u het verplaatst.



Giet geen water in het apparaat om storing te voorkomen.



Kinderen moeten onder toezicht staan om ervoor te zorgen dat ze niet met het apparaat spelen.



Zet geen zware voorwerpen op het apparaat om storing te voorkomen.



Het apparaat mag niet omver worden gestoten of worden blootgesteld aan slagen of schokken om storingen te voorkomen.

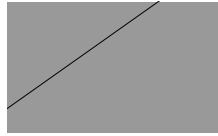

Het apparaat mag tijdens gebruik niet worden afgedekt.



Plaats uw handen niet op de luchtuitlaat om schade of storingen te voorkomen.

2. **Onderdelenlijst**

Onderdelen

1. Bedieningspaneel
2. Luchtuitlaat
3. Luchtinlaat

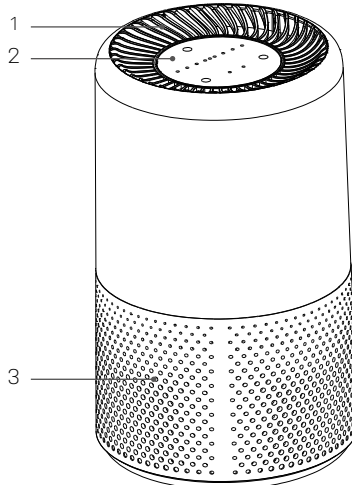

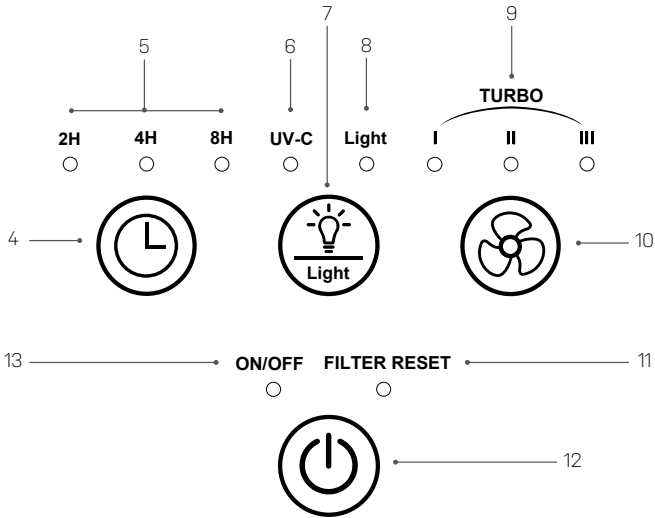

Bedieningspaneel

- 4. Timer
- 5. Controlelampje timer
- 6. Controlelampje UV-C

- 7. Knop lichtmodus
- 8. Controlelampje lamp
- 9. Controlelampje ventilatorsnelheid
- 10. Knop ventilatorsnelheid

- 11. Controlelampje filterreset
- 12. Aan-/uitknop
- 13. Controlelampje Aan/Uit

3. Voor gebruik

Installeer het filter

1. Haal de stekker uit het stopcontact voordat u het filter vervangt of installeert.
2. Draai de machine om en draai de basis in de richting die is aangegeven met "OPEN" (Bb).
3. Haal het filter (Dd) uit de machine.
4. Verwijder de verpakking van het filter, plaats het filter in de machine.
5. Monteer vervolgens de basis, draai de basis vast in de richting die is aangegeven met "CLOSE".

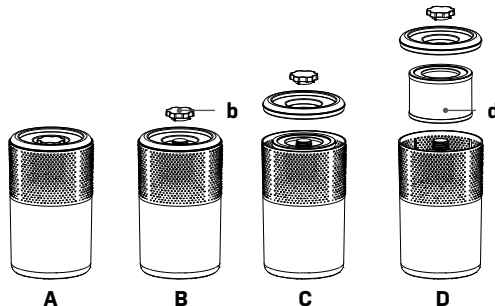

4. Handleiding

Het apparaat in- / uitschakelen

Sluit de voeding aan en druk eenmaal op de aan-/uitknop (A) om het apparaat in te schakelen.



A

Ventilatorsnelheid

Druk op de knop voor de ventilatorsnelheid (A) om te wisselen tussen de vier luchtsnelheden: Laag I (B), Medium II (C), Hoog III (D) en Turbo I/II/III (E).

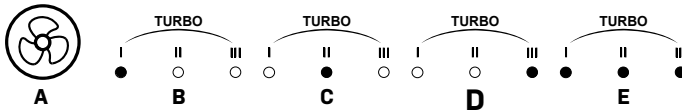

Lichtregeling

Druk op de lichtknop (A) om te wisselen tussen de 4 lichtstanden: Licht uit (B), UV-C licht (C), UV-C licht plus nachtlucht (D), nachtlucht (E).

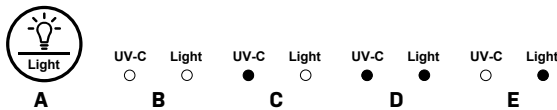

Slaapstand

Druk op de lichtknop (A) en houd deze 3-5 seconden ingedrukt. De led begint 10 seconden te knipperen, alle controlelampjes gaan uit en Freia gaat in de slaapstand met de ventilatorsnelheid op laag.



A

Timerinstellingen

Het apparaat kan zo worden ingesteld dat het met de timer uitschakelt. Druk op de timerknop (A) om de gewenste uitschakeltijd te kiezen: 2 uur (B), 4 uur (C) of 8 uur (D).

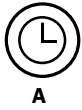

2H
●

4H
○
B

8H
○

2H
○

4H
●
C

8H
○

2H
○

4H
○
D

8H
●

BELANGRIJK!

Trek de stekker uit het stopcontact wanneer het apparaat niet in gebruik is.

5. Onderhoud

Reinigen

Bij regelmatig gebruik van het apparaat kan het filter verstopt raken met stof en deeltjes. Daarom moet het filter elke maand worden gereinigd. Volg deze stappen:

1

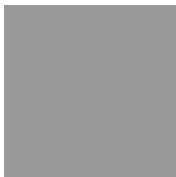

Schakel het apparaat uit en haal de stekker uit het stopcontact voordat u het schoonmaakt.

2

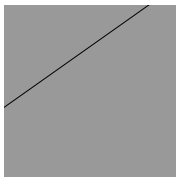

Maak de kast schoon met een zachte, droge doek. Gebruik een mild schoonmaakmiddel als het apparaat erg vuil is. Veeg de luchtreiniger af met een licht vochtige doek. Spuit nooit water op het apparaat.

3

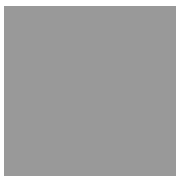

Verwijder het filter zoals beschreven in het hoofdstuk "Voor gebruik" en reinig het filter één keer per maand met een stofzuiger.

Filter vervangen

Freia wordt geleverd met een automatische waarschuwing voor het vervangen van het filter door een knipperende rode led (A). Bestel een nieuw filter en vervang het oude zoals beschreven in het hoofdstuk "Voor gebruik".

Door de aan-/uitknop (B) 5 seconden lang ingedrukt te houden, wordt de levensduur van het filter opnieuw ingesteld en stopt de led (A) met knipperen.



BELANGRIJK!

De levensduur van het filter is 2200 uur.

Vervanging van de UV-lamp

Zo verwisselt u de UV-lamp:

Verwijder het filter zoals beschreven in het hoofdstuk "Voor gebruik".

1. Het apparaat is nu klaar om de UV-lamp te vervangen.
2. a) Verwijder de schroef. b) Draai de UV-afdekking voorzichtig naar rechts.
3. a) Trek aan het deksel. b) De UV-beschermer is nu zichtbaar.
4. a) Trek de UV-beschermer voorzichtig los.
5. a) Verwijder de UV-lamp voorzichtig van de UV-beschermer (b) en vervang deze.

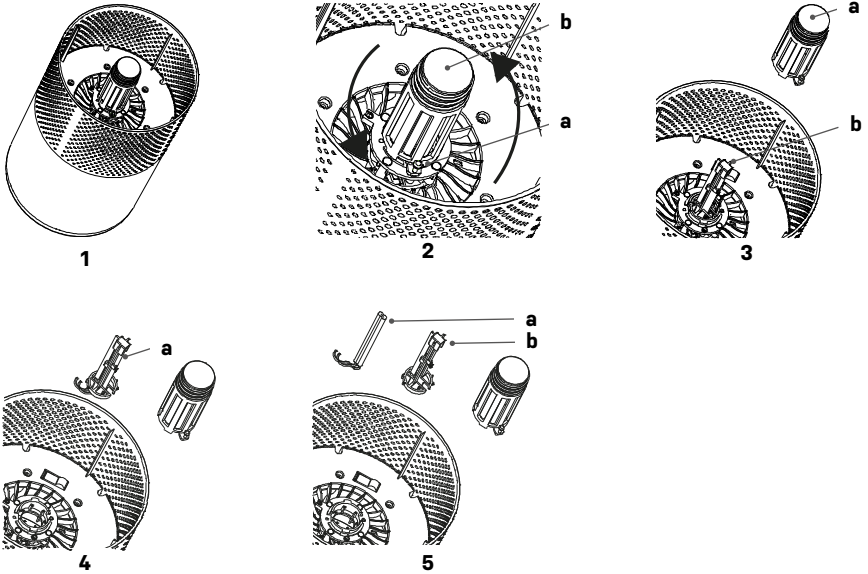

BELANGRIJK!

Kijk nooit in het UV-licht.

6. Opslag

Als het apparaat gedurende langere tijd niet wordt gebruikt, doe dan het volgende:

6. Koppel het apparaat los.
7. Maak het luchtfilter schoon met een stofzuiger.
8. Zorg ervoor dat het apparaat in perfecte staat is, zodat het na een lange opslagperiode weer veilig kan worden gebruikt.
9. Bewaar het apparaat in een geschikte verpakking.
10. Bewaar het apparaat op een stofvrije plaats en niet in direct zonlicht. Het wordt aanbevolen om het af te dekken met een stuk plastic.

7. Probleemoplossing

Controleer het volgende voordat u contact opneemt met de technische ondersteuning.

PROBLEEM	MOGELIJKE OORZAAK	OPLOSSING
Apparaat werkt niet	Is de stekker in het stopcontact gestoken?	Steek de stekker in het stopcontact.
	Is er een stroomstoring?	Wacht tot de stroomstoring verholpen is
	Doorgebrande zekering?	Controleer en vervang de zekering.
	Knippert het filtervervangingslampje?	Vervang het filter.
Slechte werking	Zit er stof op het oppervlak van de luchtinlaat?	Reinig de luchtinlaat
	Is er een obstakel dat de luchtinlaat/uitlaat blokkeert?	Verwijder eventuele blokkerende objecten.
Aanzienlijk lawaai	Zit er iets vast aan de ventilator in de luchtuitlaat?	Verwijder eventuele blokkerende objecten.
	Is de machine gekanteld?	Plaats Freia in de juiste positie
	Stel Freia in op een lagere ventilatorsnelheid als het geluid te hard is.	
Nare geur	Nieuwe machines ruiken vaak naar plastic.	Geef het de tijd
	Is het filter vuil?	Maak het luchtfilter schoon met een stofzuiger.
	Verbrandingslucht?	Haal de stekker uit het stopcontact en neem contact op met het supportcentrum.
Knipperend lampje na het vervangen van het filter	Reset Freia door de aan/uit-knop 5 seconden ingedrukt te houden. De levensduur van het filter begint nu te lopen vanaf het begin.	

8. Technische specificaties

Model Freia, artikelnr.	2515
Aanbevolen werkgebied m ²	2 ~ 15
Relatieve luchtvochtigheid in bedrijf	30 ~ 90%
CADR m ³ /h	~100
Vermogen (met HEPA) snelheidsinstelling 1/2/3/4 W	6 / 7 / 10 / 17
Toerental (met HEPA) snelheidsinstelling 1/2/3/4	820 / 1345 / 2000 / 2750
Standby vermogen W	<0.5
UV-C lamp vermogen W	~3
Voeding V/Hz	100-240 / 50-60

Nominale stroom A	0,31
Timer uur	2 / 4 / 8
Bedrijfstemperatuur °C	5 ~ 40
Geluidsniveau dB(A) snelheidsinstelling 1/2/3/4	30 / 37 / 47 / 60
Nettogewicht kg	1,6
Afmetingen product (BDH) mm	200 x 200 x 330

9. Service

Als u vragen hebt of meer informatie nodig hebt, aarzel dan niet om te bellen met

Klantenservice op + 45 6916 3200

Als u service nodig hebt of als u een garantieclaim wilt indienen, moet u een ticket aanmaken in ons supportsysteem. Ga naar de startpagina onder SUPPORT.

10. Garantie

Beperkte garantie

Wij garanderen dat alle onderdelen vrij zijn van defecten aan materialen en arbeid voor een periode van twee jaar vanaf de datum van aankoop. De garantie dekt alleen materiaal of fabricagefouten die voorkomen dat het product op een normale manier kan worden geïnstalleerd of gebruikt. Defecte onderdelen worden vervangen of gerepareerd.

De garantie dekt geen transportschade, enig ander gebruik dan het bedoelde, schade veroorzaakt door onjuiste montage of oneigenlijk gebruik, schade veroorzaakt door slagen, stoten of andere fouten, vorstschade of door onjuiste opslag.

De garantie vervalt als de gebruiker het product wijzigt.

De garantie geldt niet voor productgerelateerde schade, materiële schade of algemeen operationeel verlies.

De aansprakelijkheid van de fabrikant kan niet hoger zijn dan de reparatie of vervanging van defecte onderdelen en omvat geen arbeidskosten voor het verwijderen en opnieuw installeren van het defecte onderdeel, transportkosten van en naar het servicecentrum, en alle andere materialen die nodig zijn voor het uitvoeren van de reparatie.

Deze garantie dekt geen storing of slechte werking als gevolg van het volgende:

- Als het apparaat niet wordt geïnstalleerd, bediend of onderhouden in overeenstemming met de handleiding die bij het apparaat is geleverd.
- De arbeidsuren voor installatie van het apparaat.
- Misbruik, verandering, ongeval, brand, overstroming, blikseminslag, knaagdieren, insecten, nalatigheid of onvoorziene gebeurtenissen.
- Gebruik van niet door de fabriek geautoriseerde onderdelen of accessoires in combinatie met het product.

Beperking van aansprakelijkheid

Dit is de enige garantie die de fabrikant verstrekt. Niemand mag namens ons een andere garantie geven.

Deze garantie geldt in de plaats van alle andere garanties, expliciet of impliciet, met inbegrip van maar niet beperkt tot enige impliciete garantie van geschiktheid voor een bepaald doel en verkoopbaarheid. We wijzen uitdrukkelijk elke aansprakelijkheid af voor gevolgschade, incidentele, indirecte of gevolgschade als gevolg van een schending van de uitdrukkelijke of impliciete garanties.

Deze garantie geeft u specifieke wettelijke rechten, die per land kunnen verschillen.

Klachten

In het geval van een garantieclaim moet een geldig aankoopbewijs worden ingediend. Lees voor meer informatie over het indienen van garantieclaims in het gedeelte SERVICE.



Przed użyciem należy przeczytać instrukcję obsługi, zapoznać się z odpowiednią sekcją niniejszych instrukcji.



Niechciane materiały należy poddać recyklingowi zamiast je wyrzucić. Wszystkie urządzenia i paczki muszą być sortowane, dostarczane do regionalnego centrum recyklingu i przetwarzane w sposób przyjazny dla środowiska.



Produkt jest zgodny z obowiązującymi dyrektywami UE i innymi przepisami.

Spis treści

1. Instrukcje dotyczące bezpieczeństwa	81
2. Lista części	83
3. Przed obsługą.....	84
4. Instrukcja obsługi	85
5. Konserwacja	86
6. Przechowywanie.....	88
7. Rozwiązywanie problemów	89
8. Dane techniczne.....	89
9. Serwis	90
10. Gwarancja	90

1. Instrukcje dotyczące bezpieczeństwa

Ostrzeżenie

To urządzenie jest przeznaczone wyłącznie do użytku domowego. Każde inne użycie nie jest zalecane przez producenta i może spowodować pożar, porażenie prądem lub inne obrażenia ciała lub uszkodzenia.



Ostrzeżenia



Obsługa urządzenia mokrymi rękami jest niedozwolona



Ostrzeżenie

Przewód zasilający



Nie odłączać przewodu zasilającego od gniazda ściennego.

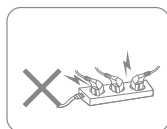

Nie podłączać urządzenia do przeciążonego przedłużacza.

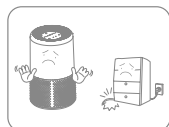

Nie stawiać ciężkich przedmiotów na przewodzie zasilającym, aby uniknąć zagrożeń bezpieczeństwa.

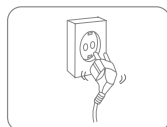

Nie używać urządzenia, jeśli przewód zasilający nie może być bezpiecznie włożony do gniazdko.



Nie wymieniać samodzielnie przewodu zasilającego, w tym celu należy skontaktować się z autoryzowanym warsztatem serwisowym w celu naprawy.



Aby uniknąć porażenia prądem elektrycznym, nie dotykać wtyczki mokrymi rękami.

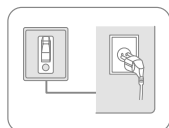

Gniazdko musi być uziemione i odpowiednio zabezpieczone.

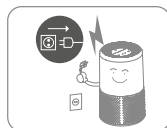

Odłącz urządzenie od źródła zasilania podczas burzy.

Lokalizacja



Aby uniknąć pożaru, nie należy umieszczać przedmiotów łatwopalnych i wybuchowych wokół urządzenia.

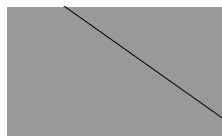

Umieścić urządzenie na stabilnej, płaskiej powierzchni.



Nie używać urządzenia w miejscach z przeciągiem.

Użytkowanie

	Przed przeniesieniem urządzenia należy wyłączyć zasilanie i odłączyć przewód zasilający.		W celu uniknięcia awarii nie należy wlewać wody do urządzenia.
	Należy dopilnować, aby dzieci nie bawiły się urządzeniem.		W celu uniknięcia awarii nie należy umieszczać ciężkich przedmiotów na urządzeniu.
	Urządzenia nie wolno przewracać ani poddawać uderzeniom lub wstrząsom, w celu uniknięcia awarii.		Podczas użytkowania urządzenia nie należy go przykrywać.
	Nie należy kłaść rąk na wylocie powietrza, w celu uniknięcia awarii.		

2. Lista części

Elementy

1. Panel sterowania
2. Wylot powietrza
3. Wlot powietrza

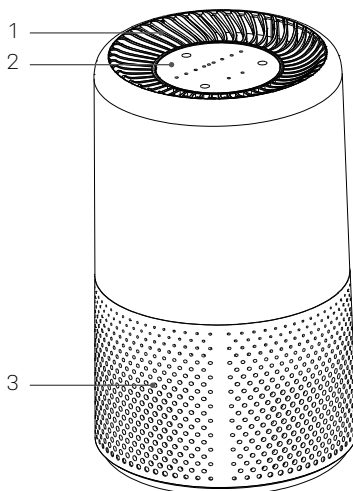

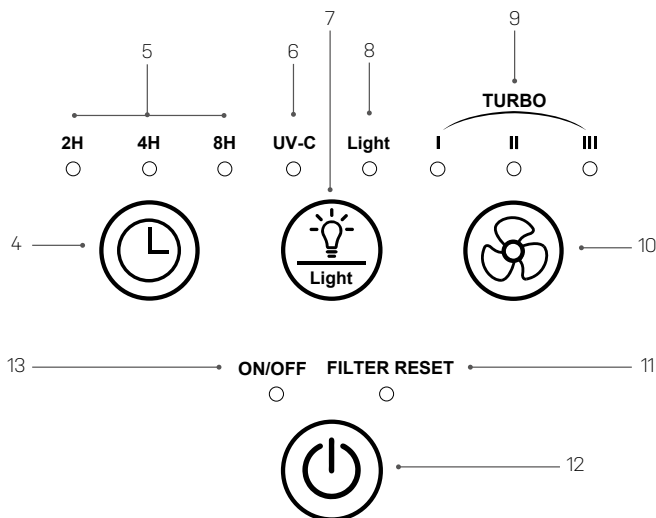

Panel sterowania

4. Czasomierz
5. Wskaźnik czasomierza
6. Wskaźnik UV-C
7. Przycisk trybu podświetlenia

8. Wskaźnik podświetlenia
9. Wskaźnik prędkości nawiewu
10. Przycisk prędkości nawiewu

11. Wskaźnik resetowania filtra
12. Włącznik / wyłącznik
13. Wskaźnik wł./wył.

3. Przed obsługą

Zainstalować filtr

1. Przed wymianą lub instalacją filtra należy odłączyć gniazdo zasilania urządzenia.
2. Odwrócić urządzenie i obrócić podstawę wzdłuż kierunku oznaczonego „OTWÓRZ” (Bb).
3. Wyjąć filtr (Dd) z urządzenia.
4. Zdjąć opakowanie filtra. Zamontować filtr w urządzeniu.
5. Następnie zamontować podstawę, obrócić i dokręcić ją zgodnie z kierunkiem oznaczonym „ZAMKNIJ”.

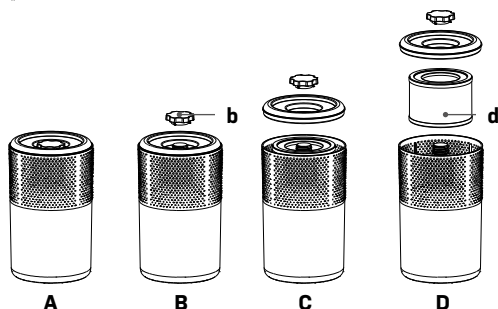

4. Instrukcja obsługi

Włączanie / wyłączanie urządzenia

Podłączyć zasilacz i nacisnąć raz przycisk wł./wyt. (A), aby włączyć urządzenie.



Prędkość nawiewu

Nacisnąć przycisk prędkości nawiewu (A), aby przełączać się pomiędzy czterema trybami prędkości nawiewu: Niskim I (B), Średnim II (C), Wysokim III (D) i Turbo I/II/III (E).

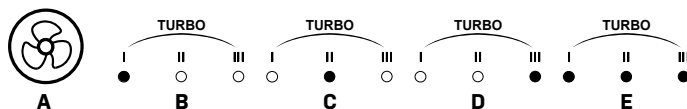

Sterowanie oświetleniem

Nacisnąć przycisk oświetlenia (A), aby przełączać się między 4 trybami oświetlenia: Światło wyłączone (B), światło UV-C (C), światło UV-C i światło nocne (D), światło nocne (E).

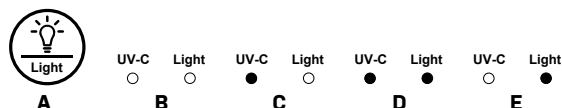

Tryb uśpienia

Nacisnąć przycisk oświetlenia (A) i przytrzymać go przez 3-5 sekund. Diody LED zaczną migać przez 10 sekund, wszystkie wskaźniki zgasną, a Freia przejdzie w tryb uśpienia z niską prędkością nawiewu.



Ustawienie czasomierza

W urządzeniu można ustawić wyłączenie zgodnie z ustawieniem czasomierza. Nacisnąć przycisk czasomierza (A), aby wybrać żądany czas wyłączenia: 2 godziny (B), 4 godziny (C) lub 8 godzin (D).



A

2H



4H



8H



B

2H



4H



8H



C

2H



4H



8H



D

WAŻNE!

Gdy urządzenie nie jest używane, należy je odłączyć od źródła zasilania.

5. Konserwacja

Czyszczenie

Gdy urządzenie jest używane regularnie, filtr może zostać zatkany kurzem i cząsteczkami. Dlatego filtr należy czyścić co miesiąc. Należy wykonać następujące kroki:

1

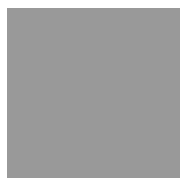

Wyłączyć urządzenie i wyjąć wtyczkę z gniazdka przed czyszczeniem.

2

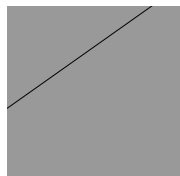

Wyczyścić obudowę miękką, suchą ściereczką. Jeśli urządzenie jest bardzo brudne, należy użyć łagodnego detergentu. Wytrzeć oczyszczacz powietrza lekko wilgotną szmatką. Nigdy nie rozpylać wody na urządzeniu.

3



Wyjąć filtr w sposób opisany w rozdziale „Przed uruchomieniem” i raz w miesiącu oczyścić go przy pomocy odkurzacza.

Wymiana filtra

Freia automatycznie ostrzega o konieczności wymiany filtra poprzez zapalenie się migającej czerwonej diody LED (A). Należy zamówić nowy filtr i wymienić stary zgodnie z opisem w rozdziale „Przed uruchomieniem”.

Naciśnięcie i przytrzymanie przez 5 sekund przycisku wł./wył. (B) spowoduje zresetowanie żywotności filtra - dioda LED (A) przestanie migać.



WAŻNE!

Żywotność filtra wynosi 2200 godzin.

Wymiana żarówki UV

Żarówkę UV należy wymieniać w następujący sposób:

Wyjąć filtr w sposób opisany w rozdziale „Przed uruchomieniem”.

1. Urządzenie jest teraz gotowe do wymiany żarówki UV.
2. a) Odkręcić śrubę. b) Obrócić delikatnie pokrywę UV w prawo.
3. a) Pociągnąć pokrywę. b) Osłona UV będzie teraz widoczna.
4. a) Ostrożnie odłączyć osłonę UV.
5. a) Delikatnie zdjąć żarówkę UV z osłony UV (b) i wymienić ją.

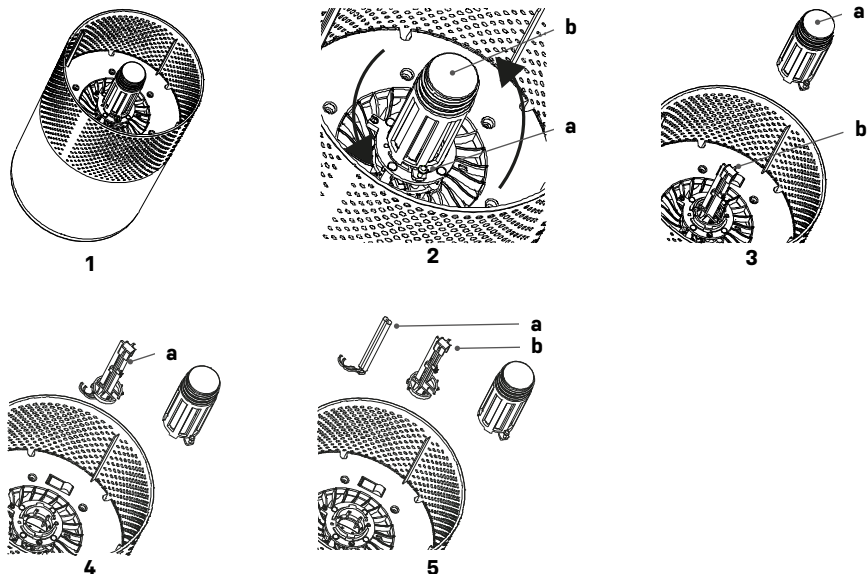

WAŻNE!

Nigdy nie należy patrzeć w światło UV.

6. Przechowywanie

Jeśli urządzenie nie będzie używane przez dłuższy czas, należy wykonać następujące czynności:

6. Odłączyć urządzenie.
7. Wyczyścić filtr za pomocą odkurzacza.
8. Upewnić się, że urządzenie jest w idealnym stanie, aby można było z niego bezpiecznie korzystać po długim okresie przechowywania.
9. Należy przechowywać urządzenie w odpowiednim opakowaniu.
10. Przechowywać urządzenie w miejscu wolnym od pyłu, z dala od bezpośredniego światła słonecznego. Zaleca się przykryć urządzenie kawałkiem plastiku.

7. Rozwiązywanie problemów

Przed skontaktowaniem się z działem pomocy technicznej należy sprawdzić poniższe kwestie.

PROBLEM	MOŻLIWA PRZYCZYNA	ROZWIĄZANIE
Nie działa	Czy jest podłączone do gniazdka?	Podłączyć przewód zasilania do gniazdka.
	Czy wystąpiła awaria zasilania?	Poczekaj na powrót zasilania
	Spalony bezpiecznik?	Sprawdź i wymień bezpiecznik.
	Czy wskaźnik wymiany filtra miga?	Wymień filtr.
Słaba wydajność	Czy na powierzchni wlotu powietrza znajduje się kurz?	Oczyść wlot powietrza.
	Czy jakaś przeszkoda blokuje wlot/wylot powietrza?	Usunąć wszelkie blokujące objekty.
Znaczny hałas	Czy coś utknęło na wentylatorze w wylocie powietrza?	Usunąć wszelkie blokujące objekty.
	Czy urządzenie jest przechylone?	Umieścić urządzenie Freia we właściwej pozycji
	Jeśli hałas jest zbyt głośny, ustawić urządzenie Freia na niższą prędkość nawiewu	
Nieprzyjemny zapach	Nowe urządzenia często mają zapach plastiku.	Należy poczekać aż zapach zniknie.
	Czy filtr jest brudny?	Wyczyścić filtr za pomocą odkurzacza.
	Zapach spalenizny?	Odtńczyć urządzenie Freia i skontaktować się z centrum wsparcia.
Migające światło po wymianie filtra	Zresetować urządzenie Freia, przytrzymując przycisk zasilania przez 5 sekund. Okres eksploatacji filtra rozpocznie się teraz od początku.	

8. Dane techniczne

Model Freia, nr części	2515
Zalecana powierzchnia pracy m ²	2 ~ 15
Wilgotność robocza RH	30 ~ 90%
CADR m ³ /h	~100
Moc (z HEPA) ustawienie prędkości 1/2/3/4 W	6 / 7 / 10 / 17
Obr./min. (z HEPA) ustawienie prędkości 1/2/3/4	820 / 1345 / 2000 / 2750
Moc stanu czuwania W	<0,5
Moc lampy UV-C W	~3
Zasilacz V/Hz	100-240 / 50-60
Prąd znamionowy A	0,31

Czasomierz h	2 / 4 / 8
Temperatura pracy °C	5~40
Poziom hałasu dB(A) ustawienie prędkości 1/2/3/4	30 / 37 / 47 / 60
Waga netto kg	1,6
Wymiary urządzenia (szer. x gł. x wys.) mm	200 x 200 x 330

9. Serwis

W razie pytań lub potrzeby uzyskania dalszych informacji prosimy o kontakt z

działem obsługi klienta pod numerem +45 6916 3200

W przypadku potrzeby wezwania serwisu lub złożenia reklamacji należy przesać zgłoszenie bezpośrednio w naszym systemie pomocy technicznej. Przejdź do strony głównej i otwórz sekcję POMOCY TECHNICZNEJ.

10. Gwarancja

Ograniczona gwarancja

Gwarantujemy, że wszystkie części są wolne od wad materiałowych i produkcyjnych przez okres dwóch lat od daty zakupu. Gwarancja obejmuje wyłącznie wady materiałowe lub produkcyjne, które uniemożliwiają montaż lub normalną eksploatację produktu. Uszkodzone części zostaną zastąpione lub naprawione.

Gwarancja nie obejmuje szkód transportowych, użytkownika innego niż zamierzone, szkód spowodowanych nieprawidłowym montażem lub niewłaściwym użytkowaniem, uszkodzeń spowodowanych uderzeniami lub innymi błędami albo niewłaściwym przechowywaniem.

W przypadku modyfikacji produktu przez użytkownika gwarancja traci ważność.

Gwarancja nie obejmuje uszkodzeń związanych z produktem, uszkodzeń mienia ani ogólnych strat operacyjnych.

Odpowiedzialność producenta nie może przekraczać zakresu naprawy lub wymiany wadliwych części i nie obejmuje kosztów pracy poniesionych w celu usunięcia i ponownego zainstalowania wadliwej części, kosztów transportu do i z centrum serwisowego oraz wszystkich innych materiałów niezbędnych do przeprowadzenia naprawy.

Niniejsza gwarancja nie obejmuje awarii lub nieprawidłowego działania w wyniku następujących czynności:

- Jeśli urządzenie nie zostanie zainstalowane, obsługiwane lub konserwowane zgodnie z instrukcją obsługi dostarczoną z urządzeniem.
- Wykonanie dowolnej instalacji urządzenia.
- Niewłaściwe użytkowanie, przeróbka, wypadek, pożar, powódź, uderzenie pioruna, grzyzenie, owady, zaniedbania lub nieprzewidziane wydarzenia.
- Korzystanie z części lub akcesoriów nieautoryzowanych przez producenta w połączeniu z produktem.

Ograniczenie odpowiedzialności

Jest to jedyna gwarancja udzielana przez producenta. Nie upoważniamy nikogo do udzielania jakichkolwiek innych gwarancji w naszym imieniu.

Niniejsza gwarancja zastępuje wszelkie inne gwarancje, wyraźne lub dorozumiane, obejmujące, ale nie ograniczające się do wszelkich dorozumianych gwarancji przydatności do określonego celu i możliwości sprzedaży. Wyraźnie zrzekamy się wszelkiej odpowiedzialności za wynikowe, przypadkowe, pośrednie lub inne szkody wynikające z naruszenia wyraźnych lub dorozumianych gwarancji.

Niniejsza gwarancja daje użytkownikowi określone prawa, które mogą się różnić w zależności od kraju.

Reklamacje

W przypadku roszczeń gwarancyjnych należy okazać ważny dowód zakupu. Należy przeczytać instrukcje dotyczące zgłaszania roszczeń gwarancyjnych w części SERWIS.



Thank you for choosing this product.
Please read this instruction manual before using it.