

 eeese

User manual
Air Purifier Vigma

Art. 2516

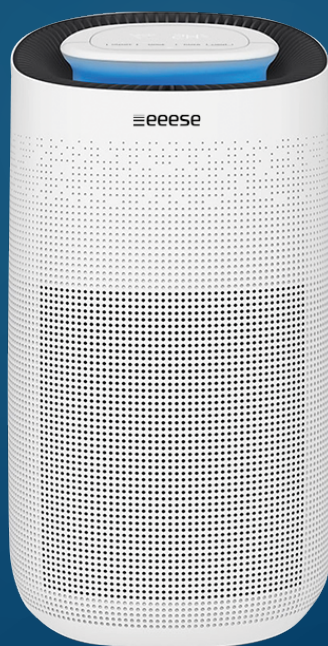

Thank you for choosing this product.
Please read this instruction manual before using it.

DANSK	4
SVENSKA	17
SUOMI	30
NORSK	43
ENGLISH	56
DEUTSCH	69
NEDERLANDS	82
POLSKI	95



Læs brugervejledningen før brug - se det tilsvarende afsnit i denne brugsanvisning.



Genbrug uønskede materialer i stedet for at bortskaffe dem. Alle apparater og emballage skal sorteres og afleveres til en lokal genbrugsstation og behandles på en miljøvenlig måde.



Produktet overholder gældende EU-direktiver og andre bestemmelser.

Indholdsfortegnelse

1. Sikkerhedsanvisninger	4
2. Oversigt over dele	6
3. Inden betjening	8
4. Betjeningsvejledning	9
5. Rengøring	13
6. Opbevaring	13
7. Fejlfinding	14
8. Tekniske specifikationer	15
9. Service	15
10. Garanti	15

1. Sikkerhedsanvisninger

Advarsel

Dette apparat er kun beregnet til indendørs brug i private hjem. Producenten fraråder anden brug, da det kan forårsage brand, elektrisk stød eller anden personskafe eller skade.



Advarsler Må ikke betjenes med våde hænder **Advarsel**

Strømledning

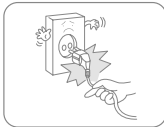

Undgå at tage strømledningen ud af stikkontakten.

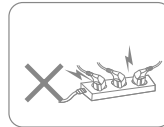

Tilslut ikke apparatet til en overbelastet forlængerledning.



Anbring ikke tunge genstande på strømledningen, da det kan udgøre en sikkerhedsrisiko.

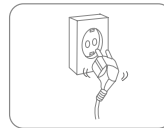

Brug ikke apparatet, hvis strømledningen ikke kan fastgøres forsvarligt i stikkontakten.



Forsøg ikke at udskifte strømledningen. Kontakt et autoriseret serviceværksted for at få det repareret.



Rør ikke ved stikket med våde hænder, da det kan give elektrisk stød.

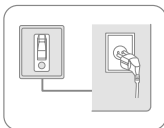

Stikkontakten skal være jordforbundet og forsvarligt fastgjort.



Træk stikket ud under tordenvejr.

Placering



Anbring ikke brændbare og eksplosive genstande omkring apparatet for at undgå brand.



Anbring apparatet på en stabil, plan overflade.



Brug ikke apparatet på steder med træk.



Brug ikke apparatet i svømmebassin eller lignende faciliteter for at undgå sikkerhedsrisiko.

Under brug



Sluk for strømmen og træk strømledningen ud, før enheden flyttes.



Hæld ikke vand i apparatet, da det kan medføre funktionsfejl.



Børn skal overvåges for at sikre, at de ikke leger med apparatet.



Anbring ikke tunge genstande på apparatet for at undgå funktionsfejl.



Apparatet må ikke væltes eller udsættes for slag eller stød, da det kan medføre funktionsfejl.



Apparatet må ikke tildækkes, når det er i brug.



Undgå at placere hænderne på luftudtaget, da det kan medføre skader eller funktionsfejl.

2. Oversigt over dele

Komponenter

1. Luftudgang
2. Luftindtag
3. Lys
4. Kontrolpanel
5. Lasersensor
6. HEPA-filter
7. Bagdæksel

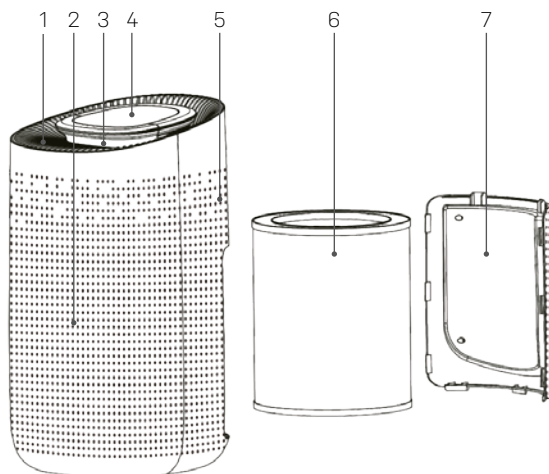

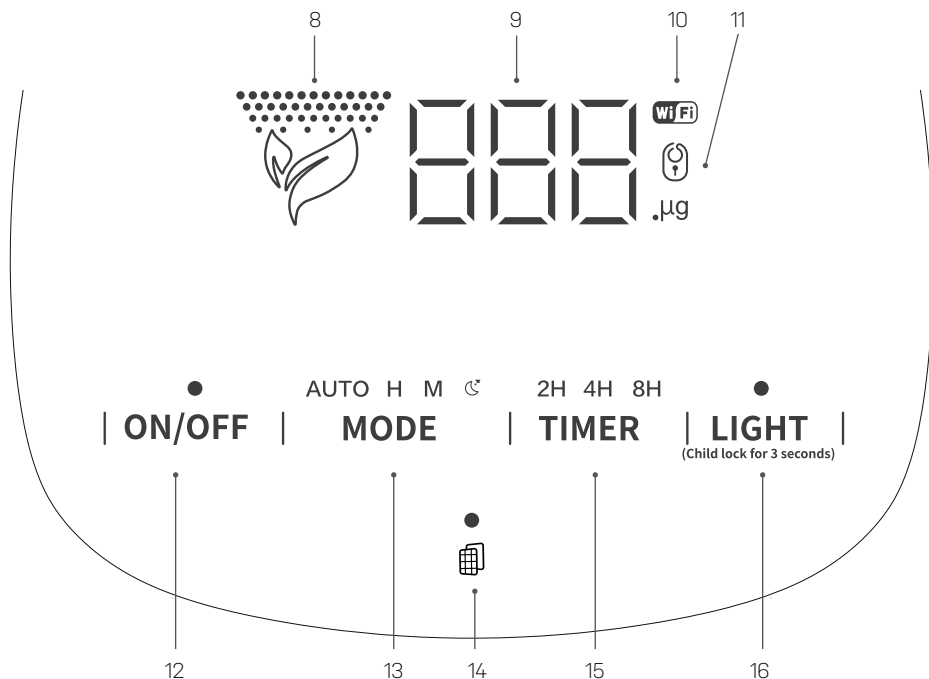

Kontrolpanel

- 8. Lystilstandsindikator
- 9. Partikelmåling
- 10. WiFi-indikator

- 11. Børnesikringsindikator
- 12. Tænd-/sluk-knap
- 13. Blæserhastighedsknap

- 14. Filterknap
- 15. Timerknap
- 16. Lysknap

3. Inden betjening

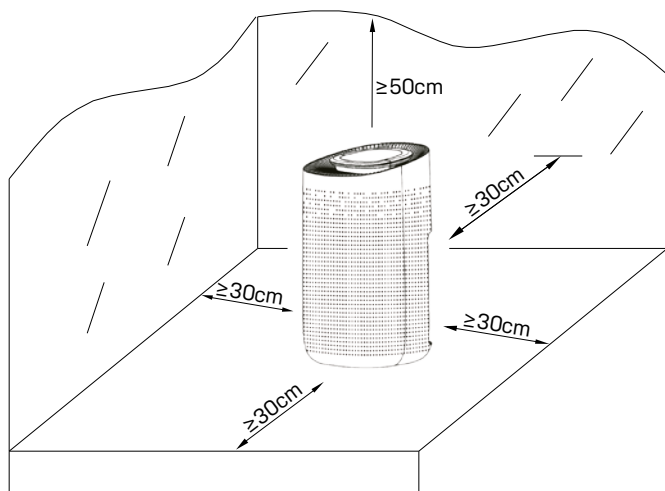

- Anbring luftrensere i opretstående position på en stabil, plan overflade.
- Sørg for, at luftrensere er i sikker afstand mindst 30 cm væk fra en væg eller møbler og med mindst 50 cm frit rum over maskinen.
- Forsyningsspændingen skal være i overensstemmelse med værdien på typeskiltet, og stikkontakten skal have jordforbindelse.

Filterinstallation

Fjern filteremballagen (C) før brug.

Sørg for, at maskinen ikke er tilsluttet, før du fjerner eller installerer filteret.

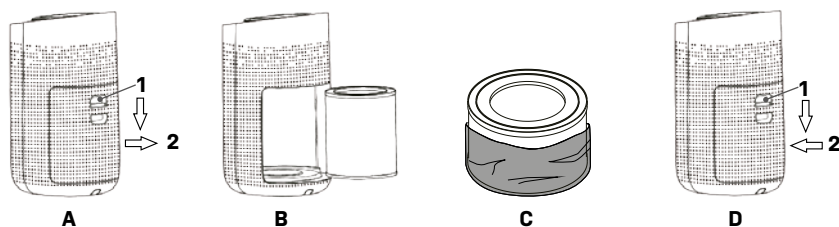

A) 1 - Tryk knappen ned. 2 - Og træk dækslet af. **B**) Fjern filteret. **C**) Fjern emballagen fra filteret, og sæt filteret tilbage i enheden. **D**) 1 - Tryk knappen ned. 2 - Og skub dækslet tilbage på plads.

4. Betjeningsvejledning

Tænd/sluk for enheden

Tilslut strømmen - alle indikatorer er tændt i 1 sekund og slukkes derefter. Derefter er enheden i standbytilstand



Tryk på tænd/sluk-knappen (A), maskinen tændes ved mellemblæserhastighed/standardtilstand (B), samtidig ringer summeren en gang, og indikatoren lyser.

Blæserhastighed

AUTO H M ☾

MODE
A

Tryk på blæserhastighedsknappen (A) for at vælge mellem: Auto, Høj (H), Mellem (M) og Dvale (månesymbol).

Auto-tilstand regulerer blæserhastigheden i overensstemmelse med antallet af partikler i luften, der registreres af lasersensoren. Høj og mellemhastighed er en fast hastighed. Dvaletilstand kører i langsom hastighed og slukker for alle lysene på enheden.

Timer - sluk

2H 4H 8H

TIMER
A

Tryk på timerknappen (A) for at vælge mellem: 2 timer, 4 timer eller 8 timer slukket.

Lystilstand



Tryk på knappen for lystilstand (A) og skift mellem standard, blødt og slukket tilstand.

Børnesikring



Tryk på lysknappen (A), og hold den nede i 3 sekunder, indtil indikatoren for børnesikring (B) vises. Sluk børnesikringen ved at trykke på lysknappen og holde den nede i 3 sekunder.

Filterindikator



Det er tid til at skifte filter, når filterindikatoren (A) begynder at blinke. Det gør det efter en levetid på 2200 timer.

Når filteret er udskiftet, skal du nulstille filterets levetid. Tryk på filterknappen (A), og hold den nede i 7 sekunder, indtil filterindikatoren holder op med at blinke.



Luftrenseren stopper ikke med at fungere, men det anbefales stærkt at udskifte filteret, da det ellers vil resultere i dårlig ydeevne.

WiFi



Tryk på Timer-knappen og hold den nede i 5 sekunder, WiFi-indikatoren (A) tændes.



Hvis du slukker for apparatet, skal WiFi-funktionen nulstilles, når du tænder igen. Læs afsnittet "Forbindelse med Smart Life-appen" om, hvordan du opretter forbindelse mellem telefonen og enheden.

Forbindelse med Smart Life APP

1. Scan QR-koden (A) for at downloade "Smart Life"-appen. Du kan også finde "Smart Life" i enten APP store eller Google Play.



A

2. Åbn "Smart Life"-appen, tryk på "Registrer" for at registrere en "Smart Life"-konto med dit telefonnummer eller din e-mail. Log derefter på appen.
3. Åbn "Smart Life"-appen, klik på "tilføj enhed", eller tryk på "+" i øverste højre hjørne af appen. Der er to måder at tilføje en enhed på: "Tilføj manuelt" eller "Autoscanning".

Tilføj enhed manuelt

Find enheden i kategorien "Små husholdningsapparater" (A), enhedens navn er "Luftrensere" (B). Følg installationsinstruktionerne i appen (C). Når "Tilføj 1 enhed udført" vises, betyder det, at forbindelsen er gennemført, og enheden vises på din app-liste.

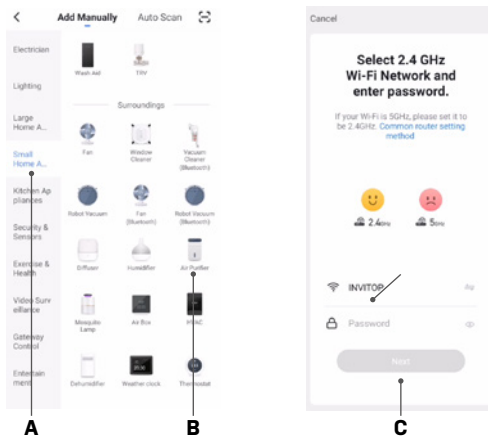

A

B

C

Hvis der er problemer med at oprette forbindelse, skal du følge instruktionerne i appen (A). Sørg for, at WiFi-indikatoren (B) blinker på enheden. Hvis dette ikke løser problemet, skal du trykke på forbindelsestilstand (Aa) for at ændre den til "AP-tilstand" - læs næste afsnit.

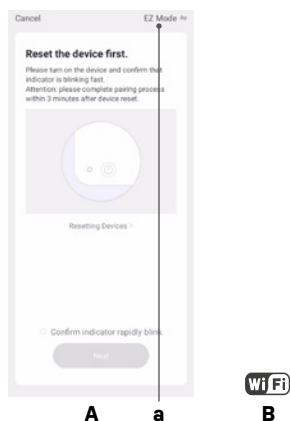

Forbind enheden til AP-tilstand

1. Hvis standardtilstanden "EZ-tilstand" ikke kan oprette forbindelse, skal du prøve at oprette forbindelse til "AP-tilstand".
2. Tryk på WiFi-knappen i mere end 5 sekunder, indtil WiFi-indikatoren begynder at blinke langsomt.
3. Tryk på "EZ-tilstand" (Aa) for at ændre forbindelsestilstanden til "AP-tilstand" (B) og følg instruktionerne i (A) .

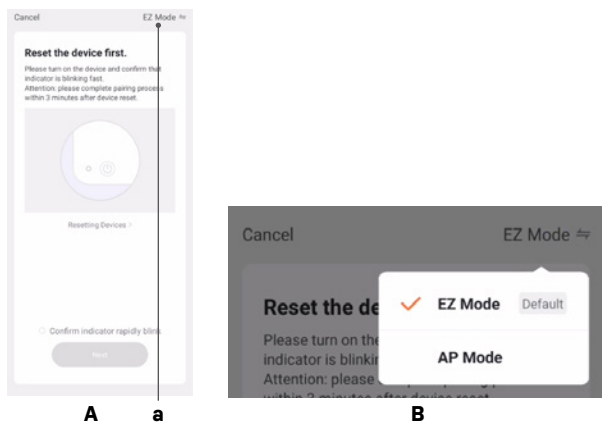

4. Når "Tilføj 1 enhed udført" vises, betyder det, at forbindelsen er afsluttet, og enheden vises på din app-liste.

5. Rengøring

VIGTIGT!

HEPA-filteret skal udskiftes, når filterindikatoren begynder at blinke efter 2200 timer. Dette garanterer tilstrækkelig luftrensningseffektivitet.

Ved regelmæssig brug af enheden kan filteret blive tilstoppet med støv og partikler. Derfor bør filteret rengøres mindst hver anden uge. Følg nedenstående trin:

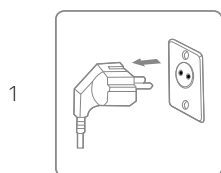

Sluk for enheden og træk stikket ud før rengøring.



Rengør kabinettet med en blød, tør klud. Hvis enheden er meget beskidt, kan du bruge et mildt rengøringsmiddel. Aftør luftrenseren med en let fugtig klud. Sprøjt aldrig vand på enheden.



Fjern HEPA-filteret, og rengør det med en støvsuger.

6. Opbevaring

Hvis enheden ikke skal bruges i en længere periode, foretages følgende:

5. Tag stikket ud.
6. Rengør luftfilteret med en støvsuger.
7. Sørg for, at enheden er i perfekt stand, så den er sikker at bruge igen efter en længere opbevaringsperiode.
8. Opbevar enheden i passende emballage.
9. Opbevar enheden på et støvfrit sted og væk fra direkte sollys. Det anbefales at dække enheden med et stykke plast.

7. Fejlfinding

Kontrollér følgende, før teknisk support kontaktes.

PROBLEM	MULIG ÅRSAG	LØSNING
Enheden fungerer ikke	Er den tilsluttet en stikkontakt?	Sæt stikket i stikkontakten.
	Er der strømafbrydelse?	Vent på at strømmen vender tilbage
	Sprængt sikring?	Kontroller og udskift sikringen.
	Blinker indikatoren for filterudskiftning?	Udskift filteret.
Dårlig ydeevne	Er der støv på overfladen af luftindtaget?	Rengør luftindtaget
	Er der en forhindring, der blokerer for luftindtaget/-udgangen?	Fjern eventuelle blokeringer.
Påfaldende støj	Sidder der noget fast i ventilatoren i luftudgangen?	Fjern eventuelle blokeringer.
	Er maskinen vippet?	Placer Vigga i den rigtige position
		Indstil Vigga til lavere blæserhastighed, hvis den støjer for meget
Ubehagelig lugt	Nye maskiner lugter ofte af plastik.	Giv det lidt tid
	Er filteret snavset?	Rengør filteret med en støvsuger, eller udskift filteret.
	Brændt lugt?	Afbryd Vigga fra stikkontakten og kontakt kundeservice.
Blinkende indikator efter filterudskiftning	Nulstil Vigga ved at holde tænd-/sluk-knappen nede i 7 sekunder. Filterets levetid starter nu fra nul.	

VIGTIGT!

For at undgå risiko skal du ikke forsøge at reparere enheden selv.

8. Tekniske specifikationer

Model Vigga, varenr.	2516
Anbefalet arbejdsområde, m ²	2 ~ 50
CADR m ³ /t	400
WiFi	Ja
Effekt W	50
Strøm forsyning V/Hz	100-240/50-60
Timer t	2 / 4 / 8
Lydniveau dB(A)	29~61
Driftstemperatur °C	-10-50
Nettovægt, kg	4,6
Størrelse (BxDxH) mm	270 x 303 x 497

Ovennævnte tekniske data er kun til reference. Vi forbeholder os ret til at ændre dem uden varsel.

9. Service

Hvis du har spørgsmål eller har brug for mere information, er du velkommen til at ringe til **Kundeservice på +45 6916 3200**

Har du brug for service, eller er der tale om en garantireklamation, skal du oprette en sag direkte i vores supportsystem. Gå til SUPPORT på hjemmesiden.

10. Garanti

Begrænset garanti

Vi garanterer, at alle dele er fri for fabrikationsfejl i materialer og udførelse i en periode på to år fra købsdatoen. Garantien dækker alene materiale- og fabrikationsfejl, der hindrer produktet i at kunne installeres eller fungere på normal vis. Defekte dele vil blive udskiftet eller udbedret.

Garantien omfatter ikke transportskader, anden brug af produktet end den tiltænkte, skader forårsaget af forkert montage eller forkert brug, skader forårsaget af slag, stød eller andre fejl, skader som skyldes frostrevner eller uheld eller skader, der skyldes forkert opbevaring.

Garantien bortfalder, hvis brugeren foretager produktændringer.

Garantien omfatter ikke produktafledte skader, skader på ejendom eller driftstab i øvrigt.

Producentens ansvar kan ikke overstige reparation eller udskiftning af defekte dele og omfatter ikke omkostninger til arbejdskraft for at fjerne og geninstallere den defekte del, transportomkostninger til og fra serviceværkstedet eller alle andre materialer, der er nødvendige for at foretage reparationen.

Denne garanti dækker ikke funktionssvigt eller -fejl som resultat af følgende:

- Hvis enheden ikke installeres, betjenes eller vedligeholdes i henhold til brugsanvisningen, der leveres sammen med enheden.
- Den håndværksmæssige udførelse af enhver installation af enheden.
- Misbrug, ændring, ulykke, brand, oversvømmelse, lynnedslag, gnavere, insekter, forsømmelighed eller uforudsete handlinger.
- Brug af ikke-fabriksautoriserede dele eller tilbehør i forbindelse med produktet.

Ansvarsbegrænsning

Dette er den eneste garanti, som producenten yder. Ingen er bemyndiget til at udstede andre garantier på vores vegne.

Denne garanti erstatter alle andre garantier, udtrykkelige eller underforståede, herunder, men ikke begrænset til enhver underforstået garanti af egnethed til et bestemt formål og salgbarhed. Vi fraskriver os udtrykkeligt ethvert ansvar for følgeskader, tilfældige skader, indirekte skader eller følgeskader som skyldes brud på de udtrykkelige eller underforståede garantier.

Denne garanti giver dig specifikke juridiske rettigheder, der kan variere afhængigt af land.

Reklamation

Ved evt. reklamation skal gyldig købskvittering fremvises. Læs om, hvordan du foretager garantireklamation i afsnittet SERVICE.



Läs användarhandboken före användning och se motsvarande avsnitt i denna bruksanvisning.



Återvinn oönskade material istället för att kasta dem. Alla apparater och förpackningar måste sorteras och levereras till en regional återvinningscentral och bearbetas på ett miljövänligt sätt.



Produkten uppfyller tillämpliga EU-direktiv och andra bestämmelser.

Innehållsförteckning

1. Säkerhetsinstruktioner.....	17
2. Lista över delarna	19
3. Före användningen.....	21
4. Driftinstruktioner	22
5. Rengöring	26
6. Förvaring	26
7. Felsökning	27
8. Tekniska specifikationer.....	28
9. Kundtjänst.....	28
10. Garanti	28

1. Säkerhetsinstruktioner

Varning

Denna apparat är endast avsedd för inomhusbruk i privata hem. All annan användning rekommenderas inte av tillverkaren och kan orsaka brand, elektriska stötar eller andra personskador eller skador.



Varning



Våta händer är inte tillåtna



Varning

Strömsladd



Försök inte koppla ur strömsladden från vägguttaget.

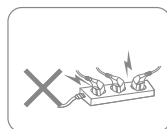

Anslut inte apparaten till en överbelastad förlängningskabel.



För att undvika säkerhetsrisker får inga tunga föremål placeras på strömsladden.

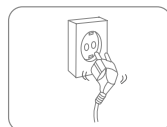

Använd inte apparaten om strömsladden inte kan fästas ordentligt i stikkontaktuttaget.



Försök inte byta ut strömsladden. Kontakta den auktoriserade serviceverkstaden för reparation.



För att undvika elektriska stötar får du inte vidröra kontakten med våta händer.

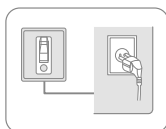

Uttaget måste vara jordat och korrekt avsäkrat.



Koppla ur den under åskväder.

Plats



För att undvika brand får inga brandfarliga och explosiva föremål placeras runt apparaten.



Placera apparaten på en stabil, plan yta.



Använd inte apparaten på platser med drag.



Använd inte apparaten i en swimmingpool eller liknande anläggningar för att undvika säkerhetsrisker.

Under användning



Stäng av strömmen och dra ur strömsladden innan du flyttar enheten.



För att undvika fel ska vatten inte hällas i apparaten.



Barn bör övervakas så att de inte leker med apparaten.



För att undvika fel får inga tunga föremål placeras på apparaten.



För att undvika funktionsfel får apparaten inte vältas omkull eller utsättas för stötar.



Apparaten får inte täckas över när den används.



För att undvika skador eller funktionsfel får du inte placera händerna på luftutloppet.

2. Lista över delarna

Komponenter

1. Luftutlopp
2. Luftintag
3. Ljus
4. Kontrollpanel
5. Lasersensor
6. HEPA-filter
7. Bakstycke

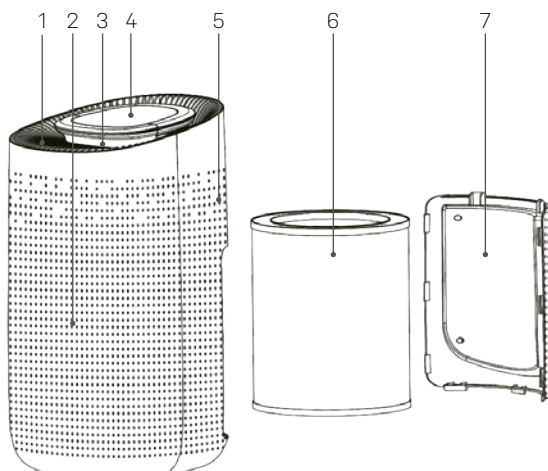

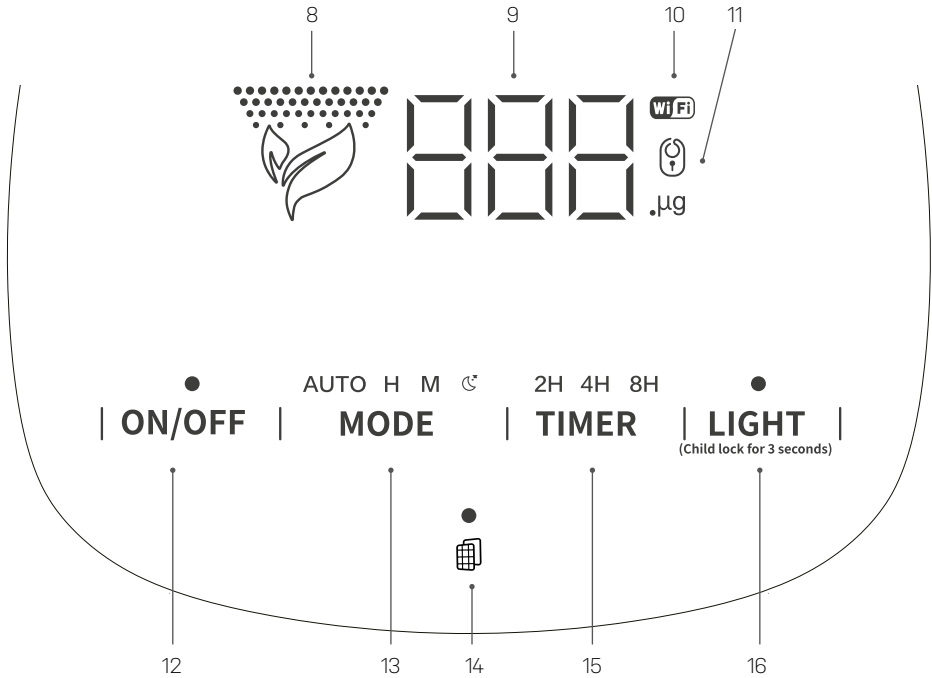

Kontrollpanel

- 8. Ljusställesindikering
- 9. Partikel-mätning

- 10. WiFi-indikering
- 11. Barnlåås-indikering
- 12. Av/på-knappen
- 13. Fläkthastighetsknapp

- 14. Filterknappen
- 15. Timerknappen
- 16. Ljusknappen

3. Före användningen

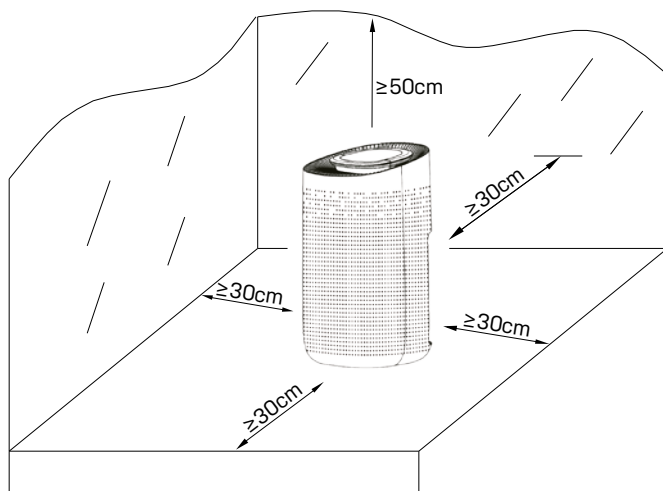

- Placera luftrenaren i upprätt läge på en stabil, plan yta.
- Se till att luftrenaren befinner sig på säkert avstånd minst 30 cm från väggar eller möbler och med minst 50 cm utrymme ovanför maskinen.
- Strömförsörjningen måste motsvara det nominella värdet på typskylten, och eluttaget måste vara jordat.

Installera filtret

Ta ut filtret (C) ur förpackningen innan du använder det.

Se till att maskinen är urkopplad innan du tar ut eller installerar filtret.

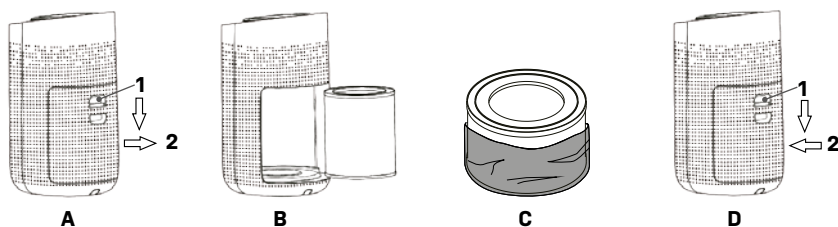

S) 1 - Tryck knappen nedåt. 2 - Dra bort locket. **B)** Ta ut filtret. **C)** Ta bort förpackningen från filtret och sätt i filtret i enheten. **D)** 1 - Tryck knappen nedåt. 2 - Och tryck tillbaka locket på plats.

4. Driftinstruktioner

Slå på/stänga av enheten

Anslut strömmen, alla indikatorer aktiveras i 1 sekund och stängs sedan av. Därefter går enheten över till standbyläge



Tryck på av/på-knappen (A), maskinen startas och går på medelhög fläkthastighet/standardläget (B), under tiden ringer summern en gång och indikeringen tänds.

Fläkthastighet



Tryck på fläkthastighetsknappen (A) för att välja mellan: Auto, Hög (H), Medel (M) och Sömläge (månsymbolen).

Auto-läget reglerar fläkthastigheten i enlighet med antalet partiklar i luften som registrerats av lasersensorn. Hastigheterna Hög och Medel är fasta hastigheter som inte varierar. Sömläget körs med långsam hastighet och alla lampor på enheten släcks.

Timer – avstängning

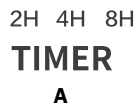

Tryck på timerknappen (A) för att välja mellan: avstängning efter 2, 4 eller 8 timmar.

Ljusläge



Tryck på ljuslägesknappen (A) och växla mellan standardläge, mjukt och avstängt läge.

Barnlås



Tryck på ljusknappen (A) och håll den intryckt i 3 sekunder tills barnlåsindikeringen (B) visas. Stäng av barnlåset genom att trycka på ljusknappen och hålla den intryckt i 3 sekunder.

Filterindikering



Det är dags att byta filter när filterindikeringen (A) börjar blinka. Indikeringen börjar blinka när filtrets livslängd på 2200 timmar gått ut.

När filtret har bytts ut återställer du timern för filtrets livslängd. Tryck på filterknappen (A) och håll den intryckt i 7 sekunder tills filterindikeringen slutar blinka.



Luftrenaren kommer inte att sluta fungera, men vi rekommenderar starkt att du byter ut filtret, eftersom prestandan försämras annars.

WiFi



Tryck på timerknappen och håll den intryckt i 5 sekunder så att WiFi-indikeringen (A) tänds.



Om du stänger av maskinen måste WiFi-funktionen ställas in igen när du slår på den igen. Läs avsnittet "Ansluta med Smart Life-appen" om hur du ansluter telefonen till enheten.

Ansluta med Smart Life-appen

1. Skanna QR-koden (A) för att ladda ner appen "Smart Life". Du kan också hitta "Smart Life" antingen i App Store eller på Google Play.



A

2. Öppna appen "Smart Life" och tryck på "Registrera" för att registrera ett "Smart Life"-konto med ditt telefonnummer eller din e-postadress. Logga sedan in i appen.
3. Öppna appen "Smart Life", klicka på "lägg till enhet" eller tryck på "+" längst upp till höger i appen. Det finns två sätt att lägga till en enhet: "Lägg till manuellt" eller "Auto Scan".

Lägg till enhet manuellt

Leta upp enheten i kategorin "Små hushållsapparater" (A), enheten kallas "Luftrenare" (B). Följ installationsanvisningarna i appen (C). När meddelandet om att 1 enhet har lagts till visas, betyder det att anslutningen är klar och enheten kommer att finnas på listan i din app.

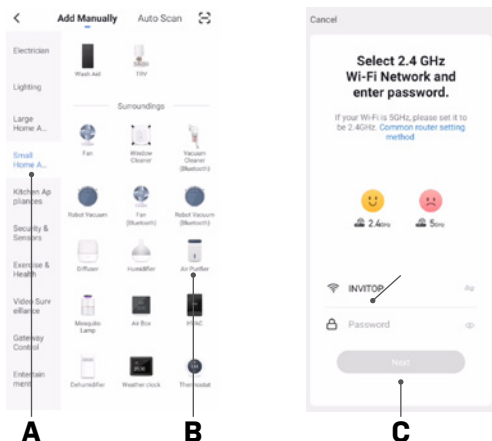

A

B

C

Om det blir problem med att ansluta följer du anvisningarna i appen (A). Kontrollera att WiFi-indikeringen (B) på enheten blinkar. Om detta inte löser problemet trycker du på anslutningsläget (Aa) för att ändra det till "AP Mode" – läs nästa avsnitt.

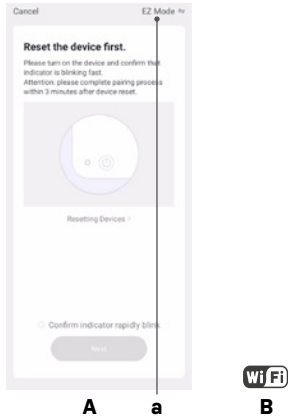

Anslut enheten i AP Mode

1. Om standardinställningen "EZ Mode" misslyckas med att ansluta, prova då att byta till "AP Mode" och försök sedan ansluta.
2. Tryck på WiFi-knappen i mer än 5 sekunder tills WiFi-indikeringen börjar blinka långsamt.
3. Tryck på "EZ Mode" (Aa) för att ändra anslutningsläget till "AP Mode" (B) och följ instruktionerna i (A).

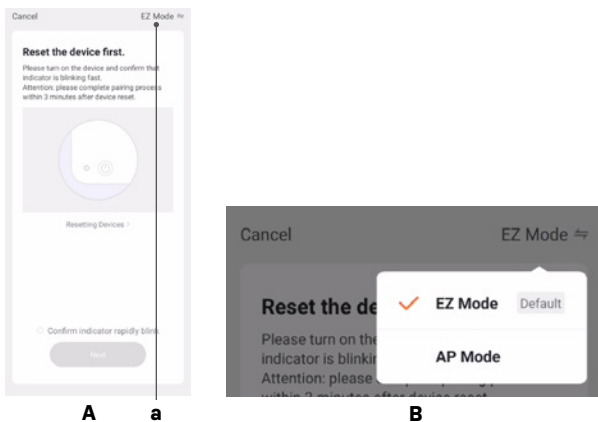

4. När meddelandet om att 1 enhet har lagts till visas, betyder det att anslutningen är klar och enheten kommer att finnas på listan i din app.

5. Rengöring

VIKTIGT!

HEPA-filtret måste bytas ut när filterindikeringen börjar blinka efter 2200 timmar. Detta garanterar tillräcklig luftreningseffektivitet.

Om apparaten används regelbundet kan filtret bli igensatt med damm och partiklar. Filtret bör därför rengöras minst varannan vecka. Följ dessa steg:

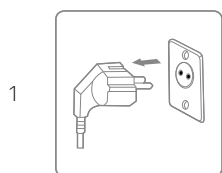

Stäng av enheten och dra ur sladden innan du rengör den.



Rengör huset med en mjuk, torr trasa. Om enheten är mycket smutsig, använd ett mildt rengöringsmedel. Torka av luftrenaren med en lätt fuktad trasa. Spraya aldrig vatten på enheten.



Ta bort HEPA-filtret och rengör med en dammsugare.

6. Förvaring

Om enheten inte kommer att användas på länge gör du följande:

5. Dra ur sladden till enheten.
6. Rengör luftfiltret med en dammsugare.
7. Se till att enheten är i perfekt skick så att den är säker att använda igen efter en lång förvaringsperiod.
8. Förvara enheten i lämplig förpackning.
9. Förvara enheten på en dammfri plats där direkt solljus inte når den. Vi rekommenderar att den täcks över med lite plast.

7. Felsökning

Kontrollera följande innan du kontaktar den tekniska supporten.

PROBLEM	MÖJLIG ORSAK	LÖSNING
Enheten fungerar inte	Är sladden isatt i ett eluttag?	Sätt i sladden i ett eluttag.
	Är det strömavbrott?	Vänta tills strömmen kommer tillbaka
	Har en säkring gått?	Kontrollera och byt säkring.
	Blinkar indikeringen för filterbyte?	Byt ut filtret.
Enheten fungerar dåligt	Är ytan på luftintaget dammig?	Rengör luftintaget
	Finns det något föremål som blockerar luftintaget/luftutloppet?	Ta bort alla blockerande föremål.
Konstiga ljud	Har det fastnat något på fläkten i luftutloppet?	Ta bort alla blockerande föremål.
	Står enheten snett?	Placera Vigga i rätt position
	Ställ in Vigga på en lägre fläkthastighet om ljudet är för högt	
Det luktar illa	Nya maskiner har en tendens att lukta plast i början.	Ge det lite tid
	Är filtret smutsigt?	Rengör filtret med en dammsugare eller byt ut filtret.
	Luktar det bränt?	Dra ur sladden till Vigga och kontakta vår kundtjänst
Blinkar ljusdioden trots att du bytt filter	Återställ Vigga genom att hålla av/på-knappen intryckt i 7 sekunder. Timern för filtrets livslängd börjar nu om nedräkningen från början.	

VIKTIGT!

För att undvika risker ska du inte försöka reparera enheten själv.

8. Tekniska specifikationer

Modell Vigga, artikelnr	2516
Rekommenderat arbetsområde, m ²	2 ~ 50
CADR (renat luftflöde) m ³ /h	400
WiFi	Ja
Effekt W	50
Strömförsörjning V/Hz	100-240/50-60
Timer h	2/4/8
Bullernivå dB(A)	29-61
Drifttemperatur °C	-10-50
Nettovikt i kg	4,6
Storlek (BDH) mm	270 x 303 x 497

Ovanstående tekniska data är endast för referens. Vi förbehåller oss rätten att ändra dem utan förvarning.

9. Kundtjänst

Om du har några frågor eller behöver mer information, är du välkommen att ringa vår **kundtjänst på tel. +45 6916 3200**

Om du behöver service eller vill göra ett garantianspråk måste du skapa ett ärende direkt i vårt supportsystem. Gå till hemsidan under SUPPORT.

10. Garanti

Begränsad garanti

Vi garanterar att alla delar är fria från defekter i material och utförande under en period av två år från inköpsdatumet. Garantin täcker endast material- eller tillverkningsfel som förhindrar att produkten kan installeras eller användas på ett normalt sätt. Defekta delar kommer att bytas ut eller lagas.

Garantin täcker inte transportskador, annan användning än vad som är avsett, skador som orsakats av felaktig montering eller felaktig användning, skador som orsakats av stötar eller annat fel, skador orsakade av frostsprickor eller av felaktig förvaring.

Garantin blir ogiltig om användaren modifierar produkten.

Garantin omfattar inte produktrelaterade skador, egendomsskador eller generell driftförlust.

Tillverkarens ansvar får inte överstiga reparation eller utbyte av defekta delar och inkluderar inte arbetskostnader för att ta bort och installera om den defekta delen, transportkostnader till och från Servicecentret, och allt annat material som behövs för att utföra reparationen.

Denna garanti täcker inte felfunktioner eller fel på grund av följande:

- Om enheten inte installeras, drivs eller underhålls i enlighet med bruksanvisningen som medföljer enheten .
- En felaktigt utförd installation av enheten.
- Felanvändning, modifiering, olycka, brand, översvämning, blixtnedslag, gnagare, insekter, vårdslöshet eller oförutsedda händelser.
- Användning av ej fabriksauktorerade delar eller tillbehör i samband med produkten.

Ansvarsbegränsning

Detta är den enda garanti som tillhandahålls av tillverkaren. Ingen har rätt att ge några andra garantier för vår räkning.

Denna garanti gäller i stället för alla andra garantier, uttryckliga eller underförstådda, inklusive men inte begränsat till underförstådda garantier för lämplighet för ett visst ändamål och säljbarhet. Vi fransäger oss uttryckligen allt ansvar för följdskador, oförutsedda skador, indirekta skador eller följdskador till följd av brott mot de uttryckliga eller underförstådda garantierna.

Denna garanti ger dig specifika juridiska rättigheter vilka kan variera mellan olika länder.

Reklamationer

I händelse av garantianspråk måste ett giltigt inköpskvitto uppvisas. Läs om att göra garantianspråk i avsnittet SERVICE.



Lue käyttöohjeet ennen käyttöä, katso näiden käyttöohjeiden vastaava osa.



Kierrätä ei-toivotut materiaalit niiden hävittämisen sijaan. Kaikki laitteet ja pakkaukset on lajiteltava, toimitettava alueelliseen kierrätyskeskukseen ja käsiteltävä ympäristöystävällisellä tavalla.



Tuote on sovellettavien EU-direktiivien ja muiden määräysten mukainen.

Sisällysluettelo

1. Turvallisuusohjeet.....	30
2. Osaluettelo	32
3. Ennen käyttöä.....	34
4. Käyttöohjeet.....	35
5. Puhdistaminen.....	39
6. Varastointi.....	39
7. Vianmääritys.....	40
8. Tekniset tiedot.....	41
9. Huolto	41
10. Takuu	41

1. Turvallisuusohjeet

Varoitus

Tämä laite on tarkoitettu käytettäväksi vain yksityisasuntojen sisätiloissa. Valmistaja ei suosittele mitään muuta käyttöä, sillä se voi aiheuttaa tulipalon, sähköiskun tai muita henkilövahinkoja tai vaurioita.



Varoitukset Käyttö märin käsin on kielletty

Varoitus

Virtajohto

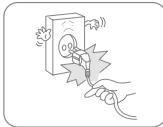

Älä yritä irrottaa virtajohtoa pistorasiasta johdosta vetämällä.

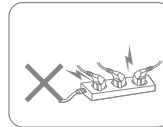

Älä kytkä laitetta ylikuormitettuun jatkojohtoon.



Älä aseta virtajohdon päälle raskaita esineitä turvallisuusriskien välttämiseksi.

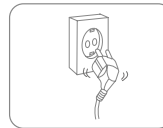

Älä käytä laitetta, jos virtajohtoa ei voi kiinnittää kunnolla pistorasiaan.



Älä yritä vaihtaa virtajohtoa, ota yhteys valtuutettuun huoltoliikkeeseen korjausta varten.



Älä kosketa pistoketta märillä käsillä välttääksesi sähköiskun.

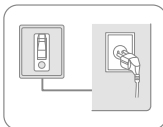

Pistorasian on oltava maadoitettu ja kunnolla kiinnitetty.



Irrota pistoke pistorasiasta ukonilmalla.

Sijainti



Älä aseta syytyviä tai räjähtäviä esineitä laitteen ympärille tulipalon välttämiseksi.



Aseta laite tukevalle ja tasaiselle alustalle.



Älä käytä laitetta vetoisissa paikoissa.



Jotta välttäisit turvallisuusvaarat, älä käytä laitetta uima-altaassa tai vastaavissa tiloissa.

Käytön aikana



Sammuta virta ja irrota virtajohto pistorasiasta ennen siirtämistä.



Älä kaada vettä laitteeseen, sillä se saattaa aiheuttaa toimintahäiriöitä.



Lapsia tulee valvoa sen varmistamiseksi, etteivät he leiki laitteen kanssa.



Älä aseta laitteen päälle raskaita esineitä toimintahäiriöiden välttämiseksi.



Laitteistoa ei saa kaataa tai altistaa iskuille tai tärähdyksille toimintahäiriöiden välttämiseksi.



Laitetta ei saa peittää käytön aikana.



Älä aseta käsiäsi ilmanpoistoaukulle vaurioiden tai toimintahäiriöiden välttämiseksi.

2. Osaluettelo

Komponentit

1. Ilman ulostulo
2. Ilmanottoaukku
3. Valo
4. Ohjauspaneeli
5. Laser-anturi
6. HEPA-suodatin
7. Takakansi

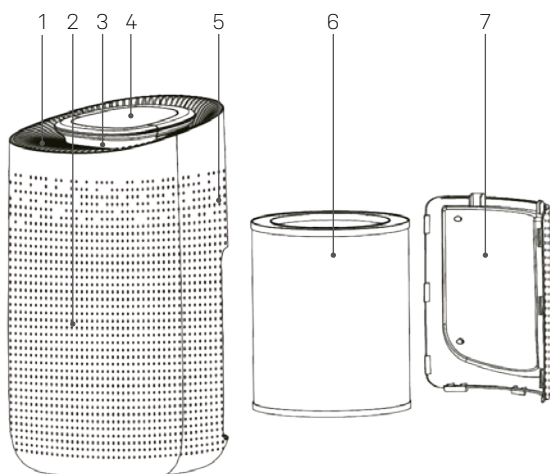

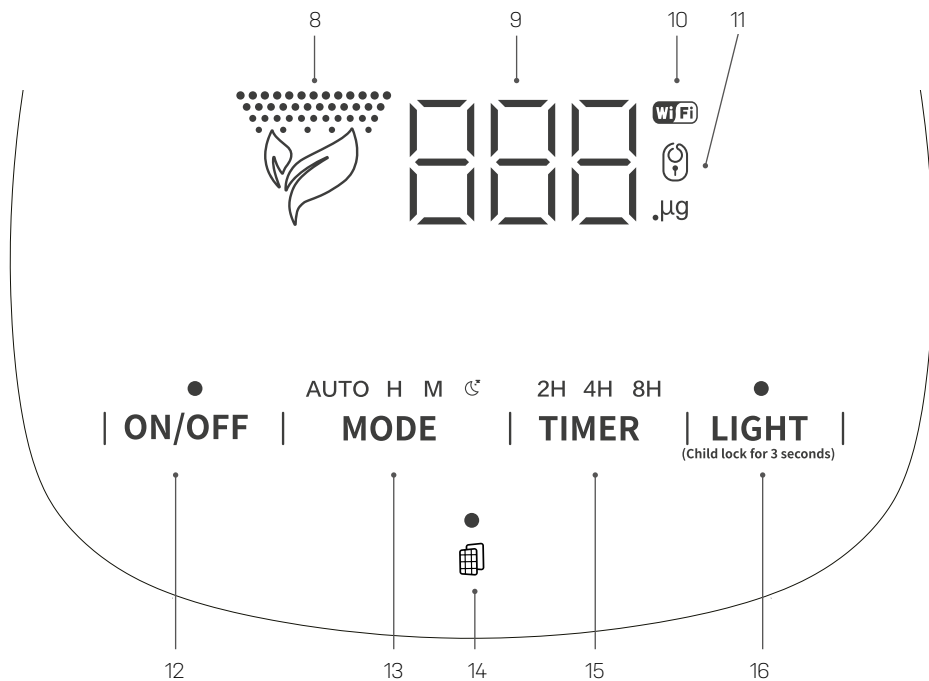

Ohjauspaneeli

- 8. Valotilan ilmaisin
- 9. Hiukkasten mittaus

- 10. WiFi-ilmaisin
- 11. Lapsilukon ilmaisin
- 12. Pälle/pois-painike
- 13. Puhalluksen nopeuspainike

- 14. Suodatinpainike
- 15. Ajastinpainike
- 16. Valopainike

3. Ennen käyttöä

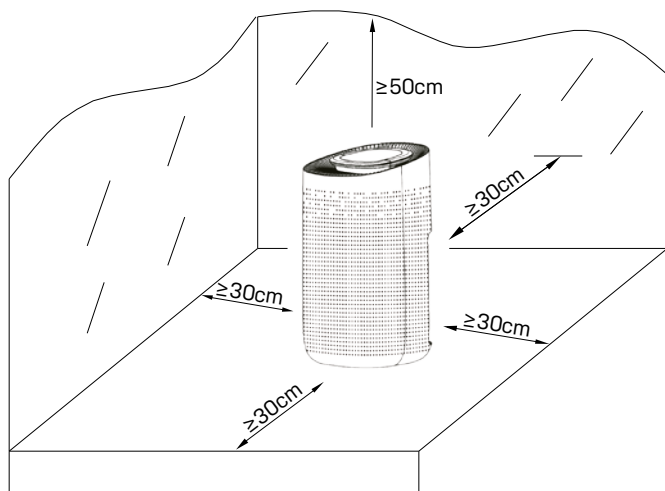

- Aseta ilmankuivain pystyasentoon tukevalle ja tasaiselle alustalle.
- Varmista, että ilmanpuhdistin on sijoitettu turvallisesti vähintään 30 cm etäisyydellä seinästä tai huonekaluista, ja että koneen yläpuolella on vähintään 50 cm tilaa.
- Syöttötehon tulee vastata arvokilven arvoa, pistorasian on oltava maadoitettu.

Suodattimen asennus

Poista suodattimen (C) pakkaus ennen käyttöä.

Varmista, että kone on irrotettu pistorasiasta ennen suodattimen poistamista tai asentamista.

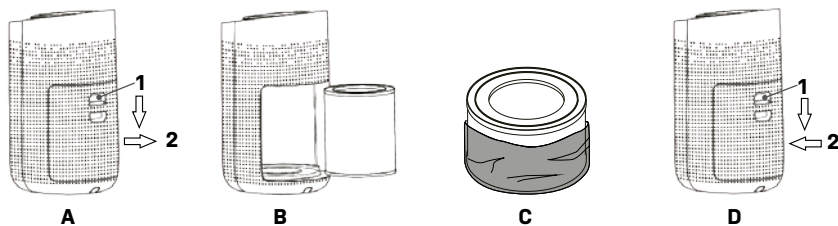

A) 1 - Paina painiketta alas. 2 - Vedä kannesta. **B**) Poista suodatin. **C**) Poista pakkaus suodattimesta ja aseta suodatin takaisin yksikköön. **D**) 1 - Paina painiketta alas. 2 - Työnnä kansi takaisin paikalleen.

4. Käyttöohjeet

Kytke laite päälle/pois päältä

Kytke virta, ja kaikki merkkivalot palavat yhden sekunnin ja sitten sammuvat. Tämän jälkeen laite on valmiustilassa



Paina virtapainiketta (A), kone käynnistyy keskitason puhallusnopeudella/oletustilassa (B). Sillä välin sumneri soi yhden kerran ja merkkivalo palaa.

Puhalluksen nopeus

AUTO H M ☺

MODE
A

Paina puhalluksen nopeuspainiketta (A) valitaksesi seuraavista: Automaattinen, korkea (H), keskitaso (M) ja lepotila (kuukuvake).

Automaattinen tila säätelee puhalluksen nopeutta lasersensorin rekisteröimien, ilmassa olevien hiukkasten määrän mukaan. Suuri ja keskitaso ovat kiinteitä nopeuksia. Lepotila toimii hitaasti ja sammuttaa kaikki laitteen valot.

Ajastin - sammuta

2H 4H 8H

TIMER
A

Paina ajastinpainiketta (A) valitaksesi automaattisen sulkeutumisaajan: 2h, 4h tai 8h.

Valotila



Paina valotilapainiketta (A) ja vaihda normaalitilan, pehmeän ja pois päältä -tilan välillä.

Lapsilukko



Paina valopainiketta (A) ja pidä sitä alhaalla 3 sekunnin ajan, kunnes lapsilukon merkkivalo (B) tulee näkyviin. Sammuuta lapsilukko painamalla valonäppäintä ja pitämällä sitä alhaalla 3 sekunnin ajan.

Suodattimen ilmaisin



On aika vaihtaa suodatin, kun suodattimen merkkivalo (A) alkaa vilkkua. Se tehdään lampun 2 200 tunnin käyttöään päättymisen jälkeen.

Kun suodatin on vaihdettu, nollaa suodattimen käyttöikä. Paina suodatinpainiketta (A) ja pidä sitä alhaalla 7 sekunnin ajan, kunnes suodattimen merkkivalo lakkaa vilkkumasta.



Ilmanpuhdistin ei lakkaa toimimasta, mutta on erittäin suositeltavaa vaihtaa suodatin. Muutoin se johtaa huonoon suorituskykyyn.

WiFi



Paina ajastinpainiketta ja pidä sitä painettuna viiden sekunnin ajan, jolloin WiFi-merkkivalo (A) syttyy.



Jos sammutat laitteen, WiFi-toiminto on nollattava, kun käynnistät laitteen uudelleen. Lue "Yhdistäminen Smart Life -sovellukseen" -osiosta, kuinka puhelin yhdistetään laitteeseen.

Yhteiden muodostaminen Smart Life APP -sovellukseen

1. Skannaa QR-koodi (A) ladataksesi "Smart Life" -sovelluksen. Löydät "Smart Life" myös APP-kaupasta tai Google Play -sovelluksesta.



A

2. Avaa "Smart Life" -sovellus, napauta "Register" rekisteröidäksesi "Smart Life" -tilin puhelinnumerollasi tai sähköpostiosoitteellasi. Kirjaudu sitten sisään sovellukseen.
3. Avaa "Smart Life" -sovellus, napsauta "Lisää laite" tai kosketa kohtaa "+" sovelluksen oikeassa yläkulmassa. Yksikkö voidaan lisätä kahdella tavalla: "Lisää manuaalisesti" tai "Automaattinen skannaus".

Lisää yksikkö manuaalisesti

Etsi yksikkö "Pienet kodinkoneet" -luokasta (A). Laitteen nimi on "Ilmanpuhdistin" (B). Seuraa asennusohjeita APP (C) -kohdassa. Kun näet ilmoituksen "Lisää 1 laite onnistuneesti", se tarkoittaa, että yhteys on valmis ja yksikkö liitetään sovellukseksi luetteloon.

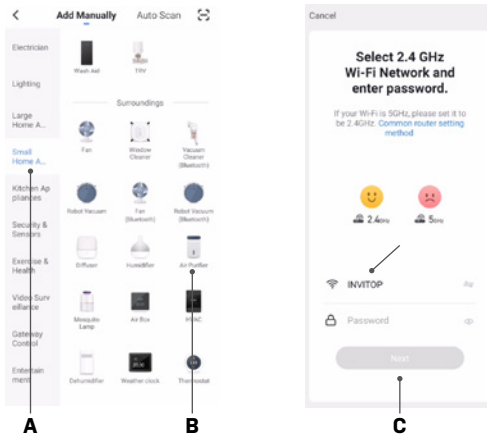

A

B

C

Jos liitännässä on vaikeuksia, noudata sovelluksen (A) -ohjeita. Varmista, että WiFi-merkkivalo (B) vilkkuu laitteessa. Jos tämä ei ratkaise ongelmaa, paina kytkentätilaa (Aa) muuttaaksesi se "AP-tilaksi" - lue seuraava kohta.

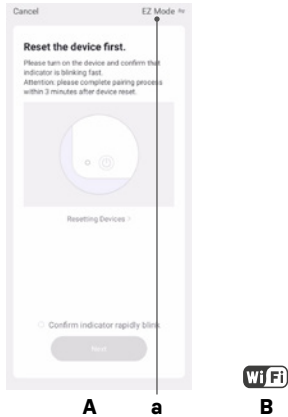

Kytke yksikkö AP-tilaan

1. Jos oletus "EZ-tila" ei muodosta yhteyttä, yritä muodostaa yhteys "AP-tilaan".
2. Paina WiFi-painiketta yli 5 sekunnin ajan, kunnes WiFi-merkkivalo alkaa vilkkua hitaasti.
3. Paina "EZ-tila" (Aa) muuttaaksesi kytkentätavaksi "AP-tila" (B) ja noudata kohdan (A) ohjeita .

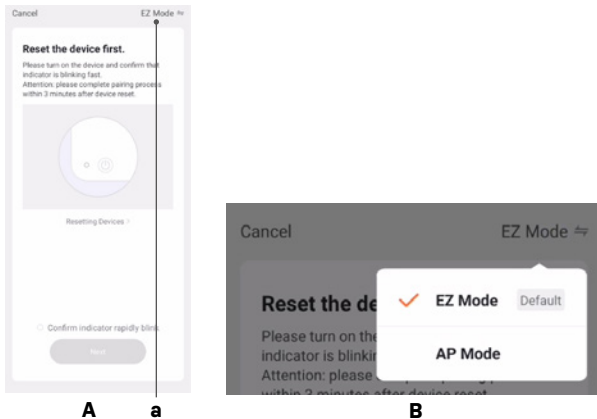

4. Kun näet ilmoitukset "Lisää 1 laite onnistuneesti", se tarkoittaa, että yhteys on valmis ja yksikkö liitetään sovellukseksi luetteloon.

5. Puhdistaminen

TÄRKEÄÄ!

HEPA-suodatin on vaihdettava, kun suodattimen merkkivalo alkaa vilkkua 2 200 tunnin kuluttua. Tämä takaa riittävän ilmanpuhdistustehokkuuden.

Kun laitetta käytetään säännöllisesti, suodatin voi tukkeutua pölystä ja hiukkasista. Siksi suodatin on puhdistettava vähintään kahden viikon välein. Noudata seuraavia vaiheita:

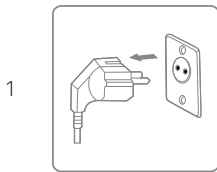

Sammuta laite ja irrota se pistorasiasta ennen puhdistamista.



Puhdista kotelo pehmeällä, kuivalla liinalla. Jos laite on erittäin likainen, käytä mietoja pesuainetta. Pyyhi kosteudenpoistaja kevyesti kostealla liinalla. Älä koskaan suihkuta vettä laitteeseen.



Poista HEPA-suodatin ja puhdista pölynimurilla.

6. Varastointi

Jos laitetta ei käytetä pitkään aikaan, toimi seuraavasti:

5. Irrota laite pistorasiasta.
6. Puhdista ilmansuodatin pölynimurilla.
7. Varmista, että laite on moitteettomassa kunnossa, jotta sen käyttö on turvallista pitkän säilytysjakson jälkeen.
8. Varastoi laite asianmukaisissa pakkauksissa.
9. Säilytä laite pölyttömässä tilassa ja poissa suorasta auringonvalosta. On suositeltavaa peittää laite muovilla.

7. Vianmääritys

Tarkista seuraavat seikat, ennen kuin otat yhteyttä tekniseen tukeen.

ONGELMA	MAHDOLLINEN SYY	RATKAISU
Ei toimi	Varmista, että virtajohto on kytketty.	Kytke pistorasiaan.
	Virta ei ole kytketty	Odota, että virta palaa
	Palanut sulake.	Tarkista ja vaihda sulake.
	Välkkykö suodattimen vaihdon ilmaisivalo?	Vaihda suodatin.
Laite toimii huonosti	Onko ilmanottoaukon pinnalla pölyä?	Puhdista ilmanottoaukko
	Peittääkö jokin este ilman sisään- tai ulostuloaukon?	Poista kaikki haittaavat esineet.
Merkittävä melu	Onko tuulettimeen tai ilman poistoaukkoon tarttunut jokin roska?	Poista kaikki haittaavat esineet.
	Onko kone vinossa?	Aseta Vigga oikeaan asentoon
	Jos ääni on liian kova, aseta Vigga alhaisemmalle puhallusteholle	
Epämielellinen haju	Uudet koneet tuoksuvat usein muovilta.	Anna sille aikaa
	Onko suodatin likainen?	Puhdista suodatin pölynimurilla tai vaihda suodatin.
	Tulipalon haju?	Irrota Viggan pistoke virtalähteestä ja ota yhteys tukikeskukseen
Vilkkuva valo suodattimen vaihdon jälkeen	Nollaa Vigga pitämällä virtapainiketta alhaalla 7 sekunnin ajan. Suodattimen käyttöikä alkaa nyt alusta.	

TÄRKEÄÄ!

Riskien välttämiseksi älä yritä korjata kosteudenpoistajaa itse.

8. Tekniset tiedot

Malli Vigga, tuotenumero	2516
Käyttöaluesuositus m ²	2 ~ 50
CADR m ³ / h	400
Wifi	Kyllä
Virta	50
Virran lähde V / Hz	100-240 / 50-60
Ajastin h	2/4/8
Melutaso dB (A)	29~61
Käyttölämpötila	-10-50
Nettopaino kg	4,6
Koko (WDH) mm	270 x 303 x 497

Edellä mainitut tekniset tiedot ovat vain viitteellisiä. Pidätämme oikeuden muuttaa niitä ilman erillistä ilmoitusta.

9. Huolto

Jos sinulla on kysyttävää tai tarvitset lisätietoja, voit vapaasti soittaa **asiakaspalveluumme, p. + 45 6916 3200**

Jos tarvitset palvelua tai jos haluat tehdä takuuvaatimuksen, sinun on luotava palvelupyyntö suoraan tukijärjestelmäämme. Siirry kotisivun kohtaan TUKI.

10. Takuu

Rajoitettu takuu

Takaamme, että missään osassa ei ole materiaali- tai valmistusvikoja kahden vuoden ajan ostopäivästä. Takuu kattaa vain sellaiset materiaali- tai valmistusviat, jotka estävät tuotteen asentamisen tai käytön normaalilla tavalla. Vialliset osat vaihdetaan tai korjataan.

Takuu ei kata kuljetusvaurioita, muuta käyttöä kuin mitä on tarkoitettu, virheellisen kokoonpanon tai virheellisen käytön aiheuttamia vahinkoja, törmäyksen tai muun virheen aiheuttamia vahinkoja tai vääränlaista varastointia.

Takuu mitätöityy, jos käyttäjä muokkaa tuotetta.

Takuu ei kata tuotteeseen liittyviä vahinkoja, omaisuusvahinkoja eikä yleisiä operatiivisia menetyksiä.

Valmistajan vastuu ei voi ylittää viallisten osien korjauksesta tai korvaamisesta, eikä se kata työvoimakustannuksia viallisen osan poistamisesta ja uudelleenasetamisesta, kuljetuskustannuksia huoltokeskukseen ja sieltä pois eikä mitään muita korjauksen tekemiseen tarvittavia materiaaleja.

Tämä takuu ei kata vikoja tai toimintahäiriöitä, jotka aiheutuvat seuraavista:

- Jos laitetta ei asenneta, käytetä tai ylläpidetä laitteen mukana toimitetun käyttöoppaan mukaisesti.
- Laitteen jokin asennustyö.
- Väärinkäyttö, muuttaminen, onnettomuus, tulipalo, tulva, salamanisku, jyräjät, hyönteiset, huolimattomuus tai odottamattomat tapahtumat.
- Muiden kuin valmistajan hyväksymien osien tai tarvikkeiden käyttäminen tuotteessa.

Vastuun rajoitukset

Tämä on ainoa valmistajan myöntämä takuu. Kukaan ei ole valtuutettu tekemään muita takuita puolestamme.

Tämä takuu korvaa kaikki muut ilmaiset tai epäsuorat takuut, mukaan lukien, mutta ei niihin rajoittuen, kaikki oletukset tiettyyn tarkoitukseen sopivuudesta ja myytävyydestä. Kieltäydymme nimenomaisesti kaikesta vastuusta välillisistä, satunnaisista tai epäsuorista vahingoista, jotka johtuvat nimenomaisen tai epäsuoran takuun rikkomisesta.

Tämä takuu antaa ostajalle tiettyjä lakisääteisiä oikeuksia, jotka voivat vaihdella maittain.

Valitukset

Takuuvaateissa on esitettävä voimassa oleva ostokuitti. Lue takuuvaatimusten tekemisestä PALVELU-osioista.



Les bruksanvisningen før bruk, se den tilsvarende delen av denne brukerveiledningen.



Resirkuler uønskede materialer i stedet for å kaste dem. Alle apparater og emballasje må sorteres og leveres til en regional gjenvinningsstasjon og behandles på en miljøvennlig måte.



Produktet er i samsvar med gjeldende EU-direktiver og andre bestemmelser.

Innholdsfortegnelse

1. Sikkerhetsinstruksjoner	43
2. Deleliste	45
3. Før bruk	47
4. Driftsinstrukser	48
5. Rengjøring	52
6. Oppbevaring	52
7. Feilsøking	53
8. Tekniske spesifikasjoner	54
9. Service	54
10. Garanti	54

1. Sikkerhetsinstruksjoner

Advarsel

Dette apparatet er kun beregnet for bruk innendørs i private hjem. Enhver annen bruk anbefales ikke av produsenten og kan forårsake brann, elektrisk støt eller annen personskade eller ødeleggelse.



Advarsler



Må ikke berøres med våte hender



Advarsel

Strømledning

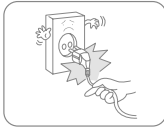

Ikke koble strømledningen fra stikkontakten.

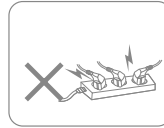

Ikke koble apparatet til en overbelastet skjøteledning.



Av sikkerhetsmessige årsaker må det ikke plasseres tunge gjenstander på strømledningen.



Ikke bruk apparatet hvis strømledningen ikke kan festes ordentlig i stikkontakten.



Ikke prøv å skifte ut strømledningen. Kontakt autorisert serviceverksted for reparasjon.



Ikke ta på støpselet med våte hender, da det kan føre til elektrisk støt.

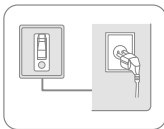

Stikkontakten må være jordet og ordentlig festet.



Trekk ut støpselet ved tordenvær.

Plassering



Ikke plasser brennbare og eksplosive gjenstander i nærheten av apparatet, da det kan føre til brann.



Plasser apparatet på en stabil, flat overflate.



Ikke bruk apparatet på steder med trekk.



Ikke bruk apparatet i svømmebasseng eller lignende anlegg, da det medfører sikkerhetsrisiko.

Under bruk



Slå av strømmen og trekk ut strømledningen før du flytter apparatet.



Ikke hell vann i apparatet, da det kan føre til funksjonsfeil.



Barn bør være under tilsyn for å sikre at de ikke leker med apparatet.



Ikke plasser tunge gjenstander på apparatet, da det kan føre til funksjonsfeil.



Apparatet må ikke veltes eller utsettes for slag eller støt, for å unngå funksjonsfeil.



Apparatet må ikke tildekkes når det er i bruk.



Ikke legg hendene på luftuttaket, for å unngå skader eller funksjonsfeil.

2. Deleliste

Komponenter

1. Ventilasjonsåpning
2. Luftinntak
3. Lys
4. Kontrollpanel
5. Lasersensor
6. HEPA-filter
7. Bakdeksel

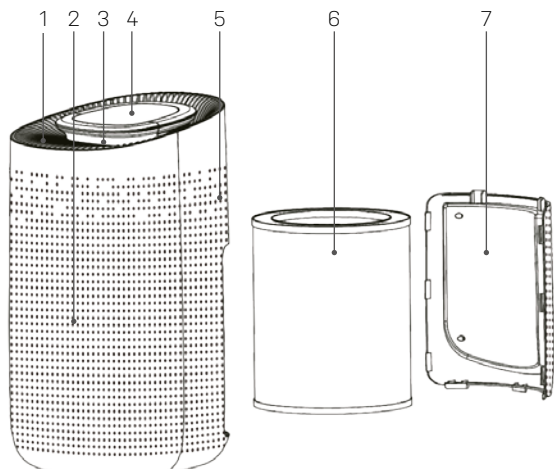

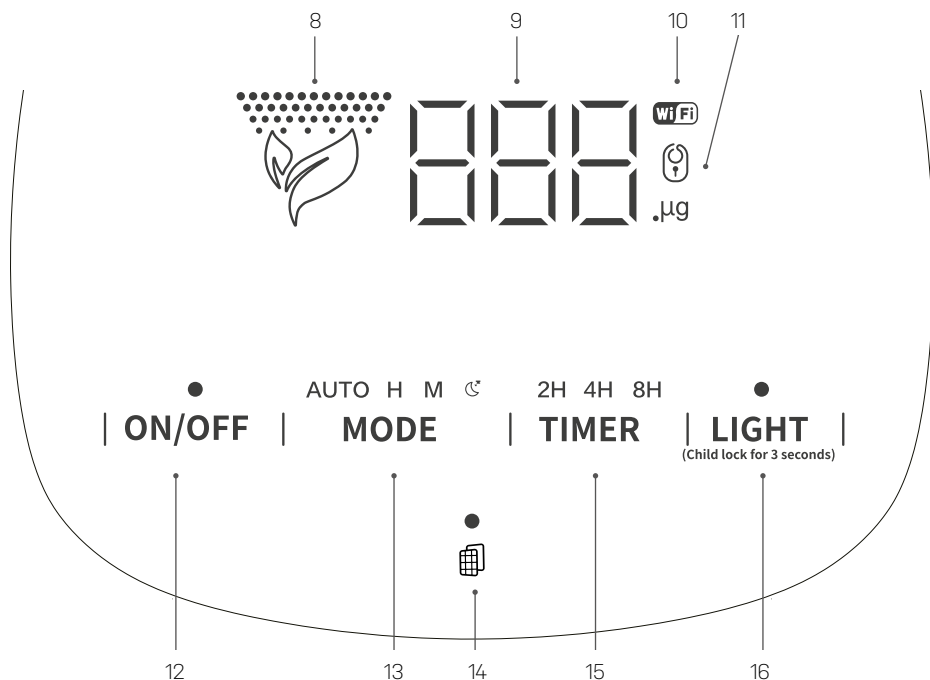

Kontrollpanel

- 8. Indikator for lysmodus
- 9. Partikkel-indikator

- 10. WiFi-indikator
- 11. Indikator for barnesikring
- 12. Av / på-knapp
- 13. Knapp for vindhastighet

- 14. Filterknapp
- 15. Timer-knapp
- 16. Lys-knapp

3. Før drift

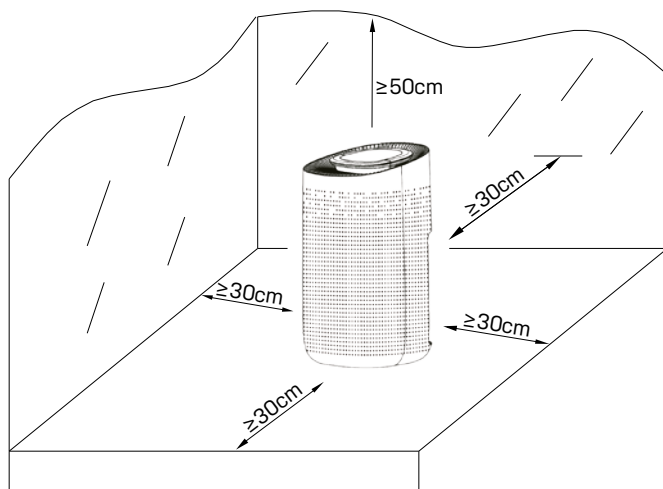

- Plasser luftrensere stående på et stabilt og flatt underlag.
- Forsikre deg om at luftrensere er i sikker avstand med minst 30 cm fra en vegg eller møbler og med minst 50 cm plass over apparatet.
- Strømtilførselen skal tilsvare verdien på merkeplaten, og stikkontakten må være jordat.

Installering av filter

Fjern emballasjen på filteret (C) før du bruker det.

Forsikre deg om at apparatet er frakoblet før du fjerner eller installerer filteret.

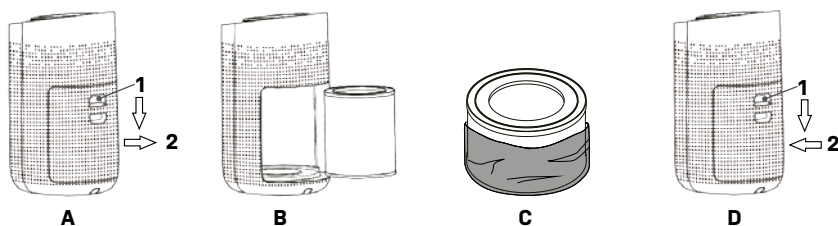

A) 1 - Trykk knappen ned. 2 - Og dra ut dekslet. **B)** Fjern filteret. **C)** Fjern emballasjen fra filteret og sett filteret på plass i enheten. **D)** 1 - Trykk knappen ned. 2 - Og skyv dekslet på plass igjen.

4. Driftsinstrukser

Slå på / av enheten

Koble til strømmen, alle indikatorer vil være på i ett sekund og deretter av. Etter dette vil enheten være i standby-modus



Trykk på av / på-knappen (A). Apparatet slås på ved medium vindhastighet / standardmodus (B), samtidig ringer summeren én gang og indikatoren vil være på.

Vindhastighet



Trykk på vindhastighetsknappen (A) for å velge mellom: Auto, Høy (H), Medium (M) og Dvale (måne-ikon).

Auto-modus regulerer vindhastigheten i samsvar med antall partikler i luften som registreres av lasersensoren. Høy og medium hastighet er en fast hastighet. Dvalemodus kjører i sakte fart og slår av alle lysene på enheten.

Timer - slå av

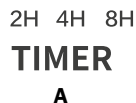

Trykk på timer-knappen (A) for å velge mellom: 2 timer, 4 timer eller 8 timer avslått.

Lysmodus



Trykk på lysmodusknappen (A) og skift mellom standard-, dus- og av-modus.

Barnesikring



Trykk på lys-knappen (A) og hold den inne i tre sekunder til barnesikringsindikatoren (B) vises. Slå av barnesikringen ved å trykke på lys-knappen og holde den inne i tre sekunder.

Filterindikator



Det er på tide å bytte filter når filterindikatoren (A) begynner å blinke. Det gjør den etter en levetid på 2200 timer.

Når filteret er skiftet ut, tilbakestiller du levetiden til filteret. Trykk på filterknappen (A) og hold den inne i syv sekunder til filterindikatoren slutter å blinke.



Luftrenseren slutter ikke å fungere, men det anbefales sterkt å bytte ut filteret, ellers vil ytelsen for apparatet bli dårlig.

WiFi



Trykk på Timer-knappen og hold den inne i fem sekunder, WiFi-indikatoren (A) slås på.



Hvis du slår av apparatet, må WiFi-funksjonen tilbakestilles når du slår på igjen. Les delen «Koble til med Smart Life»-appen om hvordan du kobler telefonen til enheten.

Koble til med Smart Life-appen

1. Skann QR-koden (A) for å laste ned «Smart Life»-appen. Du finner også «Smart Life» i App-store eller Google Play.



A

2. Åpne «Smart Life»-appen, trykk på «Registrer» for å registrere en «Smart Life»-konto med telefonnummeret eller e-postadressen. Logg deretter på appen.
3. Åpne «Smart Life»-appen, klikk på «legg til enhet» eller trykk på «+» øverst til høyre i appen. Det er to måter å legge til en enhet på: «Legg til manuelt» eller «Automatisk skanning».

Legg til enhet manuelt

Finn enheten i kategorien «Small Home Appliances» (A), enheten heter «Air Purifier» (B). Følg installasjonsinstruksjonene i appen (C). Når «Add 1 device successfully» vises, betyr det at tilkoblingen er fullført og at enheten vil bli oppført i app-listen.

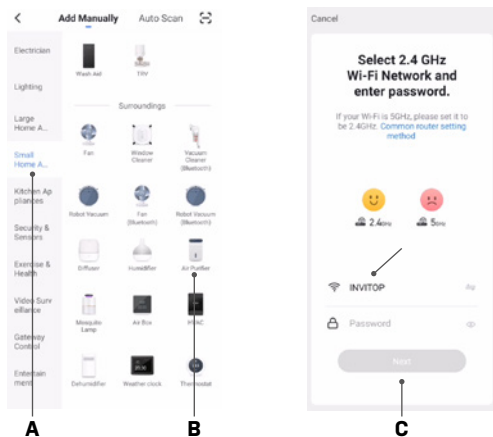

A

B

C

Hvis det er problemer med tilkobling, følg instruksjonene i appen (A). Forsikre deg om at WiFi-indikatoren (B) på enheten blinker. Hvis ikke dette løser problemet, trykker du på tilkoblingsmodus (Aa) for å endre det til «AP Mode» - se neste avsnitt.

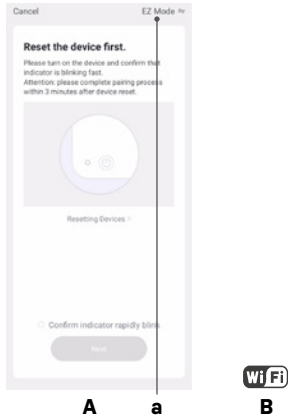

Koble enheten til AP-modus

1. Hvis standard «EZ Mode» ikke klarer å koble til, prøv å koble til «AP Mode».
2. Trykk på WiFi-knappen i mer enn fem sekunder til WiFi-indikatoren begynner å blinke sakte.
3. Trykk på «EZ Mode» (Aa) for å endre tilkoblingsmodus til «AP Mode» (B) og følg instruksjonene i (A) .

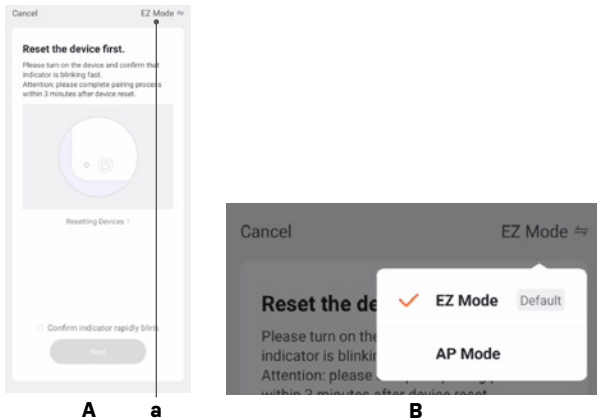

4. Når «Add 1 device succesfully» vises, betyr det at tilkoblingen er fullført og at enheten vil bli oppført i app-listen.

5. Rengjøring

VIKTIG!

HEPA-filteret må byttes når filterindikatoren begynner å blinke etter 2200 timer. Dette garanterer tilstrekkelig luftrensende effektivitet.

Når apparatet brukes regelmessig, kan filteret bli tilstoppet av støv og partikler. Derfor bør filteret rengjøres minst annenhver uke. Følg disse trinnene:

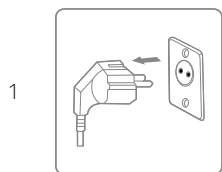

Slå av enheten og trekk ut strømforsyningen før rengjøring.



Rengjør kabinettet med en myk, tørr klut. Hvis enheten er veldig skitten, bruk et mildt vaskemiddel. Tørk av luftrenseren med en lett fuktet klut. Spray aldri vann på enheten.



Fjern HEPA-filteret og rengjør med en støvsuger.

6. Oppbevaring

Hvis enheten ikke skal benyttes i en lengre periode, gjør du følgende:

5. Koble fra enheten.
6. Rengjør luftfilteret med en støvsuger.
7. Forsikre deg om at enheten er i perfekt stand, slik at den er trygg å bruke igjen etter en lang lagringsperiode.
8. Oppbevar enheten i passende emballasje.
9. Oppbevar enheten på et støvritt sted og ikke i direkte sollys. Det anbefales å dekke den med et stykke plast.

7. Feilsøking

Kontroller følgende før du kontakter teknisk brukerstøtte.

PROBLEM	MULIG ÅRSAK	LØSNING
Enheten fungerer ikke	Er den tilkoblet et strømuttak?	Plugg inn kontakten.
	Er det strømbrydd?	Vent til strømmen kommer tilbake
	Har sikringen gått?	Kontroller og bytt sikring.
	Lyser filterbytte-indikatoren?	Bytt filter.
Dårlig ytelse	Er det støv og skitt i luftinntaket?	Rengjør luftinntaket
	Blokkeres luftinntaket/-utgangen?	Fjern eventuelle blokkerende objekter.
Mye støv	Sitter det noe fast på viften for luftuttaket?	Fjern eventuelle blokkerende objekter.
	Står maskinen skjevt?	Plasser Vigga i riktig posisjon
	Still inn Vigga på en lavere vindhastighet hvis støyen er for høy	
Ekkel lukt	Nye maskiner kan lukte plast.	Gi det litt tid
	Er filteret skittent?	Rengjør filteret med en støvsuger, eller bytt filteret.
	Lukter det brent?	Koble fra Vigga og kontakt brukerstøtte
Rødt blinkende lys etter filterbytte	Tilbakestill Vigga ved å holde på/av-knappen inne i syv sekunder. Filterets levetid starter nå på nytt.	

VIKTIG!

Ikke prøv å reparere apparatet selv, for å unngå risiko.

8. Tekniske spesifikasjoner

Modell Viggja, varenr.	2516
Anbefalt arbeidsområde, m ²	2 ~ 50
CADR m ³ /t	400
WiFi	Ja
Effekt W	50
Strøm forsyning V / Hz	100-240 / 50-60
Tidsur, t	2 / 4 / 8
Støynivå dB(A)	29~61
Driftstemperatur °C	-10~50
Nettvekt kg	4,6
Størrelse (B x D x H) mm	270 x 303 x 497

Disse tekniske dataene er kun ment som referanse. Vi forbeholder oss retten til å endre dem uten forvarsel.

9. Service

Hvis du har spørsmål eller trenger mer informasjon, kan du ringe

kundeservice på telefon +45 6916 3200

Hvis du trenger service eller har en garantihenvendelse, må du opprette en sak i brukerstøttesystemet vårt. Gå til SUPPORT på nettstedet vårt.

10. Garanti

Begrenset garanti

Vi gir to års garanti mot material- og produksjonsfeil fra kjøpsdato. Garantien dekker bare produksjonsfeil som fører til at produktet ikke kan monteres eller brukes på vanlig måte. Defekte deler vil bli erstattet eller reparert.

Garantien dekker ikke transportskader, annen bruk enn det som er tiltenkt, skader som skyldes feil montering eller feil bruk, skader som skyldes støt eller andre feil, eller feil oppbevaring.

Garantien gjelder ikke hvis brukeren modifierer produktet.

Garantien dekker ikke produktrelaterte skader, materielle skader eller tapt omsetning.

Produsenten kan ikke holdes ansvarlig for beløp som overstiger kostnaden knyttet til å bytte defekte deler, og garantien dekker ikke kostnader knyttet til å fjerne eller installere den defekte delen, transport til og fra verksted og andre materialer som trengs for å utføre reparasjonen.

Garantien dekker ikke feil eller problemer som skyldes følgende:

- Hvis enheten ikke er installert, betjent eller vedlikeholdt i samsvar med bruksanvisningen som fulgte med enheten.
- Installasjon av enheten.
- Misbruk, endring, ulykker, brann, flom, lynnedslag, gnagere, insekter, uaktsomhet eller uforutsette hendelser.
- Bruk av uautoriserte deler eller tilbehør.

Ansvarsbegrensning

Dette er den eneste garantien produsenten gir. Ingen kan utstede andre garantier på vegne av oss.

Denne garantien erstatter alle andre garantier, inkludert, men ikke begrenset til, underforståtte garantier om egnethet for bestemte formål og salgbarhet. Vi fraskriver oss uttrykkelig ethvert ansvar for følgeskader, tilfeldige, indirekte eller følgeskader som følge av brudd på de uttrykkelige eller underforståtte garantiene.

Denne garantien gir deg juridiske rettigheter som kan variere fra land til land.

Klager

Ved garantikrav må du fremvise gyldig kvittering. Les om å stille garantikrav i SERVICE-delen.



Read the user manual before use, refer to the corresponding section of these user instructions.



Recycle unwanted materials instead of disposing of them. All appliances and packages must be sorted and delivered to a regional recycling centre and processed in an environmentally friendly manner.



The product complies with the applicable EU directives and other provisions.

Table of contents

1. Safety instructions	56
2. Parts list	58
3. Before operation	60
4. Operation Instructions	61
5. Cleaning	65
6. Storage	65
7. Troubleshooting	66
8. Technical specifications	67
9. Service	67
10. Warranty	67

1. Safety instructions

Warning

This appliance is intended for indoor use only in private homes. Any other use is not recommended by the manufacturer and may cause fire, electric shock, or other personal injury or damage.



Warnings



Wet hands are not allowed



Warning

Power cord

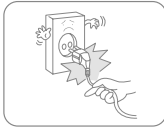

Do not try to unplug the power cord from the wall socket.

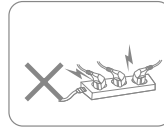

Do not connect the appliance to an overloaded extension lead.



Do not place heavy objects on the power cord in order to avoid safety risks.

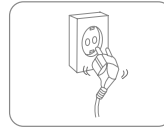

Do not use the appliance if the power cord cannot be securely fastened in the plug socket.



Do not attempt to replace the power cord, contact the authorised service workshop for repair.



Do not touch the plug with wet hands in order to avoid electric shock.

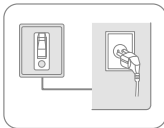

The socket must be grounded and properly secured.



Unplug it during lightning storms.

Location



Do not place flammable and explosive objects around the appliance in order to avoid fire.



Place the appliance on a stable, flat surface.



Do not use the appliance in locations with a draught.



Do not use the appliance in swimming pool or similar facilities in order to avoid safety hazard.

During use



Turn off the power and unplug the power cord before moving the device.



Do not pour water into the appliance in order to avoid malfunction.



Children should be supervised to ensure that they do not play with the appliance.



Do not place heavy objects on the appliance in order to avoid malfunction.



The apparatus must not be knocked over or subjected to impact or shock in order to avoid malfunction.



The appliance must not be covered when in use.



Do not place your hands on the air outlet in order to avoid damage or malfunction.

2. Parts list

Components

1. Air Outlet
2. Air Inlet
3. Light
4. Control Panel
5. Laser Sensor
6. HEPA filter
7. Back Cover

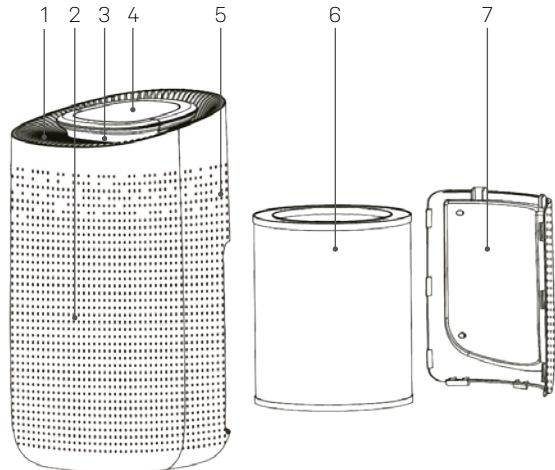

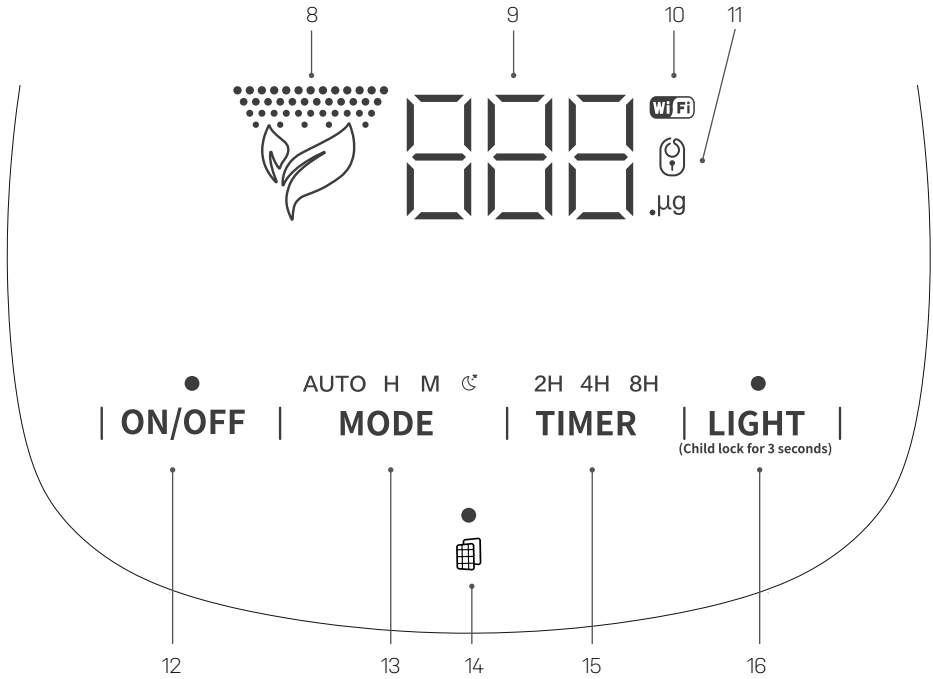

Control Panel

- 8. Light Mode Indicator
- 9. Particle Measurement

- 10. WiFi Indicator
- 11. Child Lock Indicator
- 12. On/Off Button
- 13. Wind Speed Button

- 14. Filter Button
- 15. Timer Button
- 16. Light Button

3. Before operation

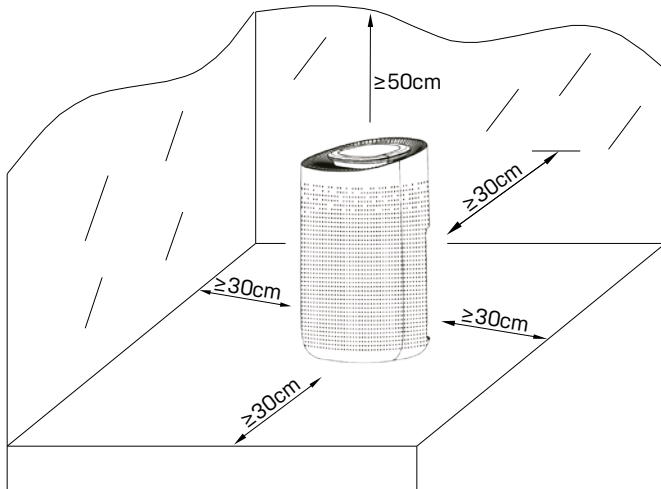

- Place the air purifier in an upright position on a stable, flat surface.
- Ensure the air purifier is at a safe distance at least 30 cm away from a wall or furniture and with at least 50 cm space above the machine.
- Supply power should be in correspondence with the value on the nameplate, power outlet needs to be grounded.

Filter installation

Before using, remove the package of the filter (C).

Ensure the machine is unplugged before removing or installing the filter.

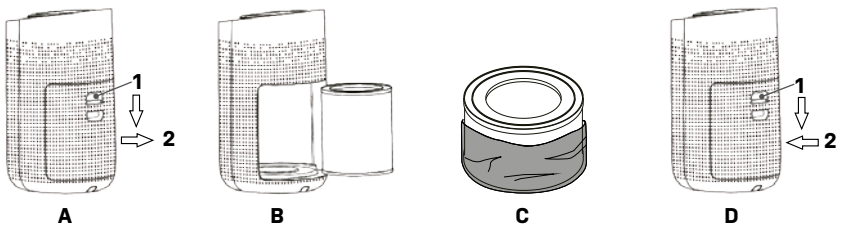

- A)** 1 - Press the button down. 2 - And pull the cover. **B)** Remove the filter. **C)** Remove the packaging from the filter and put the filter back in the unit. **D)** 1 - Press the button down. 2 - And push the cover back in place.

4. Operation Instructions

Switch On / Switch Off the unit

Connect the power, all indicators will be on for 1 second and then off. After that, the unit will be in standby mode



Press the power button (A), the machine turns on at mid wind speed/default mode (B), meanwhile, the buzzer rings for one time and the indicator will be on.

Wind speed



Press the wind speed button (A) to select between: Auto, High (H), Mid (M) and Sleep (moon icon).

Auto mode regulates the wind speed accordingly to the number of particles in the air registered by the laser sensor. High and Mid speed is a fixed speed. Sleep mode runs in slow speed and shuts off all the lights on the unit.

Timer - shut off



Press the timer button (A) to select between: 2hr, 4hr or 8hr shut off.

Light mode



Press the light mode button (A) and change between standard, soft and off mode.

Child lock



Press the light button (A) and hold it for 3 seconds until the child lock indicator (B) shows up. Turn off the child lock by pressing the light button and holding it for 3 seconds.

Filter indicator



It is time to change the filter when the filter indicator (A) starts flashing. It does so after a lifespan of 2200 hours.

Once the filter is replaced, reset the filter lifespan. Press the filter button (A) and hold it for 7 seconds until the filter indicator stops flashing.



The air purifier will not stop working, but it is highly recommended to replace the filter or it will result in poor performance.

Wifi



Press the Timer button and hold it for 5 seconds, the WiFi indicator (A) will turn on.



If you turn off the machine, the WiFi function needs to be reset when you turn on again. Read the "Connecting with Smart Life app" section on how to connect the phone with the unit.

Connecting with Smart Life APP

1. Scan the QR code (A) to download "Smart Life" APP. You can also find "Smart Life" in either APP store or Goolge Play.



A

2. Open the "Smart Life" APP, tap "Register" to register a "Smart Life" account with your phone number or E-mail. Then sign in the APP.
3. Open the "Smart Life" APP, click "add device" or tap "+" on the top right corner of the APP. There are two ways to add a unit: "Add Manually" or "Auto Scan".

Add unit manually

Find the unit in the "Small Home Appliances" category (A) the unit is named "Air Purifier" (B). Follow the installation instructions in the APP (C). When appearing "Add 1 devise succesfully", it means the connection is completed and the unit will be listed in your APP list.

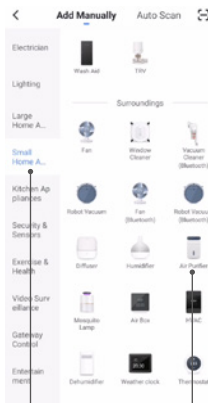

A

B

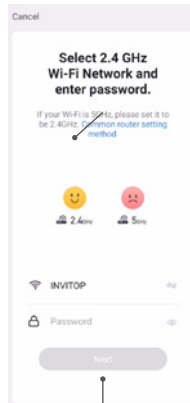

C

If there any difficulties connecting, follow the instructions in the APP (A). Make sure the WiFi indicator (B) is flashing on the unit. If this does not resolve the issue, press the connecting mode (Aa) to change it to "AP Mode" - read next section.

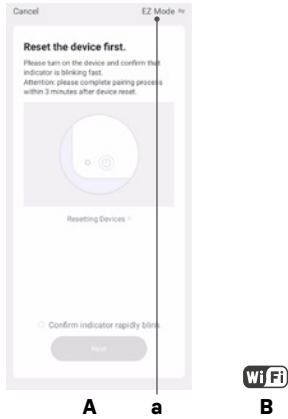

Connect unit to AP mode

1. If the default "EZ Mode" fails to connect try to connect to "AP Mode".
2. Press the WiFi button for more than 5 seconds until WiFi indicator starts to flash slowly.
3. Press the "EZ Mode" (Aa) to change the connecting mode to "AP Mode" (B) and follow the instructions in (A).

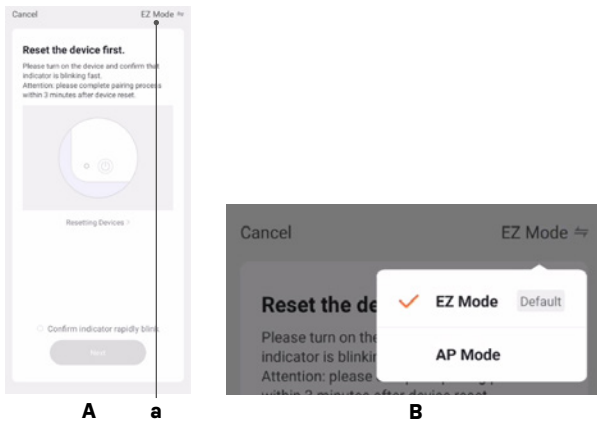

4. When appearing "Add 1 devise successfully", it means the connection is completed and the unit will be listed in your APP list.

5. Cleaning

IMPORTANT!

The HEPA filter needs to be replaced when the filter indicator starts flashing after 2200 hours. This guarantees sufficient air purifying efficiency.

When the appliance is used regularly, the filter can become clogged with dust and particles. Therefore, the filter should be cleaned at least every two weeks. Follow these steps:

- 1

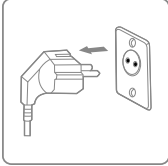

Turn off the unit and unplug it before cleaning.

- 2



Clean the cabinet with a soft, dry cloth. If the unit is very dirty, use a mild detergent. Wipe the dehumidifier with a slightly damp cloth. Never spray water on the unit.

- 3



Remove the HEPA filter and clean with a vacuum cleaner.

6. Storage

If the unit will not be used for an extended period, do the following:

5. Unplug the unit.
6. Clean the air filter with a vacuum cleaner.
7. Make sure the device is in perfect condition so that it is safe to use again after a long storage period.
8. Store the unit in appropriate packaging.
9. Store the unit in a dust-free place and out of direct sunlight. It is recommended to cover it with a piece of plastic.

7. Troubleshooting

Before contacting technical Support, check the following.

PROBLEM	POSSIBLE CAUSE	SOLUTION
Not working	Is it plugged into a power socket?	Plug into the socket.
	Is there a power outage?	Wait for the power to return
	Burned fuse?	Check and change the fuse.
	Is the filter change indicator flashing?	Replace the filter.
Poor performance	Is there any dust in the surface of the air inlet?	Clean the air inlet
	Is there any obstacle blocking the airinlet/outlet?	Remove any blocking objects.
Significant noise	Is there anything stuck on the fan in the air outlet?	Remove any blocking objects.
	Is the machine tilted?	Place Vigga in the right position
	Set Vigga at a lower wind speed if the noise is too loud	
Nasty smell	New machines tend to smell of plastic.	Give it time
	Is the filter dirty?	Clean the filter with a vacuum cleaner or replace the filter.
	Burning smell?	Unplug Viga and contact the support center
Flashing light after filter replacement	Reset Vigga by holding the power button down for 7 seconds. The filter lifetime will now start from the beginning.	

IMPORTANT!

Please do not try to repair the unit by yourself to avoid any risk.

8. Technical specifications

Model Vigga, Item No.	2516
Recommended working area, m ²	2 ~ 50
CADR m ³ /h	400
Wifi	Yes
Power W	50
Power supply V/Hz	100-240 / 50-60
Timer h	2 / 4 / 8
Noise level dB(A)	29~61
Operating temperature °C	-10-50
Net Weight kg	4.6
Size (WDH) mm	270 x 303 x 497

The above technical data is for reference only. We reserve the right to change them without notice.

9. Service

If you have any questions or need more information, please feel free to call

Customer service on +45 6916 3200

If you need service or to make a warranty claim, you must create a case directly in our support system. Go to the home page under SUPPORT.

10. Warranty

Limited warranty

We guarantee that all parts are free of defects in materials and workmanship for a period of two years from the date of purchase. The warranty covers only material or manufacturing defects that prevent the product from being able to be installed or operated in a normal way. Defective parts will be replaced or repaired.

The warranty does not cover transportation damage, any use other than what is intended, damage caused by incorrect assembly or improper use, damage caused by impact or other error, damage caused by frost cracking or by improper storage.

The warranty becomes void if the user modifies the product.

The warranty does not include product-related damage, property damage or general operational loss.

The manufacturer's liability cannot exceed the repair or replacement of defective parts and does not include labour costs to remove and reinstall the defective part, transportation costs to and from the service centre, and all other materials necessary to carry out the repair.

This warranty does not cover failure or malfunction as a result of the following:

- If the unit is not installed, operated or maintained in accordance with the instruction manual supplied with the unit .
- The workmanship of any installation of the unit.
- Misuse, alteration, accident, fire, flood, lightning strike, rodents, insects, negligence or unforeseen events.
- Use of non-factory authorised parts or accessories in conjunction with the product.

Limitation of liability

This is the only warranty provided by the manufacturer. No one is authorised to make any other warranties on our behalf.

This warranty is in lieu of all other warranties, expressed or implied, including but not limited to any implied warranty of fitness for a particular purpose and saleability. We expressly disclaim any liability for consequential, incidental, indirect, or consequential damages resulting from any breach of the express or implied warranties.

This warranty gives you specific legal rights, which may vary by country.

Complaints

In the event of any warranty claim a valid purchase receipt must be presented. Read about making warranty claims in the SERVICE section.



Lesen Sie vor der Verwendung das Benutzerhandbuch. Beachten Sie den entsprechenden Abschnitt in diesem Benutzerhandbuch.



Recyceln Sie unerwünschte Materialien, anstatt sie wegzuerwerfen. Alle Geräte und Verpackungen müssen getrennt zu einem örtlichen Recyclingzentrum gebracht und umweltfreundlich entsorgt werden.



Das Produkt entspricht den geltenden EU-Richtlinien sowie anderen Bestimmungen.

Inhaltsverzeichnis

1. Sicherheitshinweise	69
2. Teileliste	71
3. Vor dem Betrieb	73
4. Betriebsanleitung	74
5. Reinigung	78
6. Lagerung	78
7. Fehlerbehebung	79
8. Technische Daten	80
9. Service	80
10. Garantie	80

1. Sicherheitshinweise

Warnhinweis

Dieses Gerät ist nur für Innenbereiche in Privathaushalten vorgesehen. Jede andere Verwendung wird vom Hersteller nicht empfohlen und kann Feuer, Stromschlag sowie andere Verletzungen oder Schäden verursachen.



Warnhinweise Nasse Hände sind nicht erlaubt

Warnhinweis

Netz Kabel



Versuchen Sie nicht, das Netzteil am Kabel aus der Steckdose zu ziehen.

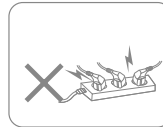

Schließen Sie das Gerät nicht mit einem überlasteten Verlängerungskabel an.



Stellen Sie keine schweren Gegenstände auf das Netzkabel, um Sicherheitsrisiken zu vermeiden.

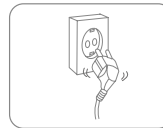

Verwenden Sie das Gerät nicht, wenn das Netzkabel nicht sicher in die Steckdose eingesteckt werden kann.



Versuchen Sie nicht, das Netzkabel zu ersetzen. Wenden Sie sich zur Reparatur an die autorisierte Servicewerkstatt.



Berühren Sie den Stecker nicht mit nassen Händen, um einen Stromschlag zu vermeiden.

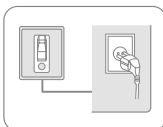

Die Steckdose muss geerdet und ordnungsgemäß gesichert sein.



Ziehen Sie bei Gewitter den Stecker aus der Steckdose.

Aufstellungsort



Stellen Sie keine brennbaren und explosiven Gegenstände um das Gerät auf, um einen Brand zu vermeiden.



Stellen Sie das Gerät auf eine stabile, ebene Oberfläche.



Verwenden Sie das Gerät nicht an Orten mit Zugluft.



Verwenden Sie das Gerät nicht im Schwimmbaden oder ähnlichen Einrichtungen, um Sicherheitsrisiken zu vermeiden.

Während des Gebrauchs



Schalten Sie das Gerät ab und ziehen Sie den Netzstecker, ehe Sie das Gerät bewegen.



Gießen Sie kein Wasser in das Gerät, um Fehlfunktionen zu vermeiden.



Kinder sind zu beaufsichtigen, um sicherzustellen, dass sie nicht mit dem Gerät spielen.



Legen Sie keine schweren Gegenstände auf das Gerät, um Fehlfunktionen zu vermeiden.



Das Gerät darf nicht umgekippt werden und ist vor Stößen und Erschütterungen zu schützen, um Fehlfunktionen zu vermeiden.



Das Gerät darf im Betrieb nicht abgedeckt sein.



Legen Sie Ihre Hände nicht auf die Luftaustrittsöffnung, um Schäden oder Fehlfunktionen zu vermeiden.

2. Teileliste

Komponenten

1. Luftaustrittsöffnung
2. Lufteinlass
3. Licht
4. Bedienfeld
5. Lasersensor
6. HEPA-Filter
7. Rückseite

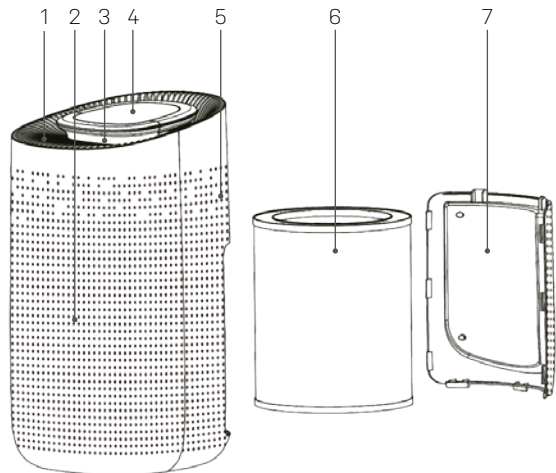

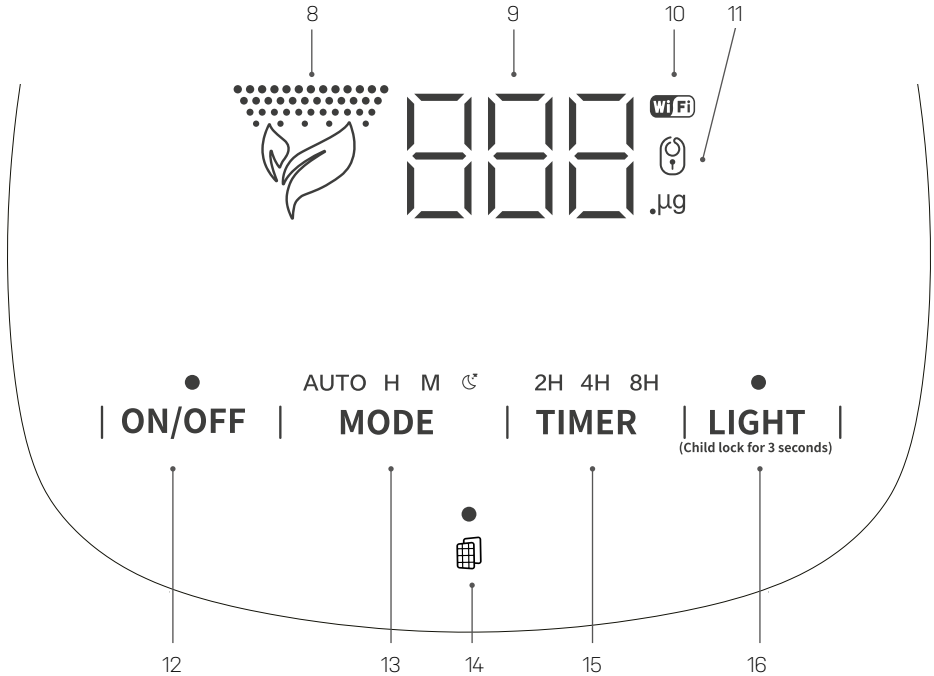

Bedienfeld

- 8. Lichtmodusanzeige
- 9. Partikelmessung
- 10. WLAN-Anzeige

- 11. Kindersicherung
Anzeige
- 12. Ein-/Aus-Taste
- 13. Windgeschwindigkeitstaste

- 14. Filtertaste
- 15. Timer-Taste
- 16. Lichtknopf

3. Vor dem Betrieb

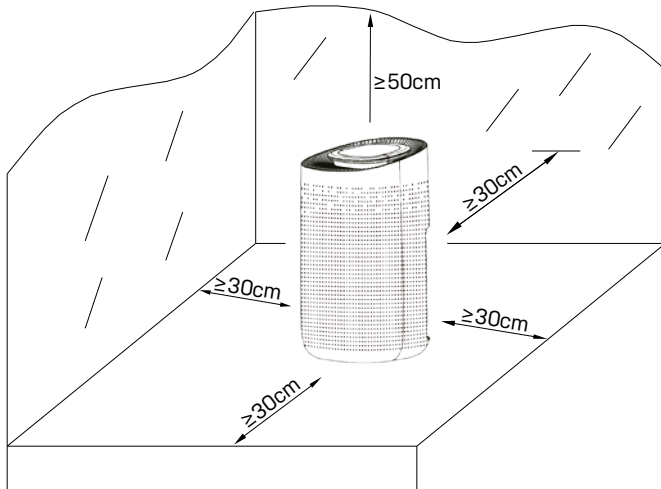

- Stellen Sie den Luftreiniger in aufrechter Position auf eine stabile, flache Oberfläche.
- Versichern Sie sich, dass sich der Luftreiniger in einem Sicherheitsabstand von mindestens 30 cm von einer Wand oder einem Möbelstück und in einem Abstand von mindestens 50 cm über dem Gerät befindet.
- Die Stromversorgung muss mit dem Wert auf dem Typenschild übereinstimmen, die Steckdose muss geerdet sein.

Installation des Filters

Entfernen Sie vor dem Gebrauch die Verpackung des Filters (C).

Stellen Sie sicher, dass das Gerät vom Stromnetz getrennt ist, bevor Sie den Filter entfernen oder installieren.

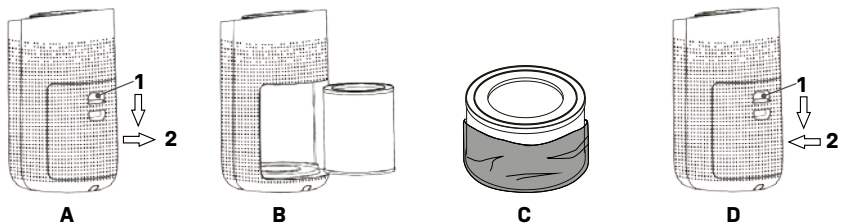

- A)** 1 – Drücken Sie die Taste nach unten. 2 – Und ziehen Sie die Abdeckung ab. **B)** Entfernen Sie den Filter. **C)** Entfernen Sie die Verpackung vom Filter und setzen Sie den Filter wieder in das Gerät ein. **D)** 1 – Drücken Sie die Taste nach unten. 2 – Und schieben Sie die Abdeckung wieder zurück.

4. Betriebsanleitung

Schalten Sie das Gerät ein/aus

Schließen Sie die Stromversorgung an. Alle Anzeigen leuchten 1 Sekunde lang und erlöschen dann. Danach befindet sich das Gerät im Standby-Modus



Drücken Sie den Ein-/Ausschalter (A), die Maschine schaltet sich bei mittlerer Windgeschwindigkeit/im Standardmodus (B) ein, während der Summer einmal ertönt und die Anzeige leuchtet.

Windgeschwindigkeit

AUTO H M ☾

MODE

A

Drücken Sie die Windgeschwindigkeitstaste (A), um zwischen folgenden Optionen zu wählen: Auto, Hoch (H), Mittel (M) und Schlaf (Mond-Symbol).

Der Auto-Modus regelt die Windgeschwindigkeit entsprechend der Anzahl der vom Lasersensor registrierten Partikel in der Luft. Die hohe und mittlere Geschwindigkeit sind feste Geschwindigkeiten. Der Schlafmodus läuft langsam und schaltet alle Lichter am Gerät aus.

Timer – abschalten

2H 4H 8H

TIMER

A

Drücken Sie die Timer-Taste (A), um zwischen folgenden Optionen zu wählen: Abschalten nach 2 Stunden, 4 Stunden oder 8 Stunden.

Lichtmodus



Drücken Sie die Lichtmodustaste (A) und wechseln Sie zwischen Standard-, Soft- und Aus-Modus.

Kindersicherung



Drücken Sie die Lichttaste (A) und halten Sie diese 3 Sekunden lang gedrückt, bis die Kindersicherungsanzeige (B) erscheint. Schalten Sie die Kindersicherung aus, indem Sie den Lichtknopf drücken und 3 Sekunden lang gedrückt halten.

Filteranzeige



Es ist Zeit, den Filter zu wechseln, wenn die Filteranzeige (A) zu blinken beginnt. Dies geschieht nach einer Lebensdauer von 2.200 Stunden.

Setzen Sie nach dem Austausch des Filters die Filterlebensdauer zurück. Drücken Sie die Filtertaste (A) und halten Sie diese 7 Sekunden lang gedrückt, bis die Filteranzeige nicht mehr blinkt.



Der Luftreiniger stoppt den Betrieb nicht. Es wird jedoch dringend empfohlen, den Filter auszutauschen, da dies andernfalls zu einer schlechten Leistung führt.

WLAN



Drücken Sie die Timer-Taste und halten Sie diese 5 Sekunden lang gedrückt. Die WLAN-Anzeige (A) leuchtet auf.



Wenn Sie das Gerät ausschalten, muss die WLAN-Funktion beim erneuten Einschalten zurückgesetzt werden.

Lesen Sie den Abschnitt „Verbinden mit der Smart Life-App“, um zu erfahren, wie Sie das Telefon mit dem Gerät verbinden.

Verbindung mit der Smart-Life-APP herstellen

1. Scannen Sie den QR-Code (A), um die App „Smart Life“ herunterzuladen. Sie finden „Smart Life“ auch im APP-Store oder in Google Play.



A

2. Öffnen Sie die App „Smart Life“ und tippen Sie auf „Registrieren“, um ein „Smart Life“-Konto mit Ihrer Telefonnummer oder E-Mail-Adresse zu registrieren. Melden Sie sich anschließend in der APP an.
3. Öffnen Sie die App „Smart Life“, klicken Sie auf „Gerät hinzufügen“ oder tippen Sie oben rechts in der APP auf „+“. Es bestehen zwei Möglichkeiten, ein Gerät hinzuzufügen: „Manuell hinzufügen“ oder „Auto Scan“.

Gerät manuell hinzufügen

Suchen Sie das Gerät in der Kategorie „Small Home Appliances“ (Kleine Haushaltsgeräte) (A). Das Gerät heißt „Air Purifier“ (Luftreiniger) (B). Befolgen Sie die Installationsanweisungen in der APP (C). Wenn „Gerät 1 erfolgreich hinzugefügt“ angezeigt wird, bedeutet dies, dass die Verbindung abgeschlossen ist und das Gerät in Ihrer APP-Liste aufgeführt wird.

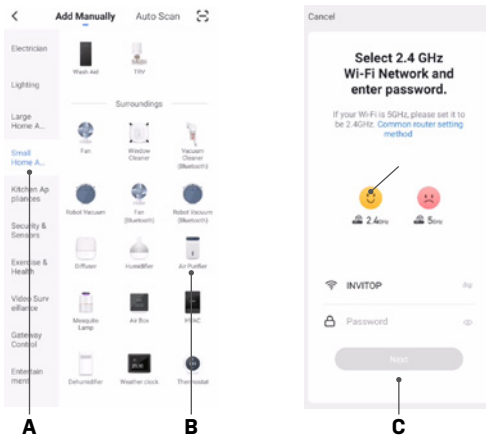

Befolgen Sie bei Verbindungsproblemen die Anweisungen in der APP (A). Stellen Sie sicher, dass die WLAN-Anzeige (B) am Gerät blinkt. Wenn das Problem dadurch nicht behoben wird, drücken Sie den Verbindungsmodus (Aa), um ihn in den „AP-Modus“ zu ändern – lesen Sie den nächsten Abschnitt.

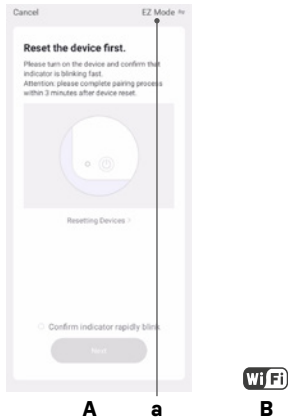

Schließen Sie das Gerät an den AP-Modus an

1. Wenn der Standard-„EZ-Modus“ keine Verbindung herstellen kann, versuchen Sie, eine Verbindung zum „AP-Modus“ herzustellen.
2. Drücken Sie die WLAN-Taste länger als 5 Sekunden, bis die WLAN-Anzeige langsam zu blinken beginnt.
3. Drücken Sie den „EZ-Modus“ (Aa), um den Verbindungsmodus auf „AP-Modus“ (B) zu ändern, und befolgen Sie die Anweisungen in (A).

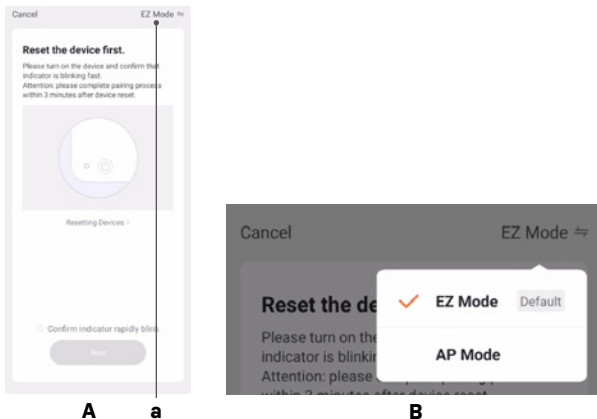

4. Wenn „Gerät 1 erfolgreich hinzugefügt“ angezeigt wird, bedeutet dies, dass die Verbindung abgeschlossen ist und das Gerät in Ihrer APP-Liste aufgeführt wird.

5. Reinigung

WICHTIG!

Der HEPA-Filter muss ausgetauscht werden, wenn die Filteranzeige nach 2.200 Stunden zu blinken beginnt. Dies garantiert eine ausreichende Luftreinigungseffizienz.

Wenn das Gerät regelmäßig verwendet wird, kann der Filter mit Staub und Partikeln verstopfen. Daher sollte der Filter mindestens alle zwei Wochen gereinigt werden. Führen Sie die folgenden Schritte aus:

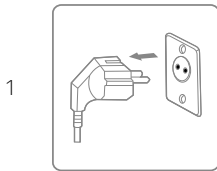

Schalten Sie das Gerät vor der Reinigung aus und ziehen Sie den Netzstecker.



Reinigen Sie das Gehäuse mit einem weichen, trockenen Tuch. Wenn das Gerät sehr schmutzig ist, verwenden Sie ein schonendes Reinigungsmittel. Wischen Sie den Luftreiniger mit einem leicht feuchten Tuch ab. Sprühen Sie niemals Wasser auf das Gerät.



Entfernen Sie den HEPA-Filter und reinigen Sie diesen mit einem Staubsauger.

6. Lagerung

Wenn das Gerät über einen längeren Zeitraum nicht verwendet wird, gehen Sie wie folgt vor:

5. Ziehen Sie den Netzstecker.
6. Reinigen Sie den Luftfilter mit einem Staubsauger.
7. Stellen Sie sicher, dass sich das Gerät in einwandfreiem Zustand befindet, damit es nach einer langen Lagerung wieder verwendet werden kann.
8. Lagern Sie das Gerät in einer geeigneten Verpackung.
9. Bewahren Sie das Gerät an einem staubfreien Ort und vor direkter Sonneneinstrahlung geschützt auf. Es wird empfohlen, es mit einem Stück Kunststoff zu bedecken.

7. Fehlerbehebung

Überprüfen Sie Folgendes, bevor Sie sich an den technischen Kundendienst wenden.

PROBLEM	MÖGLICHE URSACHE	LÖSUNG
Funktioniert nicht	Ist es an eine Steckdose angeschlossen?	Stecken Sie den Stecker in die Steckdose.
	Liegt ein Stromausfall vor?	Warten Sie, bis wieder Strom vorhanden ist
	Durchgebrannte Sicherung?	Überprüfen und wechseln Sie die Sicherung.
	Blinkt die Filterwechselanzeige?	Ersetzen Sie den Filter.
Schwache Leistung	Befindet sich Staub auf der Oberfläche des Lufteinlasses?	Reinigen Sie den Lufteinlass
	Blockiert ein Hindernis den Luftein-/auslass?	Entfernen Sie alle blockierenden Objekte.
Erhebliche Geräusche	Ist im Lüfter im Luftauslass etwas hängen geblieben?	Entfernen Sie alle blockierenden Objekte.
	Ist die Maschine gekippt?	Stellen Sie Vigga in die richtigen Position
	Stellen Sie Vigga auf eine niedrigere Windgeschwindigkeit ein, wenn das Geräusch zu laut ist	
Schlechter Geruch	Neue Maschinen neigen dazu, nach Plastik zu riechen.	Lassen Sie ihr Zeit
	Ist der Filter verschmutzt?	Reinigen Sie den Filter mit einem Staubsauger oder ersetzen Sie den Filter.
	Brandgeruch?	Ziehen Sie Viggas Netzstecker und wenden Sie sich an den technischen Kundendienst.
Blinklicht nach dem Austausch des Filters	Setzen Sie Vigga zurück, indem Sie die Ein-/Aus-Taste 7 Sekunden lang gedrückt halten. Die Filterlebensdauer beginnt nun von Neuem.	

WICHTIG!

Bitte versuchen Sie zur Vermeidung von Risiken nicht, das Gerät selbst zu reparieren.

8. Technische Daten

Modell Vigga, Artikel-Nr.	2516
Empfohlener Arbeitsbereich m ²	2 ~ 50
CADR m ³ /h	400
WLAN	Ja
Ein-/Ausschalten	50
Stromversorgung V/Hz	100 – 240/50 – 60
Timer Std.	2/4/8
Geräuschpegel dB(A)	29~61
Betriebstemperatur °C	-10 – 50
Nettogewicht kg	4,6
Größe (BTH) mm	270 x 303 x 497

Die oben genannten, technischen Daten dienen nur als Referenz. Wir behalten uns das Recht vor, diese ohne vorherige Ankündigung zu ändern.

9. Kundendienst

Wenn Sie Fragen haben oder weitere Informationen benötigen, wenden Sie sich bitte an den **Kundendienst unter +45 6916 3200**

Wenn Sie den Kundendienst in Anspruch nehmen oder einen Garantieanspruch geltend machen möchten, müssen Sie direkt in unserem Support-System eine Kundendienstanfrage erstellen. Gehen Sie auf der Startseite zu SUPPORT.

10. Garantie

Begrenzte Garantie

Wir garantieren, dass alle Teile für einen Zeitraum von zwei Jahren ab Kaufdatum frei von Material- und Verarbeitungsfehlern sind. Die Garantie gilt nur für Material- oder Herstellungsfehler, die verhindern, dass das Produkt normal installiert oder betrieben werden kann. Defekte Teile werden ersetzt oder repariert.

Die Garantie gilt nicht für Transportschäden, nicht vorgesehene Verwendungen, Schäden durch unsachgemäße Montage oder Verwendung, Schäden durch Stöße oder sonstige Beschädigungen, Frostschäden oder Schäden durch unsachgemäße Lagerung.

Die Garantie erlischt, wenn der Benutzer Änderungen am Produkt vornimmt.

Die Garantie umfasst keine Produktbeschädigungen, Sachschäden oder allgemeinen Betriebsverluste.

Die Haftung des Herstellers geht nicht über die Reparatur oder den Austausch defekter Teile hinaus und beinhaltet nicht die Arbeitskosten für die Entfernung und Neuinstallation des defekten Teils, die Transportkosten zum und vom Servicecenter sowie sonstigen Materialien, die für die Durchführung der Reparatur erforderlich sind.

Diese Garantie deckt keine Ausfälle oder Fehlfunktionen aufgrund folgender Umstände ab:

- Wenn das Gerät nicht gemäß der mitgelieferten Bedienungsanleitung installiert, betrieben oder gewartet wird.
- Die handwerklichen Arbeiten zur Installation des Geräts.
- Missbrauch, Umbau, Unfall, Feuer, Flut, Blitzschlag, Nagetiere, Insekten, Fahrlässigkeit oder unvorhergesehene Ereignisse.
- Verwendung von nicht werksseitig zugelassenen Teilen oder nicht werksseitig zugelassenem Zubehör in Verbindung mit dem Produkt.

Haftungsbeschränkung

Dies ist die einzige vom Hersteller gewährte Garantie. Niemand ist berechtigt, in unserem Namen weitere Garantien zu gewähren.

Diese Garantie gilt anstelle aller sonstigen, ausdrücklichen oder stillschweigenden Garantien. Einschließlich, jedoch nicht beschränkt auf etwa stillschweigender Garantien der Eignung für einen bestimmten Zweck oder einer bestimmten Verkaufsfähigkeit. Wir lehnen ausdrücklich jegliche Haftung für Folge-, Neben-, indirekte oder Folgeschäden ab, die sich aus einer Verletzung der ausdrücklichen oder stillschweigenden Gewährleistungen ergeben.

Diese Garantie verleiht Ihnen bestimmte gesetzliche Rechte, die je nach Land variieren können.

Beanstandungen

Im Falle eines Garantieanspruchs ist ein gültiger Kaufbeleg vorzulegen. Lesen Sie im Abschnitt „KUNDENDIENST“ mehr über Garantieansprüche.



Lees voor gebruik de gebruikershandleiding, raadpleeg het overeenkomstige deel van deze gebruikersinstructies.



Recycle ongewenste materialen in plaats van ze weg te gooien. Alle apparaten en verpakkingen moeten worden gesorteerd en afgeleverd bij een regionaal recyclingcentrum en op een milieuvriendelijke manier worden verwerkt.



Het product voldoet aan de geldende EU-richtlijnen en andere bepalingen.

Inhoudsopgave

1. Veiligheidsinstructies	82
2. Onderdelenlijst.....	84
3. Voor gebruik	86
4. Bedieningsinstructies.....	87
5. Reinigen	91
6. Opslag	91
7. Probleemoplossing	92
8. Technische specificaties	93
9. Service.....	93
10. Garantie	93

1. Veiligheidsinstructies

Waarschuwing

Dit apparaat is alleen bedoeld voor gebruik binnenshuis in privéwoningen. Elk ander gebruik wordt niet aanbevolen door de fabrikant en kan brand, elektrische schokken of ander persoonlijk letsel of schade veroorzaken.



Waarschuigenen



Natte handen zijn niet toegestaan



Waarschuwing

Voedingskabel



Probeer de voedingskabel niet uit het stopcontact te halen.

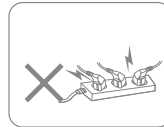

Sluit het apparaat niet aan op een overbelaste verlengkabel.



Plaats geen zware voorwerpen op de voedingskabel om veiligheidsrisico's te vermijden.

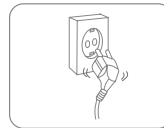

Gebruik het apparaat niet als de voedingskabel niet goed in het stopcontact kan worden gestoken.



Probeer de voedingskabel niet te vervangen, neem contact op met de erkende servicewerkplaats voor reparatie.



Raak de stekker niet aan met natte handen om een elektrische schok te voorkomen.

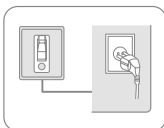

De contactdoos moet geaard zijn en goed vast zitten.



Koppel hem los tijdens onweer.

Locatie



Zet geen brandbare en explosieve voorwerpen rond het apparaat om brand te vermijden.



Plaats het apparaat op een stabiel, plat oppervlak.



Gebruik het apparaat niet op plaatsen met tocht.



Gebruik het apparaat niet in het zwembad of vergelijkbare voorzieningen om veiligheidsrisico's te voorkomen.

Tijdens het gebruik



Schakel de stroom uit en haal de voedingskabel uit het stopcontact voordat u het verplaatst.



Giet geen water in het apparaat om storing te voorkomen.



Kinderen moeten onder toezicht staan om ervoor te zorgen dat ze niet met het apparaat spelen.



Zet geen zware voorwerpen op het apparaat om storing te voorkomen.



Het apparaat mag niet omver worden gestoten of worden blootgesteld aan slagen of schokken om storingen te voorkomen.



Het apparaat mag tijdens gebruik niet worden afgedekt.



Plaats uw handen niet op de luchtuitlaat om schade of storingen te voorkomen.

2. Onderdelenlijst

Onderdelen

1. Luchtuitlaat
2. Luchtinlaat
3. Licht
4. Bedieningspaneel
5. Lasersensor
6. HEPA-filter
7. Achterpaneel

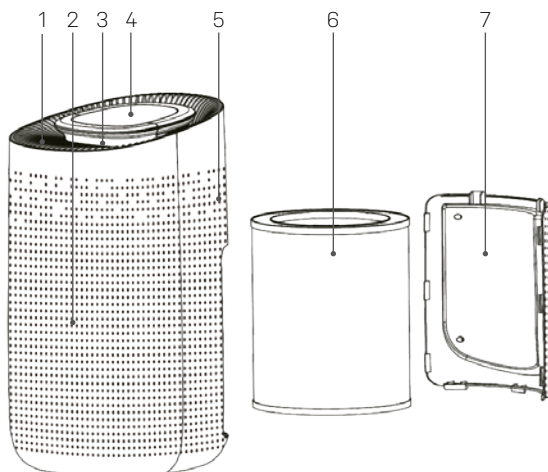

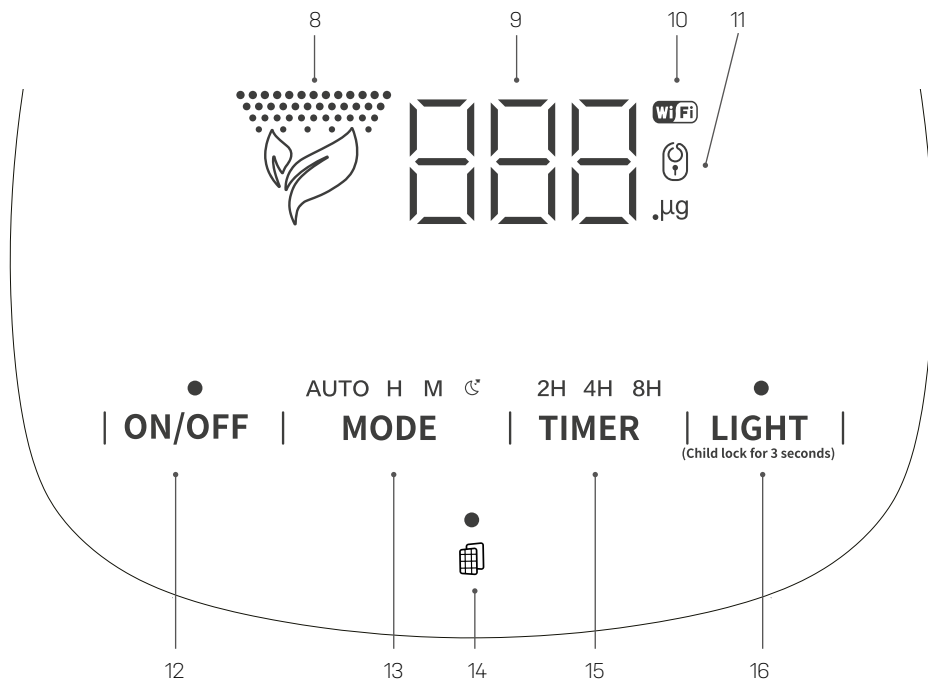

Bedieningspaneel

- | | | |
|------------------------------|-------------------------------|----------------|
| 8. Controlelampje lichtmodus | 10. Wifi-controlelampje | 14. Filterknop |
| 9. Partikelmeting | 11. Controlelampje kinderslot | 15. Timerknop |
| | 12. Aan-/uitknop | 16. Lichtknop |
| | 13. Knop ventilatorsnelheid | |

3. Voor gebruik

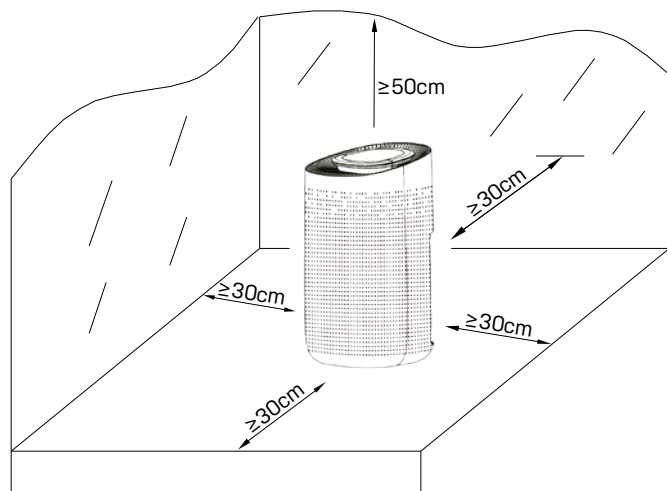

- Plaats de luchtreiniger rechtop op een stabiele, vlakke ondergrond.
- Zorg ervoor dat de luchtreiniger op een veilige afstand staat van minimaal 30 cm van een muur of meubel en met minimaal 50 cm ruimte boven de machine.
- De netvoeding moet overeenkomen met de waarde op het typeplaatje, het stopcontact moet geaard zijn.

Filterinstallatie

Verwijder voor gebruik de verpakking van het filter (C).

Zorg ervoor dat de machine is losgekoppeld voordat u het filter verwijdert of installeert.

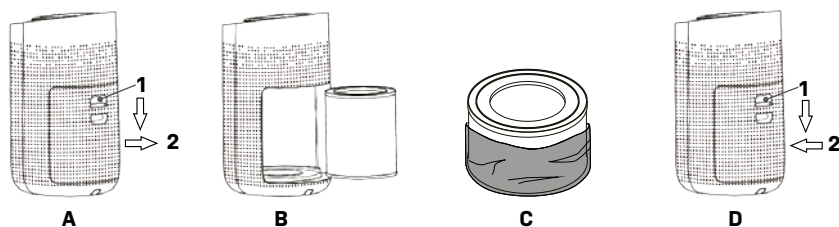

A) 1 - Druk de knop in. 2 - en trek het deksel eraf. **B**) Verwijder het filter. **C**) Verwijder de verpakking van het filter en plaats het filter terug in de unit. **D**) 1 - Druk de knop in. 2 - en duw het deksel terug op zijn plaats.

4. Bedieningsinstructies

Schakel het toestel in/uit

Sluit de stroom aan, alle lampjes gaan 1 seconde aan en dan uit. Daarna staat het toestel in de standbymodus



Druk op de aan/uitknop (A), de machine gaat aan met gemiddelde ventilatorsnelheid / standaardmodus (B), ondertussen gaat de zoemer een keer over en het controlelampje gaat aan.

Ventilatorsnelheid

AUTO H M ☾

MODE
A

Druk op de knop ventilatorsnelheid (A) om te kiezen tussen: Auto (A), Hoog (H), Midden (M) en Slaap (maanpictogram).

De automatische modus regelt de windsnelheid overeenkomstig het aantal deeltjes in de lucht dat door de lasersensor wordt geregistreerd. Hoge en gemiddelde snelheid zijn vaste snelheden. De slaapmodus werkt op lage snelheid en schakelt alle lampen op het apparaat uit.

Timer - uitschakeling

2H 4H 8H

TIMER
A

Druk op de timerknop (A) om te kiezen tussen: 2 uur, 4 uur of 8 uur uitgeschakeld.

Lichtmodus



Druk op de lichtmodusknop (A) en schakel tussen standaard, zacht en uit.

Kinderslot



Druk op de lichtknop (A) en houd deze 3 seconden ingedrukt totdat het kinderslotlampje (B) verschijnt. Schakel het kinderslot uit door op de lichtknop te drukken en deze 3 seconden ingedrukt te houden.

Filtercontrolelampje



Het is tijd om het filter te vervangen wanneer het filterlampje (A) begint te knipperen. Dit gebeurt na een gebruiksduur van 2200 uur.

Zodra het filter is vervangen, reset u de levensduur van het filter. Druk op de filterknop (A) en houd deze 7 seconden ingedrukt totdat het filterlampje stopt met knipperen.



De luchtreiniger stopt niet met werken, maar het wordt ten eerste aanbevolen om het filter te vervangen, anders leidt dit tot een slechte werking.

Wifi



Druk op de timerknop en houd deze 5 seconden ingedrukt, het wifi-lampje (A) gaat branden.



Als u de machine uitschakelt, moet de wifi-functie worden gereset wanneer u hem weer inschakelt.

Lees het gedeelte "Verbinding maken met de Smart Life-app" voor informatie over het verbinden van de telefoon met het apparaat.

Verbinding maken met Smart Life APP

1. Scan de QR-code (A) om de "Smart Life"-app te downloaden. Je kunt 'Smart Life' ook vinden in de APP store of in Google Play.



A

2. Open de "Smart Life"-app, tik op "Registreren" om met uw telefoonnummer of e-mail een "Smart Life"-account te registreren. Log dan in de app.
3. Open de "Smart Life"-app, klik op "apparaat toevoegen" of tik op "+" in de rechterbovenhoek van de app. Er zijn twee manieren om een apparaat toe te voegen: "Handmatig toevoegen" of "Automatische scan".

Voeg apparaat handmatig toe

Zoek het toestel in de categorie "Kleine huishoudelijke apparaten" (A). Het toestel heet "Luchtreiniger" (B). Volg de installatie-instructies in de app (C). Als "Add 1 device successfully" verschijnt, betekent dit dat de verbinding is voltooid en dat het apparaat in uw app-lijst wordt vermeld.

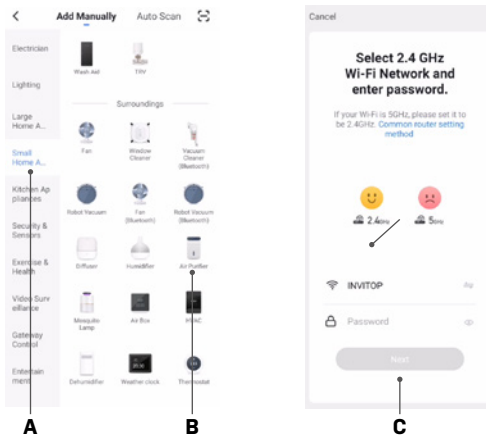

A

B

C

Als er problemen zijn bij het verbinden, volg dan de instructies in de app (A). Zorg ervoor dat het wifi-lampje (B) op het apparaat knippert. Als het probleem hiermee niet is opgelost, drukt u op de verbindingsmodus (Aa) om deze te wijzigen in "AP-modus" - lees het volgende gedeelte.

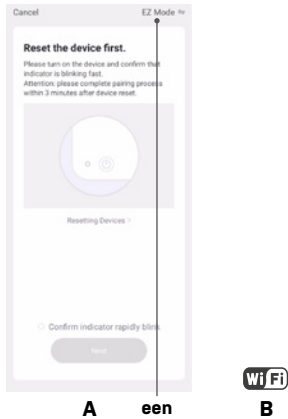

Verbind het apparaat met de AP-modus

1. Als de standaard "EZ-modus" geen verbinding maakt, probeer dan verbinding te maken met "AP-modus".
2. Houd de wifi-knop langer dan 5 seconden ingedrukt totdat het wifi-controlelampje langzaam begint te knipperen.
3. Druk op de "EZ Mode" (Aa) om de verbindingsmodus te wijzigen in "AP-modus" (B) en volg de instructies in (A) .

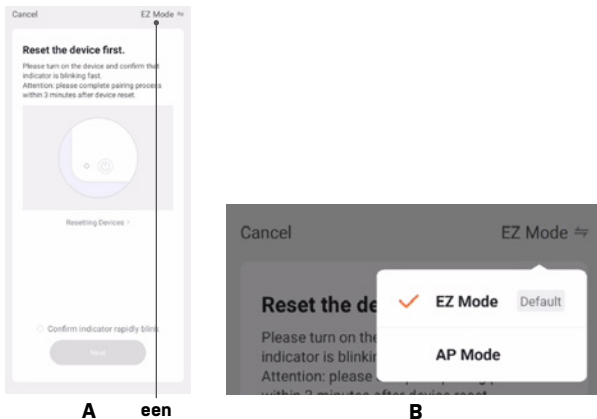

4. Als "Add 1 device successfully" verschijnt, betekent dit dat de verbinding is voltooid en dat het apparaat in uw app-lijst wordt vermeld.

5. Reinigen

BELANGRIJK!

Het HEPA-filter moet worden vervangen wanneer het filtercontrolelampje na 2200 uur begint te knipperen. Dit garandeert een voldoende efficiënte luchtzuivering.

Bij regelmatig gebruik van het apparaat kan het filter verstopt raken met stof en deeltjes. Daarom moet het filter minimaal om de twee weken worden gereinigd. Volg deze stappen:

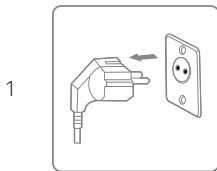

Schakel het apparaat uit en haal de stekker uit het stopcontact voordat u het schoonmaakt.



Maak de kast schoon met een zachte, droge doek. Gebruik een mild schoonmaakmiddel als het apparaat erg vuil is. Veeg de luchtreiniger met een licht vochtige doek af. Spuit nooit water op het apparaat.



Verwijder het HEPA-filter en reinig het met een stofzuiger.

6. Opslag

Als het apparaat gedurende langere tijd niet wordt gebruikt, doe dan het volgende:

5. Koppel het apparaat los.
6. Maak het luchtfilter schoon met een stofzuiger.
7. Zorg ervoor dat het apparaat in perfecte staat is, zodat het na een lange opslagperiode weer veilig kan worden gebruikt.
8. Bewaar het apparaat in een geschikte verpakking.
9. Bewaar het apparaat op een stofvrije plaats en niet in direct zonlicht. Het wordt aanbevolen om het af te dekken met een stuk plastic.

7. Probleemoplossing

Controleer het volgende voordat u contact opneemt met de technische ondersteuning.

PROBLEEM	MOGELIJKE OORZAAK	OPLOSSING
Apparaat werkt niet	Is de stekker in het stopcontact gestoken?	Steek de stekker in het stopcontact.
	Is er een stroomstoring?	Wacht tot de stroomstoring verholpen is
	Doorgebrande zekering?	Controleer en vervang de zekering.
	Knippert het filtervervangingslampje?	Vervang het filter.
Slechte werking	Zit er stof op het oppervlak van de luchtinlaat?	Maak de luchtinlaat schoon
	Is er een obstakel dat de luchtinlaat/-uitlaat blokkeert?	Verwijder alle blokkerende objecten.
Aanzienlijk lawaai	Zit er iets vast op de ventilator in de luchtuitlaat?	Verwijder alle blokkerende objecten.
	Is de machine gekanteld?	Plaats Vigga in de juiste positie
	Stel Freia in op een lagere ventilatorsnelheid als het geluid te hard is	
Nare geur	Nieuwe machines ruiken vaak naar plastic.	Geef het de tijd
	Is het filter vuil?	Maak het filter schoon met een stofzuiger of vervang het filter.
	Verbrandingslucht?	Koppel Vigga los en neem contact op met het supportcentrum.
Knipperend lampje na het vervangen van het filter	Reset Freia door de aan-/uitknop 7 seconden ingedrukt te houden. De levensduur van het filter begint nu te lopen vanaf het begin.	

BELANGRIJK!

Probeer de unit niet zelf te repareren om elk risico te vermijden.

8. Technische specificaties

Model Vigga, artikelnr.	2516
Aanbevolen werkgebied m ²	2 ~ 50
CADR m ³ /uur	400
Wifi	Ja
Vermogen W	50
Voeding V / Hz	100-240 / 50-60
Timer uur	2 / 4 / 8
Geluidsniveau dB (A)	29~61
Bedrijfstemperatuur °C	-10-50
Nettogewicht kg	4.6
Afmetingen (BDH) mm	270 x 303 x 497

De bovenstaande technische gegevens zijn alleen ter referentie. We behouden ons het recht voor om deze zonder voorafgaande kennisgeving te wijzigen.

9. Service

Als u vragen hebt of meer informatie nodig hebt, aarzel dan niet om te bellen met

Klantenservice op + 45 6916 3200

Als u service nodig hebt of als u een garantieclaim wilt indienen, moet u een ticket aanmaken in ons supportstelsel. Ga naar de startpagina onder SUPPORT.

10. Garantie

Beperkte garantie

Wij garanderen dat alle onderdelen vrij zijn van defecten aan materialen en arbeid voor een periode van twee jaar vanaf de datum van aankoop. De garantie dekt alleen materiaal of fabricagefouten die voorkomen dat het product op een normale manier kan worden geïnstalleerd of gebruikt. Defecte onderdelen worden vervangen of gerepareerd.

De garantie dekt geen transportschade, enig ander gebruik dan het bedoelde, schade veroorzaakt door onjuiste montage of oneigenlijk gebruik, schade veroorzaakt door slagen, stoten of andere fouten, vorstschade of door onjuiste opslag.

De garantie vervalt als de gebruiker het product wijzigt.

De garantie geldt niet voor productgerelateerde schade, materiële schade of algemeen operationeel verlies.

De aansprakelijkheid van de fabrikant kan niet hoger zijn dan de reparatie of vervanging van defecte onderdelen en omvat geen arbeidskosten voor het verwijderen en opnieuw installeren van het defecte onderdeel, transportkosten van en naar het servicecentrum, en alle andere materialen die nodig zijn voor het uitvoeren van de reparatie.

Deze garantie dekt geen storing of slechte werking als gevolg van het volgende:

- Als het apparaat niet wordt geïnstalleerd, bediend of onderhouden in overeenstemming met de handleiding die bij het apparaat is geleverd.
- De arbeidsuren voor installatie van het apparaat.
- Misbruik, verandering, ongeval, brand, overstroming, blikseminslag, knaagdieren, insecten, nalatigheid of onvoorziene gebeurtenissen.
- Gebruik van niet door de fabriek geautoriseerde onderdelen of accessoires in combinatie met het product.

Beperking van aansprakelijkheid

Dit is de enige garantie die de fabrikant verstrekt. Niemand mag namens ons een andere garantie geven.

Deze garantie geldt in de plaats van alle andere garanties, expliciet of impliciet, met inbegrip van maar niet beperkt tot enige impliciete garantie van geschiktheid voor een bepaald doel en verkoopbaarheid. We wijzen uitdrukkelijk elke aansprakelijkheid af voor gevolgschade, incidentele, indirecte of gevolgschade als gevolg van een schending van de uitdrukkelijke of impliciete garanties.

Deze garantie geeft u specifieke wettelijke rechten, die per land kunnen verschillen.

Klachten

In het geval van een garantieclaim moet een geldig aankoopbewijs worden ingediend. Lees voor meer informatie over het indienen van garantieclaims in het gedeelte SERVICE.



Przed użyciem należy przeczytać instrukcję obsługi, zapoznać się z odpowiednią sekcją niniejszych instrukcji.



Niechciane materiały należy poddać recyklingowi zamiast je wyrzucić. Wszystkie urządzenia i paczki muszą być sortowane i dostarczane do regionalnego centrum recyklingu i przetwarzane w sposób przyjazny dla środowiska.



Produkt jest zgodny z obowiązującymi dyrektywami UE i innymi przepisami.

Spis treści

1. Instrukcje dotyczące bezpieczeństwa	95
2. Lista części	97
3. Przed obsługą	99
4. Instrukcja obsługi	100
5. Czyszczenie	104
6. Przechowywanie	104
7. Rozwiązywanie problemów	105
8. Dane techniczne	106
9. Sewisowanie	106
10. Gwarancja	106

1. Instrukcje dotyczące bezpieczeństwa

Ostrzeżenie

To urządzenie jest przeznaczone wyłącznie do użytku domowego. Każde inne użycie nie jest zalecane przez producenta i może spowodować pożar, porażenie prądem lub inne obrażenia ciała lub uszkodzenia.



Ostrzeżenia



Obsługa urządzenia mokrymi rękami jest niedozwolona



Ostrzeżenie

Przewód zasilający



Nie odłączać przewodu zasilającego od gniazda ściennego.

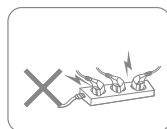

Nie podłączać urządzenia do przeciążonego przedłużacza.



Nie stawiać ciężkich przedmiotów na przewodzie zasilającym, aby uniknąć zagrożeń bezpieczeństwa.

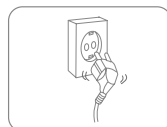

Nie używać urządzenia, jeśli przewód zasilający nie może być bezpiecznie wciśnięty do gniazdka.



Nie wymieniać samodzielnie przewodu zasilającego, w tym celu należy skontaktować się z autoryzowanym warsztatem serwisowym w celu naprawy.



Aby uniknąć porażenia prądem elektrycznym, nie dotykać wtyczki mokrymi rękami.

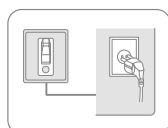

Gniazdko musi być uziemione i odpowiednio zabezpieczone.



Odłącz urządzenie od źródła zasilania podczas burzy.

Lokalizacja



Aby uniknąć pożaru, nie należy umieszczać przedmiotów łatwopalnych i wybuchowych wokół urządzenia.



Umieścić urządzenie na stabilnej, płaskiej powierzchni.



Nie używać urządzenia w miejscach z przeciągiem.



Nie używać urządzenia w basenie lub podobnych miejscach, aby nie stwarzać zagrożenia bezpieczeństwa.

Użytkowanie



Przed przeniesieniem urządzenia należy wyłączyć zasilanie i odłączyć przewód zasilający.



W celu uniknięcia awarii nie należy wlewać wody do urządzenia.



Należy dopilnować, aby dzieci nie bawiły się urządzeniem.



Nie należy umieszczać ciężkich przedmiotów na urządzeniu, aby uniknąć awarii.



Urządzenia nie wolno przewracać ani poddawać uderzeniom lub wstrząsom, aby uniknąć nieprawidłowego działania.



Podczas użytkowania urządzenia nie wolno go przykrywać.



Nie należy kłaść rąk na wylocie powietrza, aby uniknąć uszkodzenia lub nieprawidłowego działania.

2. Lista części

Elementy

1. Wylot powietrza
2. Wlot powietrza
3. Lampka
4. Panel sterowania
5. Czujnik laserowy
6. Filtr HEPA
7. Tylna pokrywa

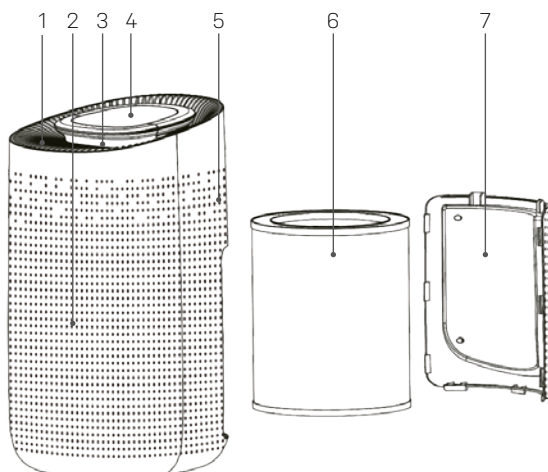

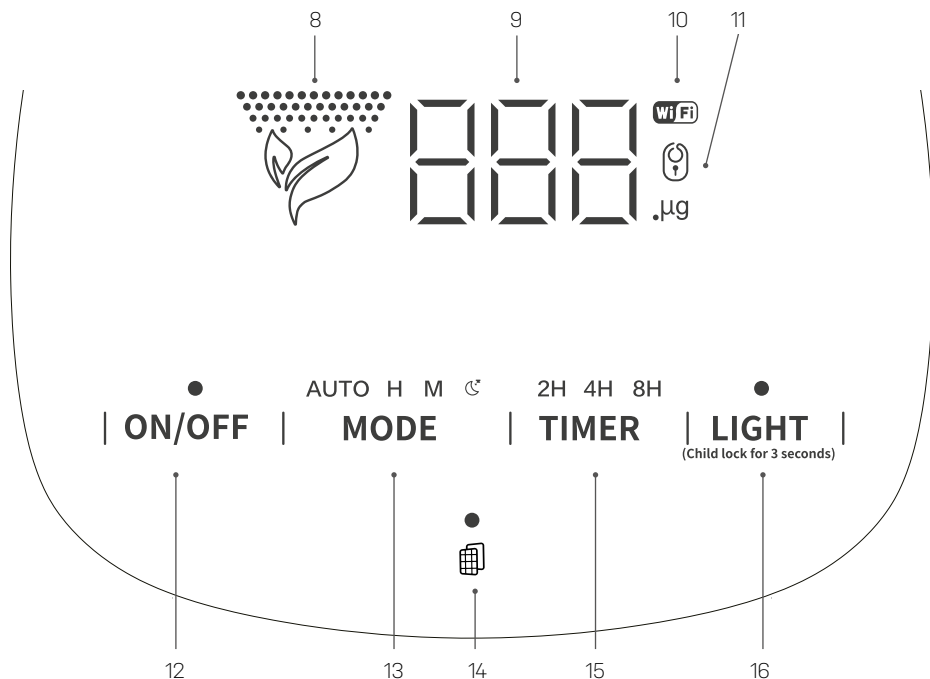

Panel sterowania

- | | | |
|-------------------------------|-----------------------------------|----------------------|
| 8. Wskaźnik trybu oświetlenia | 11. Blokada rodzicielska Wskaźnik | 14. Przycisk filtra |
| 9. Pomiar cząstek | 12. Włącznik / wyłącznik | 15. Przycisk timera |
| 10. Wskaźnik WiFi | 13. Przycisk prędkości wiatru | 16. Przycisk światła |

3) Przed obsługą

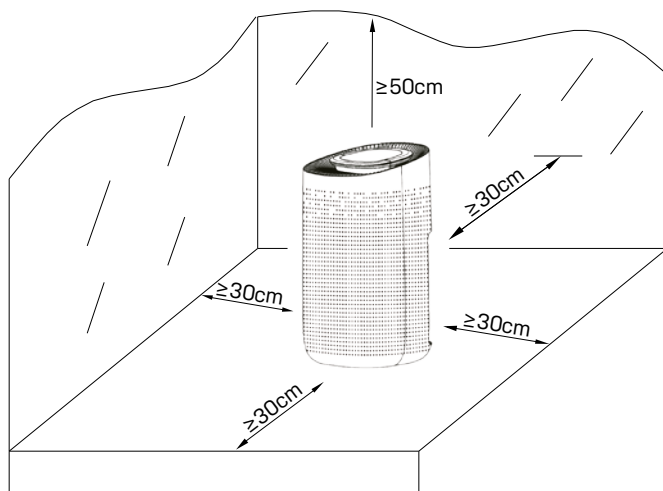

- Umieść oczyszczacz powietrza w pozycji pionowej na stabilnej, płaskiej powierzchni.
- Upewnij się, że oczyszczacz powietrza znajduje się w bezpiecznej odległości co najmniej 30 cm od ściany lub mebli i że zachowano co najmniej 50 cm wolnej przestrzeni nad maszyną.
- Zasilanie powinno być zgodne z wartością na tabliczce znamionowej, a gniazdko zasilania powinno posiadać uziemienie.

Montaż filtra

Przed użyciem usuń pakiet filtra (C).

Upewnij się, że urządzenie jest odłączone od zasilania przed usunięciem lub zainstalowaniem filtra.

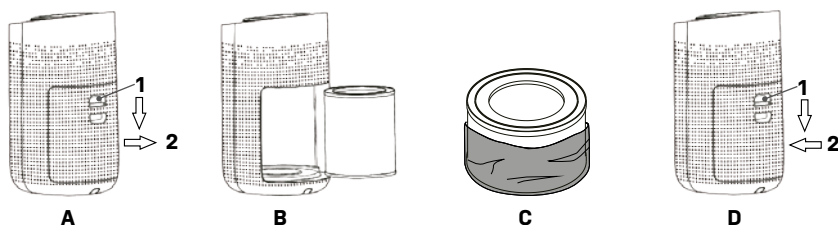

A) 1 - Naciśnij przycisk w dół. 2 - I pociągnij pokrywę. Wyjmij filtr. **C**) Wyjmij filtr z opakowania i włóż filtr z powrotem do urządzenia. **D**) 1 - Naciśnij przycisk w dół. 2 - I wepchnij pokrywę z powrotem na miejsce.

4. Instrukcja obsługi

Włącz / wyłącz urządzenie

Podłącz zasilanie, wszystkie wskaźniki będą włączone przez 1 sekundę, a następnie zgasną. Następnie urządzenie przejdzie w tryb gotowości



Naciśnij przycisk zasilania (A), urządzenie włączy się przy średniej prędkości nawiewu / w trybie domyślnym (B), tymczasem brzęczyk zadzwoni raz i wskaźnik zaświeci się.

Prędkość nawiewu

AUTO H M ☾

MODE
A

Naciśnij przycisk prędkości nawiewu (A), aby wybrać: Auto, High (H), Mid (M) i Sleep (ikona księżycy).

Tryb automatyczny (auto) reguluje prędkość nawiewu zgodnie z liczbą cząstek w powietrzu zarejestrowanych przez czujnik laserowy. Wysoka (high) i średnia (mid) prędkość to stała prędkość. Tryb uśpienia działa z małą prędkością i wyłącza wszystkie lampki na urządzeniu.

Timer - wyłącz

2H 4H 8H

TIMER
A

Naciśnij przycisk timera (A), aby wybrać między: wyłączenie po 2, 4 lub 8 godzinach.

Tryb oświetlenia:



Naciśnij przycisk trybu oświetlenia (A) i przełącz pomiędzy trybem standardowym, miękkim i wyłączonym.

Blokada rodzicielska



Naciśnij przycisk oświetlenia (A) i przytrzymaj go przez 3 sekundy, aż pojawi się wskaźnik blokady rodzicielskiej (B). Wyłącz blokadę rodzicielską, naciskając przycisk oświetlenia i przytrzymując go przez 3 sekundy.

Wskaźnik filtra



Gdy wskaźnik filtra (A) zacznie migać, należy wymienić filtr. Wskaźnik powinien wskazywać potrzebę wymiany po 2200 godzinach.

Po wymianie filtra zresetuj jego żywotność. Naciśnij przycisk filtra (A) i przytrzymaj go przez 7 sekund, aż wskaźnik filtra przestanie migać.



Oczyszczacz powietrza nie przestanie działać, ale zdecydowanie zaleca się wymianę filtra inaczej spowoduje to słabą wydajność.

Wi-Fi



Naciśnij przycisk Timer i przytrzymaj go przez 5 sekund, wskaźnik WiFi (A) włączy się.



Jeśli wyłączysz urządzenie, funkcja WiFi musi zostać zresetowana po ponownym włączeniu. Przeczytaj sekcję „Łączenie z aplikacją Smart Life”, aby dowiedzieć się, jak połączyć telefon z urządzeniem.

Łączenie z aplikacją Smart Life

1. Zeskanuj kod QR (A), aby pobrać aplikację „Smart Life”. Możesz także znaleźć „Smart Life” w sklepie z aplikacjami lub w Goolge Play.



A

2. Otwórz aplikację „Smart Life”, dotknij „Zarejestruj”, aby zarejestrować konto „Smart Life” przy użyciu numeru telefonu lub adresu e-mail. Następnie zaloguj się w aplikacji.
3. Otwórz aplikację „Smart Life”, kliknij „dodaj urządzenie” lub dotknij „+” w prawym górnym rogu aplikacji. Istnieją dwa sposoby dodania jednostki: „Dodaj ręcznie” lub „Automatyczne skanowanie”.

Dodaj jednostkę ręcznie

Znajdź urządzenie w kategorii „Małe urządzenia domowe” (A), urządzenie to nosi nazwę „Oczyszczacz powietrza” (B). Postępuj zgodnie z instrukcjami instalacji w aplikacji (C). Pojawienie się „Pomyślnie dodano 1 urządzenie” oznacza, że połączenie zostało zakończone, a urządzenie pojawi się na liście aplikacji.

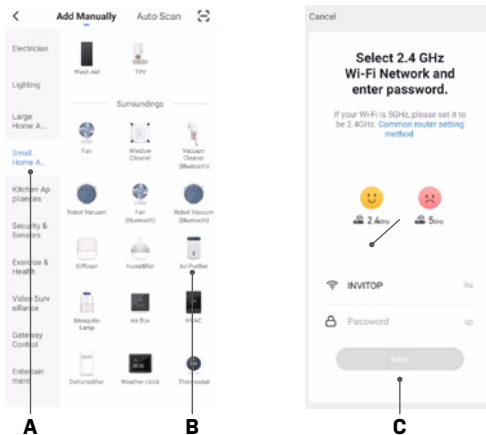

W przypadku problemów z połączeniem postępuj zgodnie z instrukcjami w aplikacji (A). Upewnij się, że wskaźnik WiFi (B) miga na urządzeniu. Jeśli to nie rozwiąże problemu, naciśnij tryb łączenia (Aa), aby zmienić go na „Tryb AP” - przeczytaj następny rozdział.

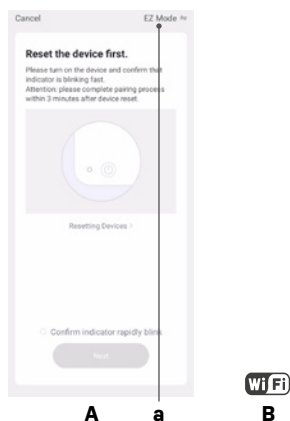

Podłącz urządzenie do trybu AP

1. Jeśli domyślny „Tryb EZ” nie łączy się, spróbuj połączyć się z „Trybem AP”.
2. Naciśnij przycisk Wi-Fi przez ponad 5 sekund, aż wskaźnik Wi-Fi zacznie powoli migać.
3. Naciśnij „Tryb EZ” (Aa), aby zmienić tryb łączenia na „Tryb AP” (B) i postępuj zgodnie z instrukcjami w (A) .

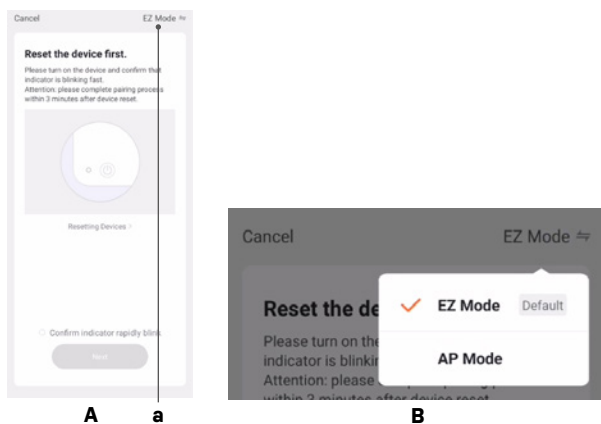

4. Pojawienie się „Pomyślnie dodaj 1 urządzenie” oznacza, że połączenie zostało zakończone, a urządzenie pojawi się na liście aplikacji.

5. Czyszczenie

WAŻNE!

Filtr HEPA należy wymienić, gdy wskaźnik filtra zacznie migać po 2200 godzinach. Gwarantuje to wystarczającą wydajność oczyszczania powietrza.

Gdy urządzenie jest używane regularnie, filtr może zostać zatkany kurzem i cząsteczkami. Dlatego filtr powinien być czyszczony co najmniej raz na dwa tygodnie. Należy wykonać następujące kroki:

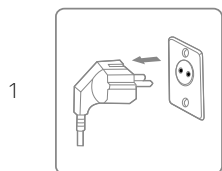

Wyłączyć urządzenie i wyjąć wtyczkę z gniazdka przed czyszczeniem.



Wyczyścić obudowę miękką, suchą ściereczką. Jeśli urządzenie jest bardzo brudne, należy użyć łagodnego detergentu. Wytrzeć urządzenie lekko wilgotną szmatką. Nigdy nie rozpylać wody na urządzeniu.



Wymij filtr HEPA i wyczyść odkurzaczem.

6. Przechowywanie

Jeśli urządzenie nie będzie używane przez dłuższy czas, należy wykonać następujące czynności:

5. Odłączyć urządzenie.
6. Wyczyścić filtr powietrza za pomocą odkurzacza.
7. Upewnić się, że urządzenie jest w idealnym stanie, aby można było z niego bezpiecznie korzystać po długim okresie przechowywania.
8. Należy przechowywać urządzenie w odpowiednim opakowaniu.
9. Przechowywać urządzenie w miejscu wolnym od pyłu, z dala od bezpośredniego światła słonecznego. Zaleca się przykryć urządzenie kawałkiem plastiku.

7. Rozwiązywanie problemów

Przed skontaktowaniem się z działem pomocy technicznej należy sprawdzić poniższe kwestie.

PROBLEM	MOŻLIWA PRZYCZYNA	ROZWIĄZANIE
Nie działa	Czy jest podłączone do gniazdka?	Podłączyć przewód zasilania do gniazdka.
	Czy wystąpiła awaria zasilania?	Poczekaj na powrót zasilania
	Spalony bezpiecznik?	Sprawdź i wymień bezpiecznik.
	Czy wskaźnik wymiany filtra miga?	Wymień filtr.
Słaba wydajność	Czy na powierzchni wlotu powietrza znajduje się kurz?	Oczyść wlot powietrza.
	Czy jakaś przeszkoda blokuje wlot/wylot powietrza?	Usunąć wszelkie blokujące objekty.
Znaczny hałas	Czy coś utknęło na wentylatorze w wylocie powietrza?	Usunąć wszelkie blokujące objekty.
	Czy urządzenie jest przechylone?	Umieścić urządzenie Vigga we właściwej pozycji
	Jeśli hałas jest zbyt głośny, ustawić urządzenie Vigga na niższą prędkość nawiewu	
Nieprzyjemny zapach	Nowe urządzenia często mają zapach plastiku.	Należy poczekać aż zapach zniknie.
	Czy filtr jest brudny?	Wyczyść filtr odkurzaczem lub wymień filtr.
	Zapach spalenizny?	Odłączyć urządzenie Vigga i skontaktować się z centrum wsparcia.
Migające światło po wymianie filtra	Zresetować urządzenie Vigga, przytrzymując przycisk zasilania przez 7 sekund. Okres eksploatacji filtra rozpocznie się teraz od początku.	

WAŻNE!

Nie należy samodzielnie naprawiać urządzenia, aby uniknąć ryzyka.

8. Dane techniczne

Model Vigga, nr art.	2516
Zalecana powierzchnia pracy w m ²	2 ~ 50
CADR m ³ /h	400
Wi-Fi	tak
Zasilanie W	50
Zasilanie V/Hz	100-240 / 50-60
Timer h	2 / 4 / 8
Poziom hałas dB (A)	29~61
Temperatura pracy °C	-10-50
Waga netto kg	4.6
Rozmiar (WDH) mm	270 x 303 x 497

Powyższe dane techniczne służą wyłącznie do celów informacyjnych. Zastrzegamy sobie prawo do ich zmiany bez powiadomienia.

9. Serwis

W razie pytań lub potrzeby uzyskania dalszych informacji prosimy o kontakt z

działem obsługi klienta pod numerem +45 6916 3200

W przypadku potrzeby wezwania serwisu lub złożenia reklamacji należy przesłać zgłoszenie bezpośrednio w naszym systemie pomocy technicznej. Przejdź do strony głównej i otwórz sekcję POMOCY TECHNICZNEJ.

10. Gwarancja

Ograniczona gwarancja

Gwarantujemy, że wszystkie części są wolne od wad materiałowych i produkcyjnych przez okres dwóch lat od daty zakupu. Gwarancja obejmuje wyłącznie wady materiałowe lub produkcyjne, które uniemożliwiają montaż lub normalną eksploatację produktu. Uszkodzone części zostaną zastąpione lub naprawione.

Gwarancja nie obejmuje szkód transportowych, użytkowania innego niż zamierzone, szkód spowodowanych nieprawidłowym montażem lub niewłaściwym użytkowaniem, uszkodzeń spowodowanych uderzeniami lub innymi błędami albo niewłaściwym przechowywaniem.

W przypadku modyfikacji produktu przez użytkownika gwarancja traci ważność.

Gwarancja nie obejmuje uszkodzeń związanych z produktem, uszkodzeń mienia ani ogólnych strat operacyjnych.

Odpowiedzialność producenta nie może przekraczać zakresu naprawy lub wymiany wadliwych części i nie obejmuje kosztów pracy poniesionych w celu usunięcia i ponownego zainstalowania wadliwej części, kosztów transportu do i z centrum serwisowego oraz wszystkich innych materiałów niezbędnych do przeprowadzenia naprawy.

Niniejsza gwarancja nie obejmuje awarii lub nieprawidłowego działania w wyniku następujących czynności:

- Jeśli urządzenie nie zostanie zainstalowane, obsługiwane lub konserwowane zgodnie z instrukcją obsługi dostarczoną z urządzeniem.
- Wykonanie dowolnej instalacji urządzenia.
- Niewłaściwe użytkowanie, przeróbka, wypadek, pożar, powódź, uderzenie pioruna, grzyzenie, owady, zaniedbania lub nieprzewidziane wydarzenia.
- Korzystanie z części lub akcesoriów nieautoryzowanych przez producenta w połączeniu z produktem.

Ograniczenie odpowiedzialności

Jest to jedyna gwarancja udzielana przez producenta. Nie upoważniamy nikogo do udzielania jakichkolwiek innych gwarancji w naszym imieniu.

Niniejsza gwarancja zastępuje wszelkie inne gwarancje, wyraźne lub dorozumiane, obejmujące, ale nie ograniczające się do wszelkich dorozumianych gwarancji przydatności do określonego celu i możliwości sprzedaży. Wyraźnie zrzekamy się wszelkiej odpowiedzialności za wynikowe, przypadkowe, pośrednie lub inne szkody wynikające z naruszenia wyraźnych lub dorozumianych gwarancji.

Niniejsza gwarancja daje użytkownikowi określone prawa, które mogą się różnić w zależności od kraju.

Reklamacje

W przypadku roszczeń gwarancyjnych należy okazać ważny dowód zakupu. Należy przeczytać instrukcje dotyczące zgłaszania roszczeń gwarancyjnych w części SERWIS.



Thank you for choosing this product.
Please read this instruction manual before using it.