



# Basketballstander Chicago Safe



 **WARNING**  
CHOKING HAZARD  
small parts  
Adult assembly required  
retain for future  
reference



## **Sikkerhedsadvarsel**

Læs alle instrukser og færdiggør samlingen før brug. Hvis basketballstanderen er samlet og bruges korrekt, kan den bruges til mange timers sjov og træning.

Tjek basketballstanderen før hvert brug. Hvis dele er slidte, i stykker eller manglende så udskift disse. Spænd dele der måtte være løse.

Hav altid opsyn af en voksen hvis børn benytter basketballstanderen.

Lad aldrig et barn klatre på basketballstanderen, da dette kan få den til at vælte og kan forårsage alvorlige skader på barnet.

**OBS!** Basketballstanderen kan vælte i blæsevejr.

Da rørene er elektrisk ledende, må elektriske dele aldrig komme i kontakt med basketballstanderen. Dette inkluderer bl.a. lamper, forlængerledninger og andet elektrisk udstyr.

## **Samlingsadvarsel**

Saml aldrig basketballstanderen i voldsomt regnvejr, blæst, storm eller lignende forhold.

Når basketballstanderen skal flyttes, bør mindst to personer løfte den og med en lige vægtfordeling. Placér basketballstanderen på en plan overflade ved ethvert brug.

Frigør pladsen omkring basketballstanderen, så der ikke hænger ledninger, grene eller er andre forhindringer i nærheden.

## **Vedligeholdelse**

Tjek basketballstanderen før hvert brug.

Følgende forhold kan potentielt udgøre fare:

1. Manglende, forkert eller usikker samling af basketballstanderen.
2. Hvis nettet er hullet, flosset eller ødelagt.
3. Bøjet eller brækket rør.
4. Udstikkende skarpe dele.
5. Løse eller manglende dele af basketballstanderen.

## Før samling af basketballstanderen

1. Der skal være 2 personer til at samle basketballstanderen.
2. Lad ikke basketballstanderen stå frit, før sandet er påfyldt i basen.
3. Brug ikke vand da dette vil sive ud af sandbasen.
4. Denne basketballstander er godkendt til at "dunke" i, da den har fjedre ved kurven.

## Indhold

**A** Bagplade 80016189

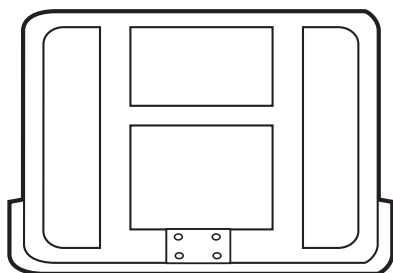

x1

**B** Kurv og net

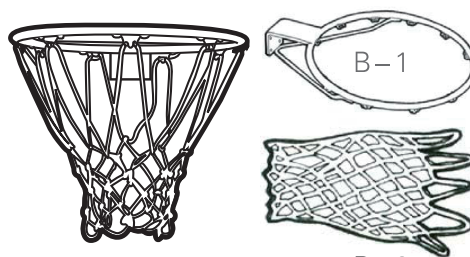

Kurv 801635  
Net 425824

x1

**C** Sandbase 801624

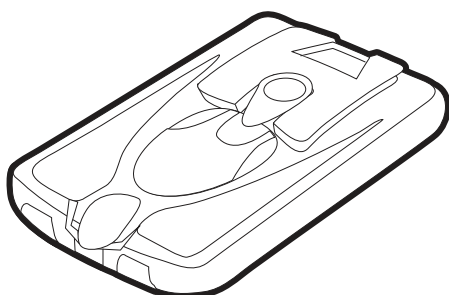

x1

**D** Nederste rør  
801620

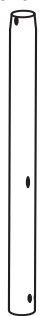

x1

**E** Midterste rør  
801670



x1

**F** Toprør  
801622



x1

**G** Supportstang 801623

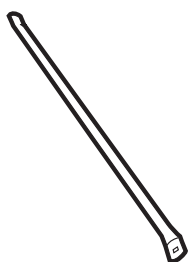

x2

**H** Hjul 801674

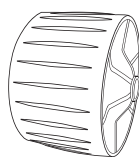

x2

**I** Hjulaksel 801675



x1

**J** V-beslag 801625



x1

**K** U-beslag 801632



x1

**M** Dæksel toprør 801669



x1

**O** Nederste arm (lang)  
801647

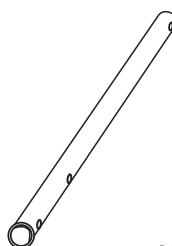

x2

**P** Øverste arm (kort)  
801638

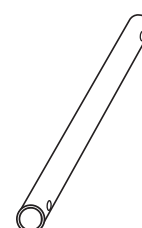

x2

**Q** Height Adjuster  
Cap



x1

**N** Fjeder 801669



x2

**Q** Højde justering  
801641

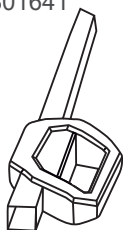

x1

**R** Mellemstykke(13mm)

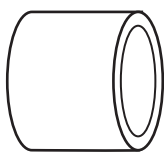

x8

**S** Højdejustering  
inderør  
801694

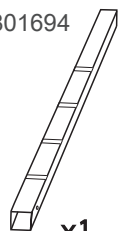

x1

**T** Mellemstykke(34mm)



x2

**U** Mellemstykke(70mm)



x2

**X** Fjederskål



x2

**Y** Mellemstykke(12mm) **Z** Fjeder



x2

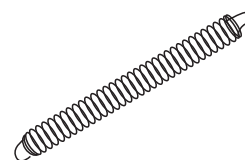

x1

## Møtrikker

**V-1** M12



x5

## Spændeskive

**W-4** M12

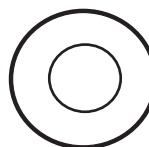

x10

**V-2** M8



x9

**V-3** M10



x4

**W-2** M8



x20

**W-3** M10



x8

Komplet boltsæt: 801631

## Anbefalet værktøj

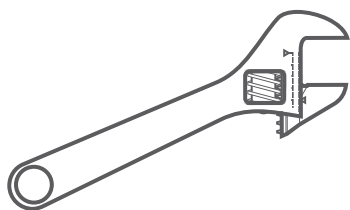

M10 x90mm

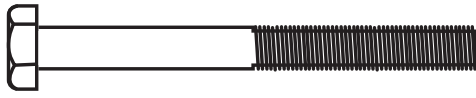

**1** Komplet boltsæt: 801631 **x3**

M8 x16mm

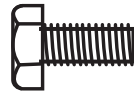

**2** **x4**

M8 x20mm

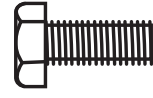

**3** **x2**

M8 x100mm



**4** **x2**

M8 x 40mm



**5** **x2**

M12 x180mm

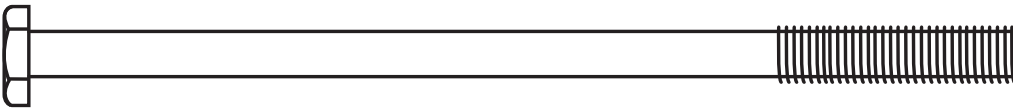

**6** **x5**

M8 x 65mm



**7** **x1**

Obs! Billederne af skruerne/boltene er kun vejledende. Gevindet kan variere i forhold til tegningerne.

M10 x180mm

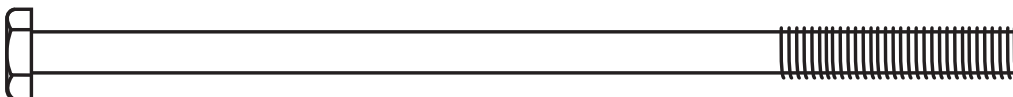

**8** **x1**

M8 x 90mm



**9** **x2**

## Samling af basketballstanderen

### Trin 1

1. Før hjulaksel (I) igennem de 2 hjul (H) og det nederste rør (D) på sandbasen (C).
2. Fastgør de 2 supportstænger (G) på det nederste rør (D) med to bolte (2) og to skiver (W-2).
3. Spænd derefter den anden ende af supportstængerne (G) fast i sandbasen (C) med to bolte (3), fire skiver (W-2) og to møtrikker (V-2).

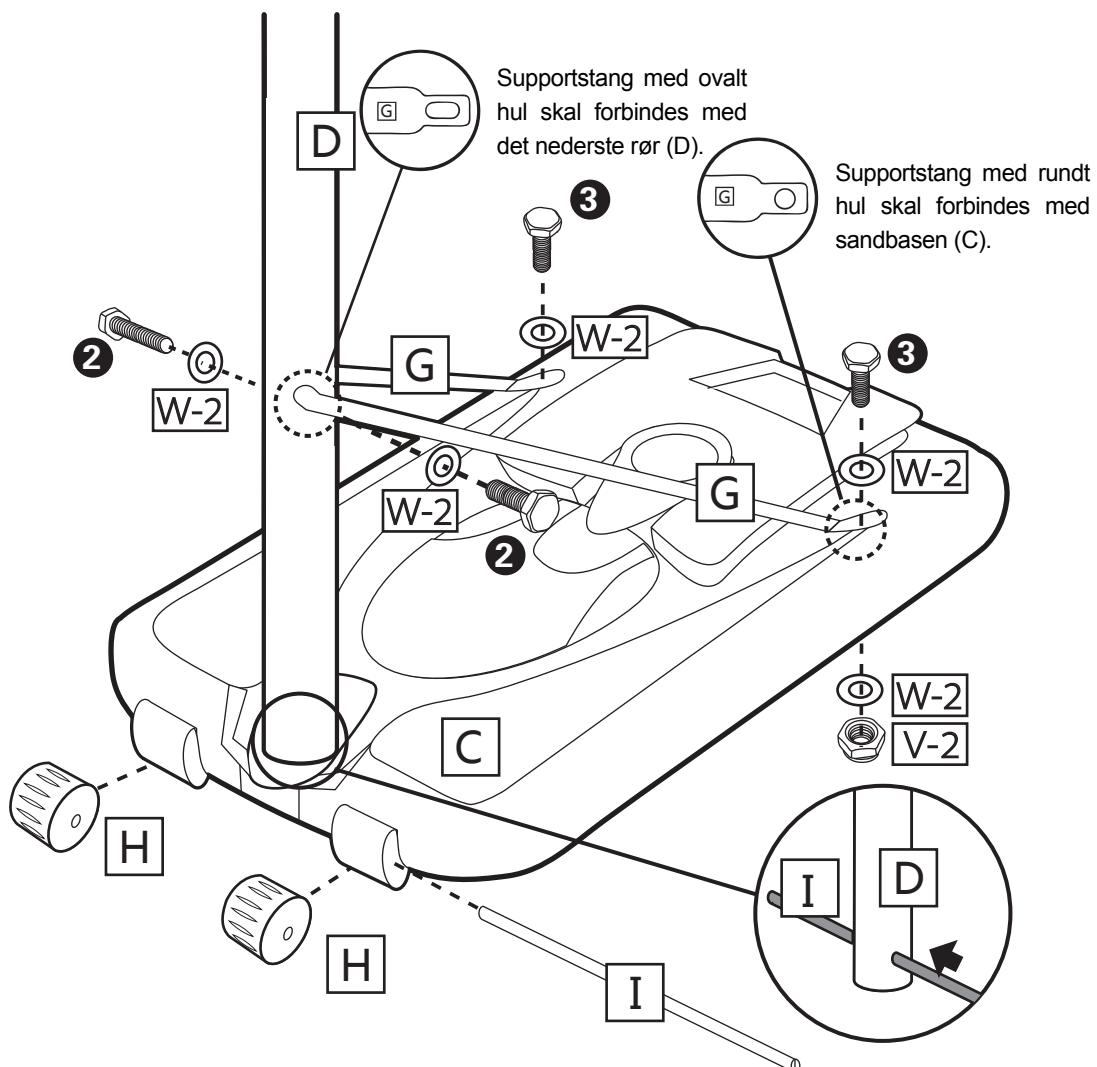

Trin 2

1. Sæt det midterste rør (E) sammen med det nederste rør (D).
2. Fastgør U-beslaget (K) på det midterste rør (E) med to bolte (9), fire skiver (W-2) og to møtrikker (V-2).

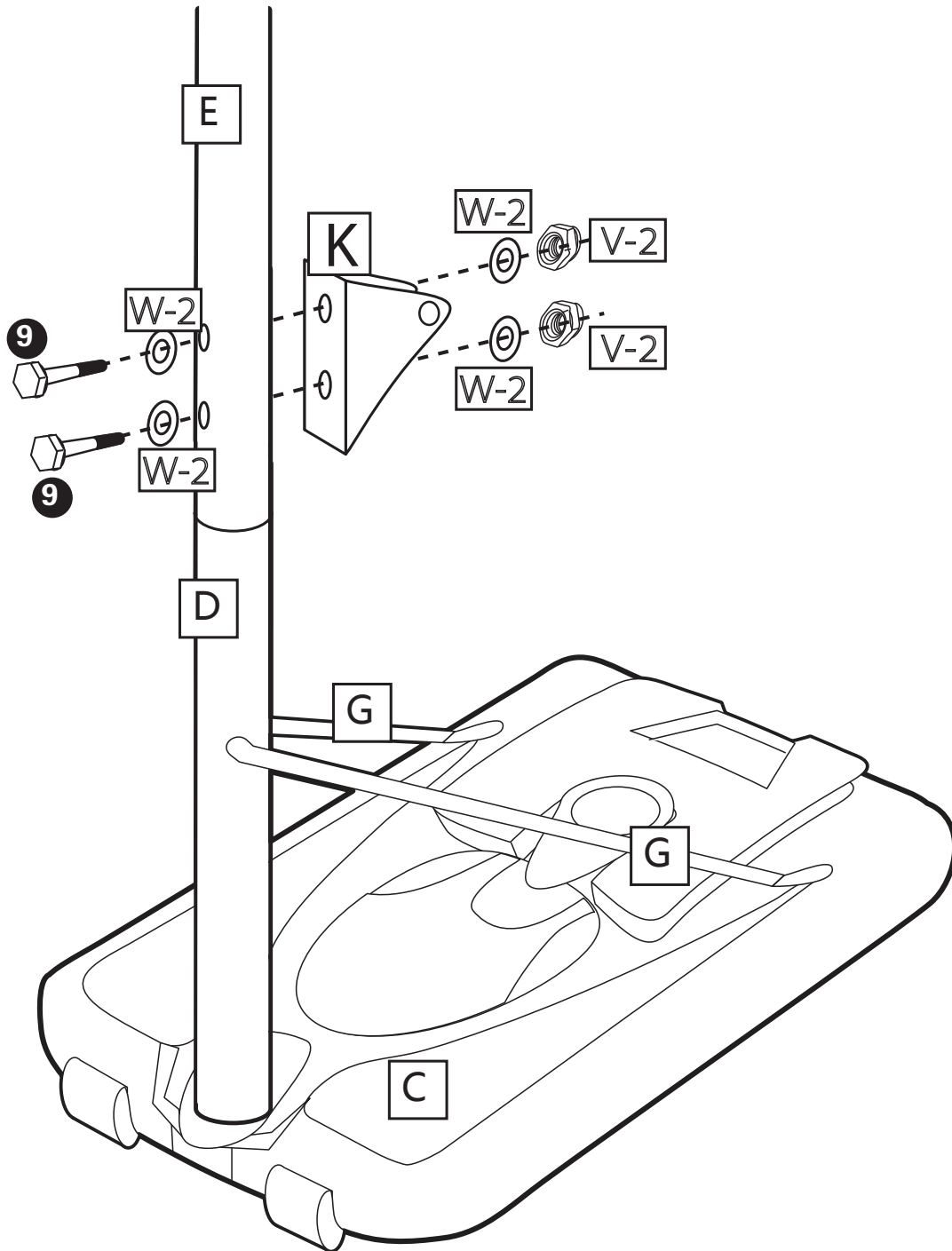

## Trin 3



Sørg for at beslaget er i korrekt position, inden du spænder det på bagpladen.

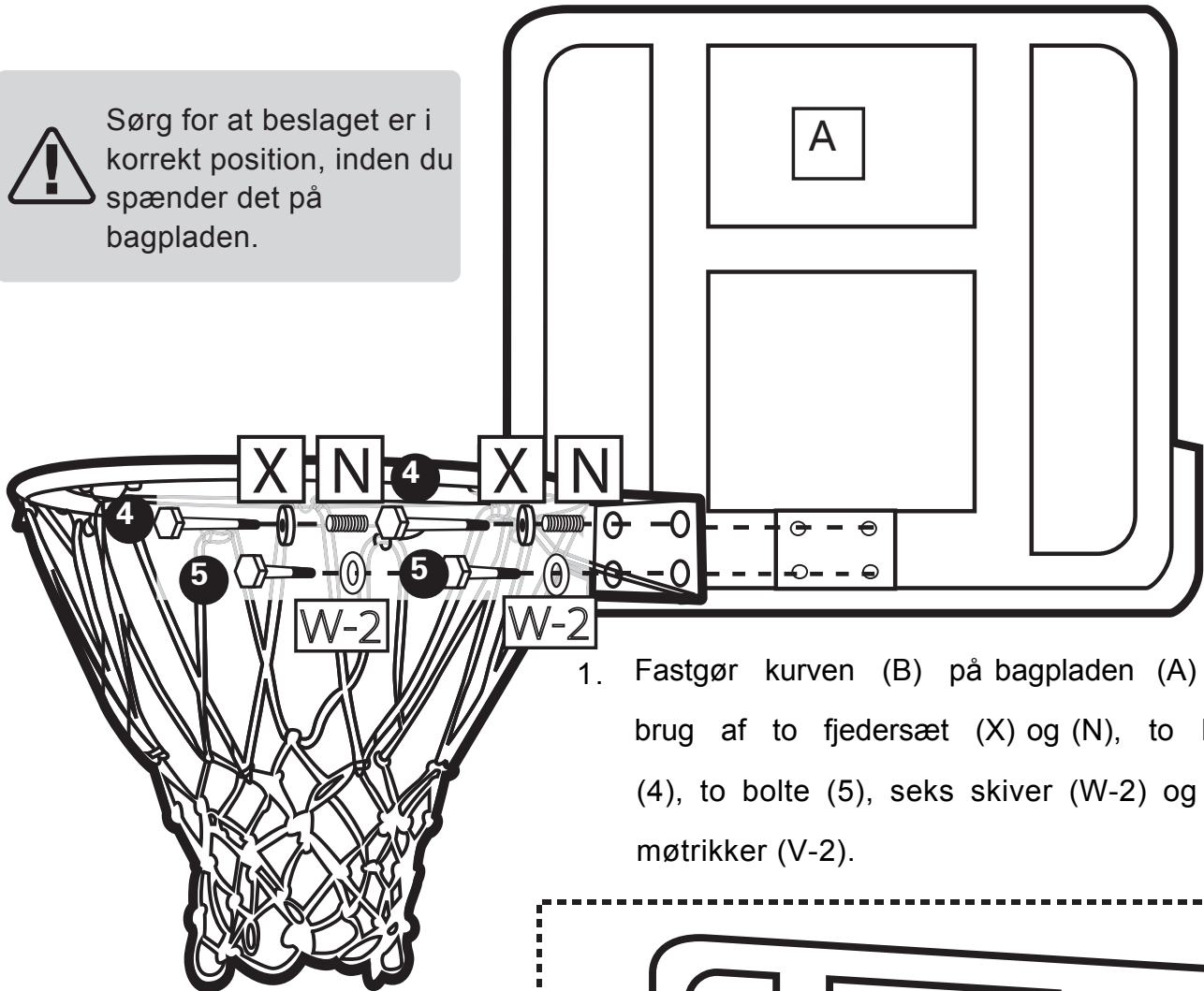

1. Fastgør kurven (B) på bagpladen (A) ved brug af to fjedersæt (X) og (N), to bolte (4), to bolte (5), seks skiver (W-2) og fire møtrikker (V-2).

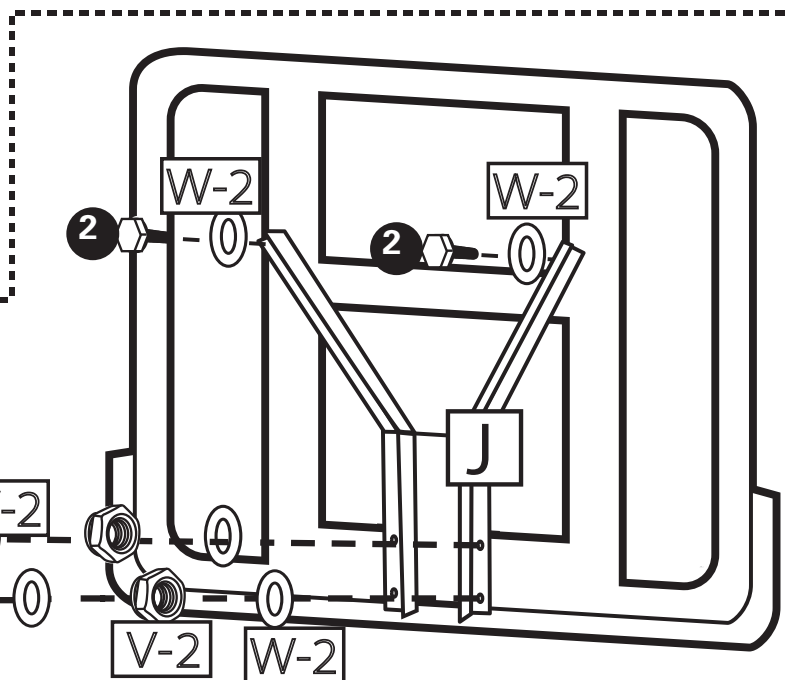

2. Åbn V-beslaget (J) og fastgør beslaget på bagsiden af bagpladen (A) med to bolte (2) og to skiver (W-2).

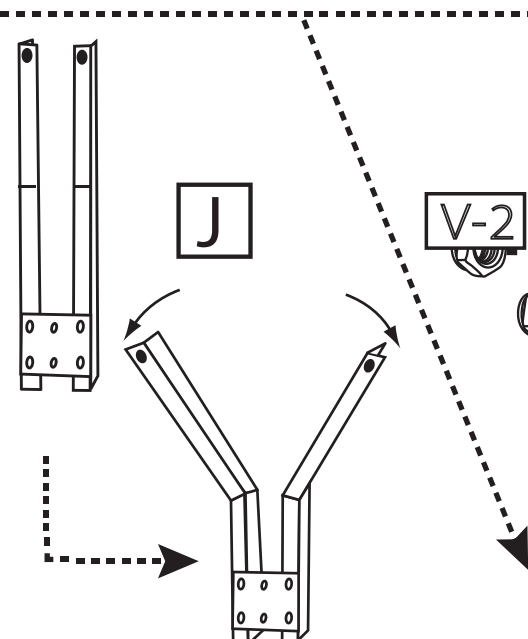



1. Montér nettet (B-2) på kurvens (B-1) kroge ved at finde huller i den øverste kant på nettet (B-2) og før nettet (B-2) over og rundt om midten på kurvens (B-1) kroge. Gentag for de resterende kroge i kurven

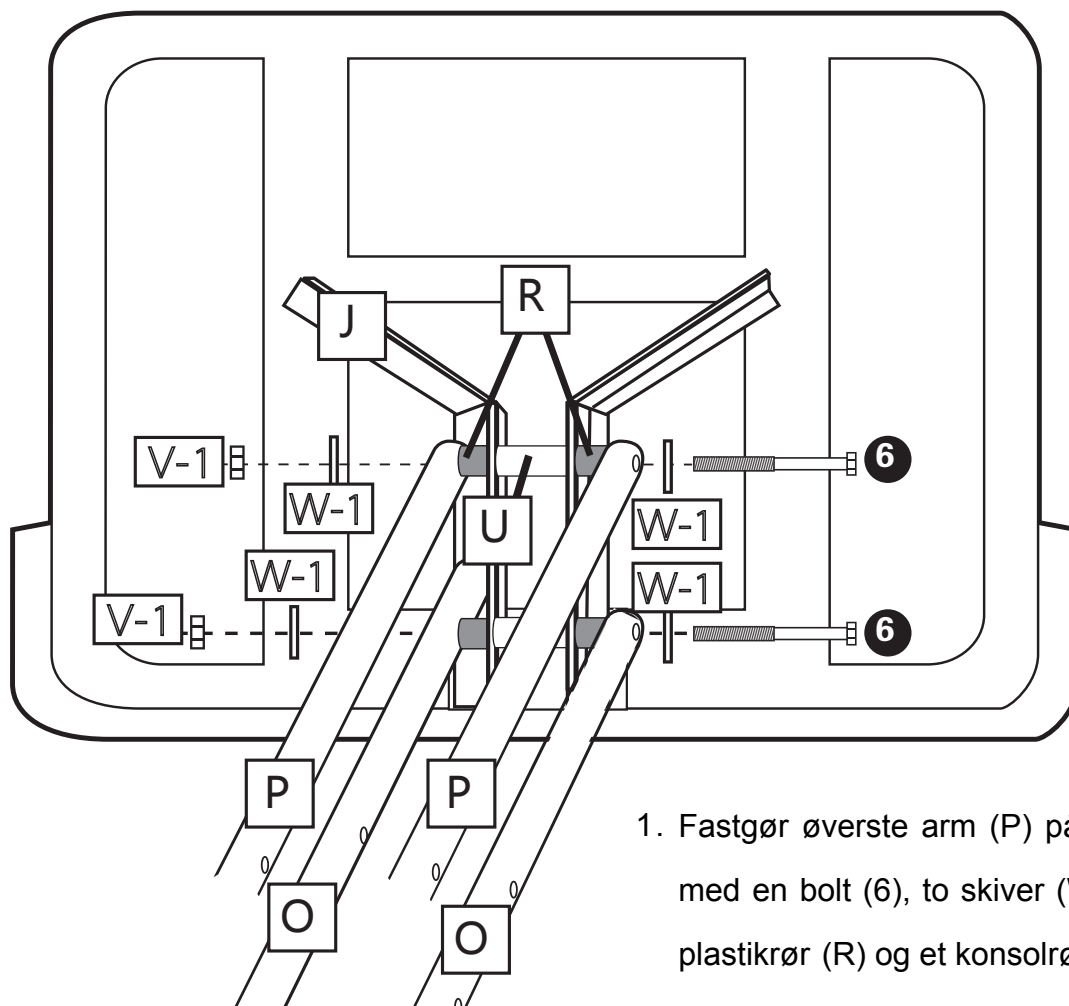

1. Fastgør øverste arm (P) på V-beslaget (J) med en bolt (6), to skiver (W-1), to plastikrør (R) og et konsolrør (U).
2. Fastgør nederste arm (O) på V-beslaget (J) på samme måde som ovenfor.

Sørg for og dobbelttjek at alle delene er placeret korrekt før det spændes, for at undgå unødige problemer.

## Trin 5

1. Fastspænd nu fjeder (Z) fast til beslaget(J) ved brug af bolt (1), to skiver (W-3) og møtrik (V-3).
2. Stræk fjedren og spænd den fast til støtterør (P) ved brug af bolt (8), to skiver (W-3) og møtrik (V-3)

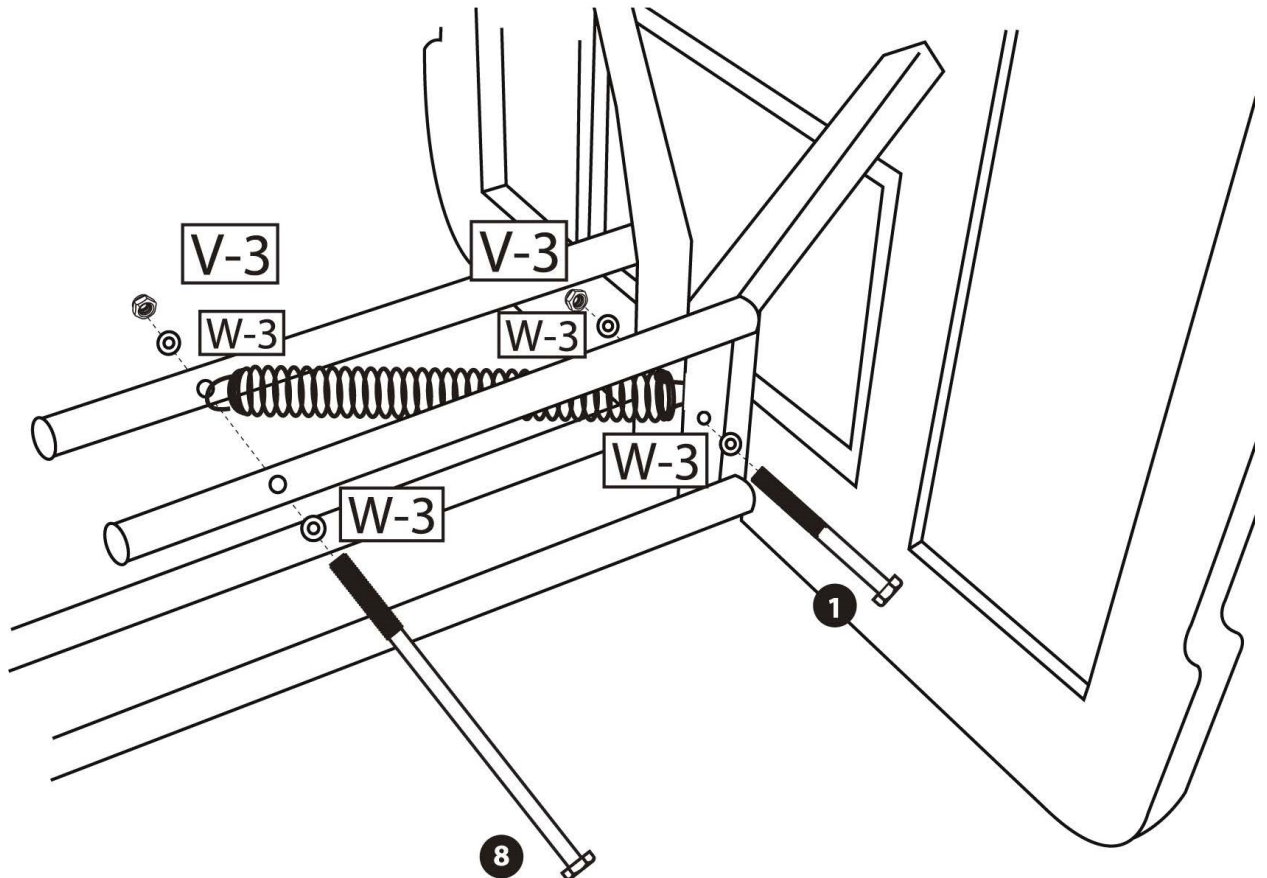

3. Før nu højdejusteringsrør (S) ind i højdejusteringsrør med håndtag (Q) og læg den samlede enhed til side. Fortsæt til næste punkt.

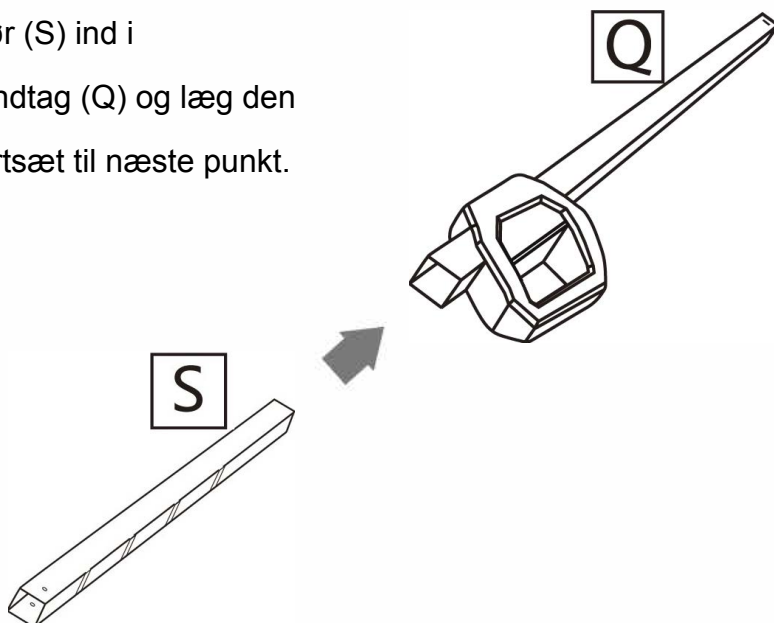

1. Fastgør nederste (O) og øverste arm (P) på topøret (F) ved brug af to bolte (6), fire skiver (W-1), fire plastkrør (R) og to møtrikker (V-1).

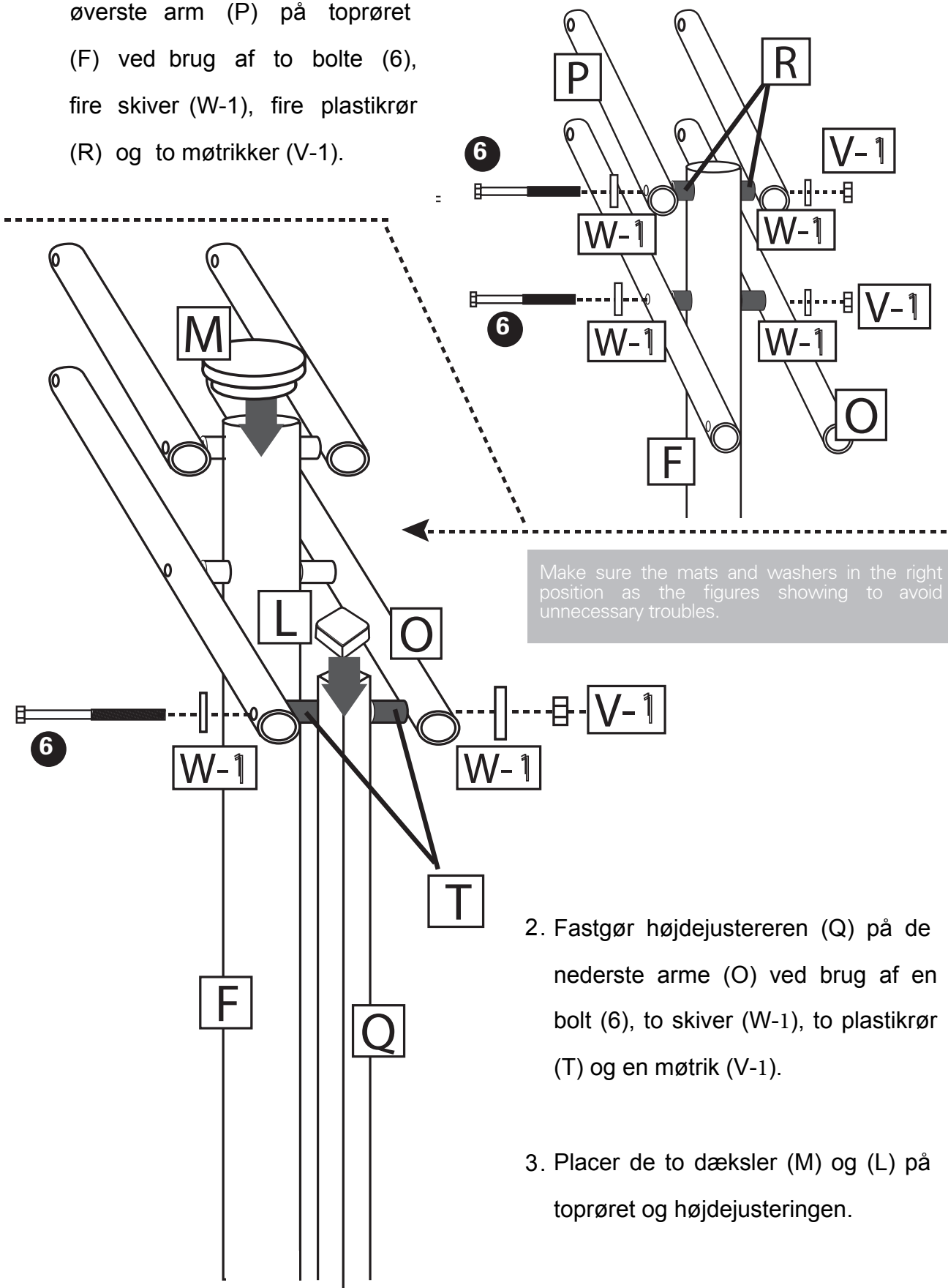

2. Fastgør højdejustereren (Q) på de nederste arme (O) ved brug af en bolt (6), to skiver (W-1), to plastkrør (T) og en møtrik (V-1).
3. Placer de to dæksler (M) og (L) på topøret og højdejusteringen.



Juster højdejusteringen til en passende højde for at placere højdejustereren og U-beslaget korrekt.

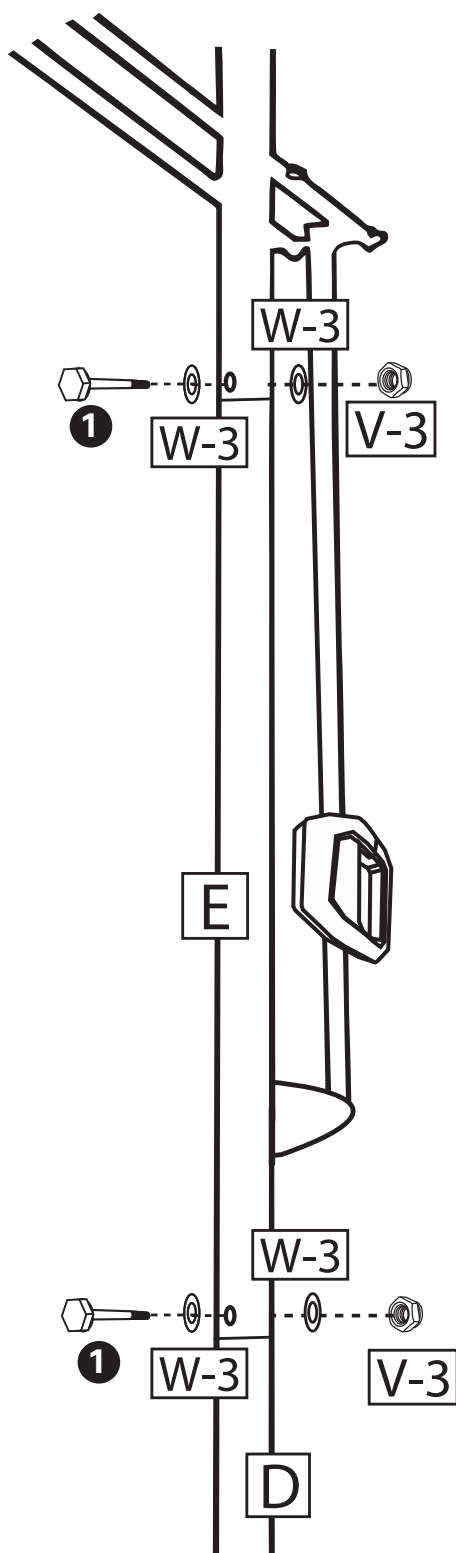

1. Fastgør højdejusteringen (Q) på U-beslaget (K) ved brug af en bolt (7), mellemstykke (Y) to skiver (W-2) og en møtrik (V-2).
2. Fastgør toprøret på det midterste rør med en bolt (1), to spændeskiver (W-3) og en møtrik (V-3). Sæt det midterste og det nederste rør sammen på samme måde.

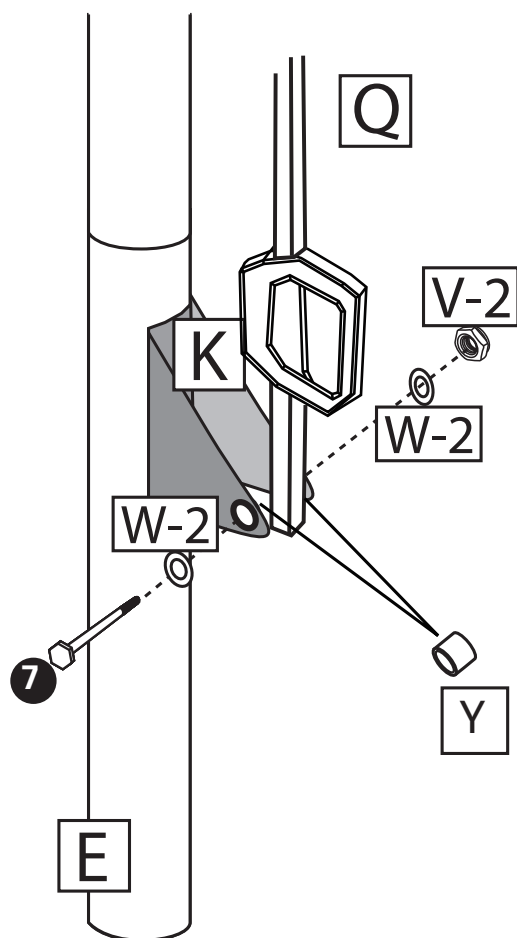

## Trin 8

**OBS!** Der skal være 2 personer til at påfylde sand i sandbasen. Brug ikke vand da dette vil sive ud eller frostspringe.

1. Placér basketballstanderen hvor den skal benyttes og afmonter låget til sandbasen.
2. Justér basketballstanderen til laveste højde og tilt standeren i 45 grader.
3. Påfyld derefter sand i sandbasen.
4. Når sandbasen er fyldt med sand, tiltes basketballstanderen på plads og resten af sandbasen fyldes med sand.

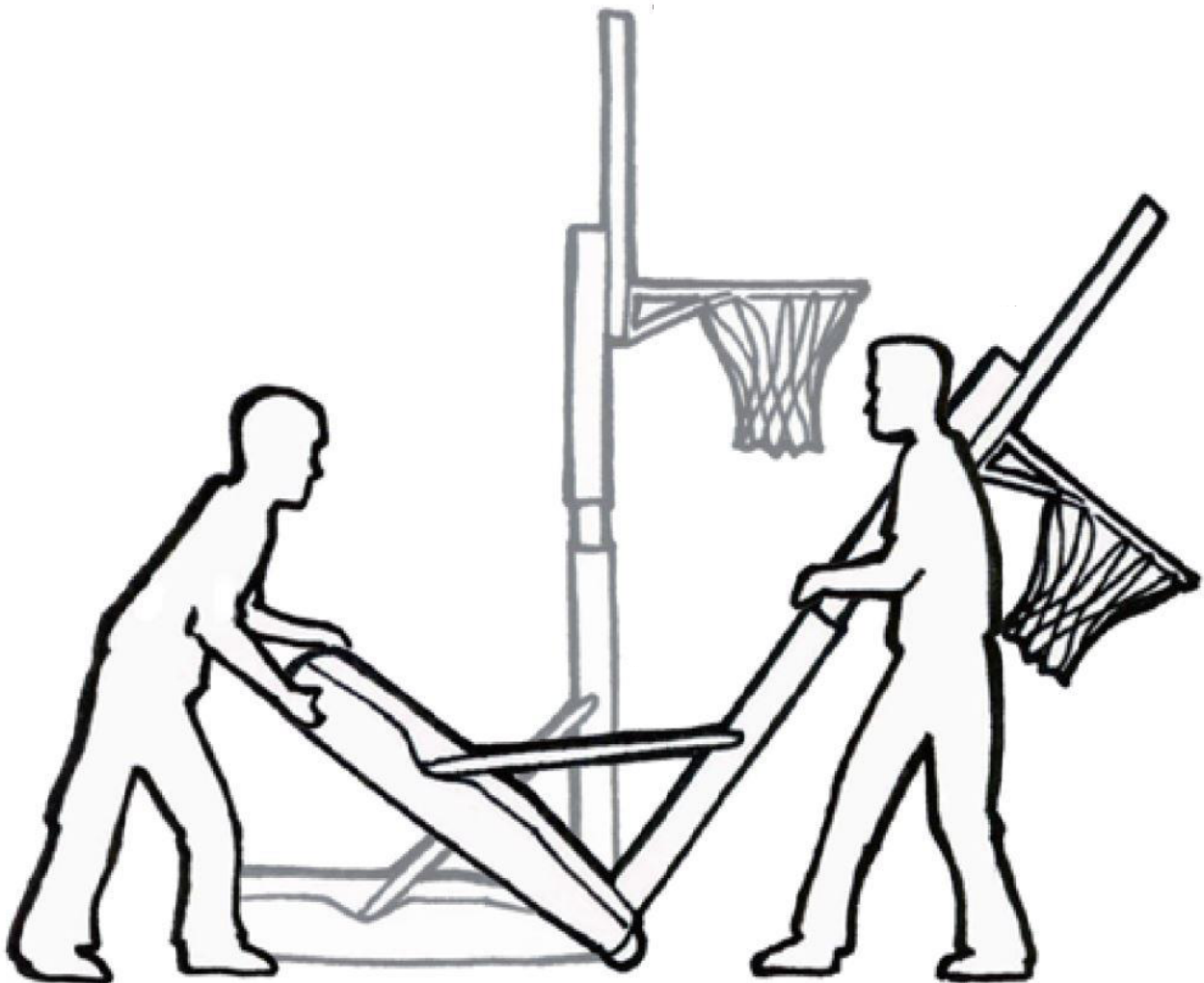

**ADVARSEL!** Hvis du ikke følger alle instruktioner og advarsler præcist kan det medføre alvorlig personskade.



**Bestplay A/S  
Knullen 22  
5260 Odense S  
Tlf. +45 70 22 72 92  
Danmark**